

Перед эксплуатацией прибора внимательно прочитайте инструкцию и сохраните ее для использования в будущем.

СПЕЦИФИКАЦИЯ

Потребляемая мощность:230В~50Гц, 1200Вт
Выходная мощность:700Вт
Рабочая частота:2450МГц
Внешние размеры прибора: 452мм(д) X 262мм(в) X 358мм(ш)
Размеры камеры: 315мм(д) X 198мм(в) X 294мм(ш)
Объем:17 л
Вес без упаковки: приблизительно 10,5 кг
Уровень шума: Lc < 58 дБ (A)

Это оборудование промаркировано в соответствии с европейской директивой 2002/96/EG об отходах электрического и электронного оборудования (WEEE).

Данная директива определяет действующие во всех странах ЕС требования по сбору и устранению отходов электрического и электронного оборудования.

Прибор предназначен для домашнего использования в целях разогрева пищи и напитков с использованием электромагнитной энергии, для эксплуатации только внутри помещений.

Радиопомехи

Микроволновая печь может спровоцировать помехи в работе Вашего радио, телевизора и других подобных приборов. Если Вы заметили помехи в работе приборов, попробуйте предпринять следующие действия:

- а) Почистите дверцу и уплотнительную поверхность печи.
- б) Переставьте радио, телевизор и др. подальше от печи, насколько это возможно.
- в) Правильно устанавливайте антенну для радио, телевидения, других приборов, чтобы принимающий сигнал был сильным.

Перед тем, как позвонить в сервисный центр

1. Если печь не функционирует совсем, не светится или пропадает дисплей:
 - а) Проверьте подключение печи к электросети.
Если печь включена ненадежно – вытащите вилку из розетки, подождите 10 секунд и плотно вставьте вилку назад.
 - б) Проверьте, нет ли замыкания в электросети. Если всё в норме, протестируйте розетку с помощью другого прибора.
2. Если не функционирует микроволновый режим:
 - а) Проверьте, установлен ли таймер.
 - б) Убедитесь, что дверца надёжно закрыта до состояния блокировки. Иначе микроволновая энергия не будет поступать в печь.

Если вышеописанные действия не решили проблему, свяжитесь с ближайшим авторизованным сервисным центром.

Установка

1. Убедитесь, что весь упаковочный материал снят, в том числе с внутренней части дверцы.
2. Осмотрите прибор на наличие видимых повреждений, таких как:
 - неотрегулированная дверца
 - повреждённая дверца
 - вмятины и отверстия на стеклянной поверхности дверцы
 - вмятины в полости печиЕсли присутствует хотя бы одно из указанных повреждений – **не пользуйтесь** печью.

3. Печь следует устанавливать на поверхность, способную выдержать ее вес.
4. Поместите печь подальше от источников высокой температуры и пара.
5. **Не кладите** никакие предметы на печь.
6. Расстояние между печью и боковыми стенами должно быть как минимум 8 см, и 10 см – от задней стенки, чтобы обеспечить соответствующую вентиляцию.
7. **Не вытягивайте** штифт двигателя.
8. Обязательно следите за детьми, когда они пользуются печью.
2. Не оставляйте детей без присмотра при работе с прибором.
3. Опасно для здоровья пытаться ремонтировать прибор самостоятельно, особенно со снятием крышки, обеспечивающей защиту от микроволновой энергии.
4. Не разогревайте в микроволновой печи такие продукты, как яйца, а также плотно закрытую посуду (например, закрытые стеклянные фляги или детские бутылочки), т.к. они могут взорваться. За рекомендациями обратитесь к рецептурной книге.
5. Используйте прибор только согласно инструкции по эксплуатации.
6. Данный прибор не предназначен для использования лицами (включая детей) с ограниченными возможностями сенсорной системы или ограниченными интеллектуальными возможностями, а также лицами с недостаточным опытом и знаниями, кроме случаев контроля или инструктирования по вопросам использования прибора со стороны лиц, ответственных за их безопасность. Не позволяйте детям играть с прибором.
7. Не пользуйтесь печью, если она функционирует не полностью или если она повреждена.
8. Чтобы снизить риск возникновения пожара в полости:
 - a) Не готовьте дольше указанного времени. Будьте внимательны при использовании бумаги, пластмассы и других воспламеняющихся материалов для приготовления пищи в микроволновой печи.
 - b) Снимите проволочные завязки с пакетов перед тем, как положить их в печь.
 - v) Если материалы внутри печи загорелись, не открывайте дверцу, нажмите кнопку Выключить и отключите прибор от электросети.
 - g) Если Вы заметили дым внутри печи, не открывайте дверцу, нажмите кнопку Выключить, отключите прибор от электросети и сохраните дверцу закрытой, пока дым не пропадет.
9. Поврежденный шнур может быть заменен только на равноценный и только квалифицированным специалистом.

ПРЕДОСТЕРЕЖЕНИЕ: ПРИБОР НЕОБХОДИМО ЗАЗЕМЛИТЬ.

Необходимо обеспечить свободный доступ к розетке.

Данный прибор потребляет 1.2 кВт. Рекомендуем проконсультироваться со специалистом сервисного центра касательно установки прибора.

ПРЕДУПРЕЖДЕНИЕ: Прибор защищён внутренним защитным предохранителем на 250 В, 10 А.

ВАЖНО

Провода основного кабеля окрашены соответственно данной таблице:

| | |
|----------------------|------------------------|
| жёлто-зелёный | заземление |
| синий | нейтральный |
| коричневый | под напряжением |

Так как цвета проводов могут не соответствовать цветовым обозначениям на клеммах Вашей штепсельной вилки, необходимо сделать следующее:

- жёлто-зелёный провод следует подсоединить к клемме, обозначенной буквой **E** или окрашенной в зелёный или жёлто-зелёный цвет.
- синий провод следует подсоединить к клемме, обозначенной буквой **N** или окрашенной в чёрный цвет.
- коричневый провод следует подсоединить к клемме, обозначенной буквой **L** или окрашенной в красный цвет.

Важные предупреждения

ВНИМАНИЕ! Чтобы снизить риск возникновения пожара, электрического шока, ранения людей и чрезмерной микроволновой мощности:

1. Внимательно прочитайте инструкцию перед использованием прибора.

Инструкции по технике безопасности при работе с прибором

Этот прибор функционирует согласно общепринятым правилам и требованиям по технике безопасности касательно эксплуатации электрических приборов.

1. Перед использованием прибора правильно установите всё оборудование (вращающуюся опору, стеклянную тарелку и пр).
2. Используйте печь только для приготовления пищи. Категорически запрещается сушить одежду, бумагу и другие предметы в печи. Не используйте печь для стерилизации.
3. Не включайте печь пустой. Это может её повредить.
4. Не используйте печь для хранения книг, бумаги и других предметов.
5. Не используйте печь для консервации продуктов, так как она не предназначена для этого. Законсервированные неправильным образом продукты могут испортиться и таким образом являться опасными для здоровья человека.
6. Не готовьте яйца в скорлупе: они могут взорваться. Когда вы готовите яйца, накройте их крышкой и дайте постоять минуту после приготовления.
7. Перед тем, как готовить такие продукты, как сосиски, яичные желтки, картофель, куриную печень и др. (то есть продукты, покрытые оболочкой), проколите их несколько раз вилкой.
8. Не вставляйте предметы в отверстия между дверцей и корпусом печи.
9. Никогда не снимайте детали печи (ножки, крепления, винты и т. д.).
10. Не готовьте пищу непосредственно на стеклянной тарелке. Перед приготовлением положите продукты в соответствующую посуду.
11. Подогрев пищи в микроволновой печи может привести к тому, что даже после того, как Вы вынули жидкие продукты из печи, они какое-то время могут продолжать кипеть. Будьте осторожны.
12. Регулярно чистите печь мягкими моющими веществами. Удаляйте из внутренней полости остатки пищи. Непромытая печь может привести к риску для безопасности и здоровья.
13. При подогреве пищи в пластиковой и бумажной посуде, приглядывайте за процессом.

ВАЖНО! ПОСУДА, НЕ ПОДХОДЯЩАЯ ДЛЯ ИСПОЛЬЗОВАНИЯ В МИКРОВОЛНОВОЙ ПЕЧИ:

- металлические сковороды, кастрюли и посуда с металлическими ручками.
- посуда с металлическими элементами.
- бумажная посуда с проволочными завязками и пластиковыми упаковки.
- меляминовая посуда, так как материал, который входит в его состав, поглощает микроволновую энергию. Это может привести к порче посуды и уменьшению скорости приготовления.
- глянцевая посуда.
- посуда с узким горлышком.
- обычные термометры для мяса и сладостей. Для микроволновой печи существует специально разработанный термометр, которым можно пользоваться при необходимости.

14. Посуду для микроволновой печи используйте только согласно инструкциям производителя.
15. Не пытайтесь жарить продукты в микроволновой печи.
16. В микроволновой печи продукты нагреваются быстрее, чем контейнер. Помните: даже если крышка не горячая на ощупь, то продукты под ней имеют высокую температуру, и будут создавать столько же пара, как и на обычной плите.
17. Всегда проверяйте температуру приготовленной пищи, особенно, если вы готовите её для младенцев. Желательно не употреблять пищу сразу после приготовления. Дайте ей постоять несколько минут и перемешайте для равномерного распределения температуры.
18. Продукты с содержанием жира и воды необходимо оставить в печи на 30-60 секунд после приготовления. Это даёт возможность смеси настояться и предотвращает образование пузырей.
19. Некоторые продукты (например, пудинги, джем и др.) очень быстро нагреваются. При приготовлении пищи, которая содержит много жира или сахара, нельзя использовать пластиковую посуду.
20. Ёмкость, в которой находится пища, тоже может нагреваться от пищи. Это особенно важно, если в посуде присутствуют элементы пластика. Здесь понадобится держатель, чтобы достать посуду из печи.

ПАНЕЛЬ УПРАВЛЕНИЯ

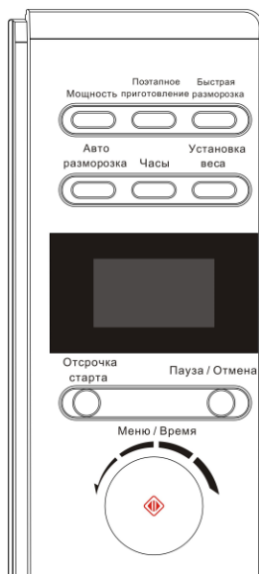

- **МОЩНОСТЬ**

Коснитесь этой кнопки, чтобы установить мощность микроволн, необходимую для приготовления.

- **ПОЭТАПНОЕ ПРИГОТОВЛЕНИЕ**

Воспользуйтесь, чтобы установить 2 программы приготовления.

- **БЫСТРАЯ РАЗМОРОЗКА**

Коснитесь, чтобы разморозить продукт в ускоренном режиме.

- **АВТО РАЗМОРОЗКА**

Коснитесь, чтобы разморозить продукт по его весу.

- **ЧАСЫ**

Коснитесь этой кнопки, чтобы установить текущее время.

- **УСТАНОВКА ВЕСА**

Коснитесь этой кнопки, чтобы установить вес продукта или количество порций.

- **ОТСРОЧКА СТАРТА**

Коснитесь этой кнопки, чтобы установить программу приготовления заранее.

- **ПАУЗА/ОТМЕНА**

Нажмите для того, чтобы отменить или установить другую программу приготовления.

Нажмите один раз, чтобы временно приостановить процесс приготовления, и дважды, чтобы полностью отменить процесс приготовления.

Этой кнопкой также можно воспользоваться для того, чтобы установить блокировку от детей.

- **МЕНЮ/ВРЕМЯ**

Поверните кнопку, чтобы установить время приготовления. Поверните, чтобы выбрать меню приготовления.

- **СТАРТ** 

Коснитесь, чтобы начать программу приготовления.

ОПИСАНИЕ ПРИБОРА

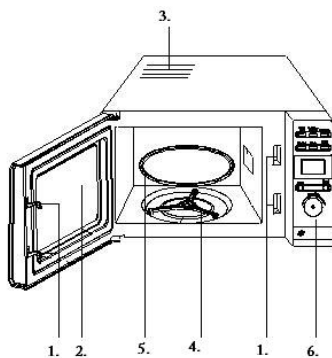

1. Система блокировка двери
2. Смотровое окошко
3. Вентиляционные отверстия
4. Вращающаяся опора
5. Стеклянная тарелка
6. Панель управления

Инструкции по работе с прибором

1. УСТАНОВЛЕНИЕ ЦИФРОВЫХ ЧАСОВ

Допустим, Вам нужно установить реальное время на 8:30.

1. Нажмите кнопку **ЧАСЫ** несколько раз, чтобы установить часы на 12-ти или 24-х часовой цикл.
2. Установите кнопку **МЕНЮ/ВРЕМЯ** на цифру 8.
3. Нажмите кнопку **ЧАСЫ**.
4. С помощью **МЕНЮ/ВРЕМЯ** установите минуты, пока на экране не появится сообщение 8:30.
5. Нажмите **ЧАСЫ**, чтобы подтвердить установку.

Запомните: Вы можете нажать кнопку **ЧАСЫ** один раз, чтобы проверить реальное время в течение приготовления.

2. ПРИГОТОВЛЕНИЕ С ПОМОЩЬЮ ВОЛН

Наибольшее время приготовления с помощью микроволн составляет 95 минут; Вы можете выбрать уровень мощности, повторно нажав кнопку **МОЩНОСТЬ**:

| Дисплей Уровень Мощности | Мощность приготовления |
|-----------------------------|---------------------------|
| 1x | 100% |
| 2x | 80% |
| 3x | 60% |
| 4x | 40% |
| 5x | 20% |
| 6x | 00% |

Допустим, Вы желаете готовить на протяжении 1 минуты на уровне мощности микроволн 60 %:

1. Повторно нажмите кнопку **МОЩНОСТЬ**, чтобы выбрать уровень мощности.
2. Установите **МЕНЮ/ВРЕМЯ** на значение 1:00.
3. Нажмите кнопку **СТАРТ**.

Запомните:

Во время приготовления Вы можете проверить уровень мощности, нажав кнопку **МОЩНОСТЬ**.

После завершения времени приготовления/размораживания, когда прозвучит сигнал и на экране появится слово

“End”, нажмите кнопку **ПАУЗА/ОТМЕНА** или откройте дверцу печи, чтобы очистить экран.

3. БЫСТРАЯ РАЗМОРОЗКА

Печь может быстро разморозить продукт за то время, которое Вы установили.

НАПРИМЕР: Допустим, Вам нужно разморозить креветки.

1. Положите креветки в печь.
2. Один раз нажмите кнопку **БЫСТРАЯ РАЗМОРОЗКА**.
3. С помощью **МЕНЮ/ВРЕМЯ** установите время приготовления.
4. Нажмите кнопку **СТАРТ**.

Запомните: Мощность размораживания делится на три этапа, первый – длится 1/3 времени размораживания, через 2/3 времени система с помощью звукового сигнала напомнит Вам о необходимости перевернуть продукт и подождет, пока Вы снова нажмете кнопку **СТАРТ**, чтобы перейти к следующему этапу размораживания, и система продолжит работу.

4. АВТО РАЗМОРОЗКА

Печь позволяет размораживать продукты на основе данных об их весе. Время и мощность размораживания регулируются автоматически сразу же после введения данных о весе. Вес продуктов может быть от 100 г до 1800 г.

Допустим, Вам необходимо разморозить 600 г креветок.

1. Положите креветки в печь и закройте дверцу.
2. Нажмите кнопку **АВТО РАЗМОРОЗКА** один раз.
3. Укажите вес 600г в **УСТАНОВКА ВЕСА**.
4. Нажмите кнопку **СТАРТ**.

Запомните: Во время процесса размораживания система остановится, далее прозвучит звуковой сигнал, чтобы напомнить Вам о необходимости перевернуть продукты для обеспечения равномерного размораживания. После этого нажмите кнопку **СТАРТ**, чтобы продолжить процесс размораживания.

5. ОТСРОЧКА СТАРТА

Функция отсрочки старта позволяет отложить время начала работы печи. Допустим, сейчас на часах 11:10, а Вам нужно, чтобы печь начала работать в 11:30.

1. Установите программу приготовления.
2. Нажмите кнопку **ОТСРОЧКА СТАРТА**.
3. Введите цифровое значение часов «11» в **МЕНЮ/ВРЕМЯ**.
4. Нажмите кнопку **ОТСРОЧКА СТАРТА**.
5. Введите цифровое значение минут «30» в **МЕНЮ/ВРЕМЯ**.
Нажмите **ОТСРОЧКА СТАРТА** для подтверждения установки.

Запомните:

1. Во время установки Вы можете проверить предварительно установленное время, нажав **ОТСРОЧКА СТАРТА**. Чтобы отменить установку, нажмите **ОТСРОЧКА СТАРТА**, а потом **ПАУЗА/ОТМЕНА**.
2. Когда наступит предварительно установленное время, прозвучит звуковой сигнал, и предварительно установленная программа начнет работать.

6. БЛОКИРОВКА ОТ ДЕТЕЙ

Необходима для предотвращения вмешательства детей в работу печи. Индикатор блокировки от детей появляется на экране дисплея, и пока блокировка от детей установлена, любое управление работой печи невозможно.

Чтобы установить: В действующем или предварительно установленном режиме, продолжайте нажимать кнопку **ПАУЗА/ОТМЕНА** на протяжении 3-х секунд, прозвучит сигнал и высветится световой индикатор. В этом режиме все кнопки заблокированы.

Чтобы отменить: Нажимайте на кнопку **ПАУЗА/ОТМЕНА** на протяжении 3-х секунд, пока световой индикатор и дисплей не погаснут.

7. ПОЭТАПНОЕ ПРИГОТОВЛЕНИЕ

Печь можно запрограммировать соответственно Вашим нуждам, разделив её работу на два этапа. Если частью программы является размораживание, оно будет первым этапом.

Например: разморозить мясо в течение 10 минут, а потом готовить с помощью микроволн (60% мощности) в течение 5 минут.

1. Нажмите кнопку **БЫСТРАЯ РАЗМОРОЗКА**.

2. С помощью **МЕНЮ/ВРЕМЯ** установите время приготовления (10 минут).
3. Нажмите кнопку **ПОЭТАПНОЕ ПРИГОТОВЛЕНИЕ**.
4. Нажмите кнопку **МОЩНОСТЬ**, чтобы установить уровень мощности (60%).
5. С помощью **МЕНЮ/ВРЕМЯ** установите время приготовления (5 минут).
6. Нажмите кнопку **СТАРТ**.

Вы также можете установить другую комбинированную программу (микроволны-микроволны).

Уход за прибором

1. Отключите печь от электросети.
2. Содержите полость печи в чистоте. Если частицы пищи или напитка попали на стенки печи, удалите их влажной тряпочкой. Не рекомендуется использование абразивных и агрессивных чистящих средств.
3. Внешнюю поверхность печи нужно чистить при помощи влажной ткани. Чтобы предотвратить повреждение функциональных деталей внутри печи, следите, чтобы вода не попадала в вентиляционные отверстия.
4. Следите, чтобы влага не попадала на панель управления. Протирайте её мягкой влажной тряпочкой. Не используйте для чистки панели управления абразивные и агрессивные моющие средства.
5. Если вокруг либо внутри печи собирается пар, протрите печь влажной тканью. Подобное может происходить, когда в помещении слишком высокий уровень влажности.
6. Стекланную тарелку следует регулярно чистить. Мойте её в мыльной воде или при помощи средства для мытья посуды.
7. Вращающуюся опору и дно следует чистить регулярно, чтобы избежать шума во время работы печи. Просто протрите их мягким детергентом, водой или средством для мытья стекла. Во время приготовления образуются испарения, но они безвредны для поверхности дна печи и колёсиков опоры. Когда Вы возвращаете всё оборудование печи на место, убедитесь, что оно установлено правильно.
8. Чтобы устранить неприятный запах из печи, налейте в глубокую ёмкость чашку воды и добавьте сок и цедру одного лимона. Включите печь на 5 минут, а потом протрите её мягкой тряпочкой.

9. При необходимости заменить лампочку подсветки, обращайтесь в сервисный центр.



CHO1

Защита окружающей среды

После окончания срока службы не выбрасывайте прибор вместе с бытовыми отходами. Передайте его в специализированный пункт для дальнейшей утилизации. Этим вы поможете защитить окружающую среду.

Гарантия и обслуживание

Для получения дополнительной информации или в случае возникновения проблем обратитесь в Центр поддержки покупателей в вашей стране (номер телефона центра указан на гарантийном талоне). Если подобный центр в вашей стране отсутствует, обратитесь в вашу местную торговую организацию Gorenje или в отдел поддержки покупателей компании Gorenje Domestic Appliances.

Адреса и телефоны авторизованных сервисных центров размещены в брошюре «Гарантийные обязательства» или в гарантийном талоне.

Только для домашнего использования.

Дополнительные рекомендации по приготовлению с помощью микроволн и гриля, а также полезные советы можно найти на веб-сайте:

<http://microwave.gorenje.com>

ПРОИЗВОДИТЕЛЬ ОСТАВЛЯЕТ ЗА СОБОЙ ПРАВО ВНОСИТЬ ИЗМЕНЕНИЯ, КОТОРЫЕ НЕ ВЛИЯЮТ НА РАБОТУ ПРИБОРА

gorenje
ПОЛЬЗУЙТЕСЬ ПРИБОРОМ
С УДОВОЛЬСТВИЕМ