

# gorenje

Mešalnik  
Mikser  
Mikser  
Blender  
Blender  
Mixér  
Mixer  
Міксер  
Миксер  
Мимиксер



**B 500 W**

Knjižica z navodili	SI
Knjižica s uputstvima	BIH HR
Knjižica s uputstvima	SRB - MNE
Instructions for use	GB
Manual de utilizare	RO
Návod na obsluhu	SK
Használati utasítás	HU
Інструкції з експлуатації	UA
Руководство по эксплуатации	RUS
Инструкции за употреба	BG



1. Čep
2. Pokrov
3. Vrč
4. Sekljalnik
5. Ohišje motorja
6. Gumb za upravljanje

Napetost::	220 – 240V
Frekvenca:	50 Hz
Moč:	410W max.
Raven hrupa:	Lc < 85 dB (A)

## Pomembna varnostna opozorila

Da bi zmanjšali tveganje požara, električnega udara in/ali telesnih poškodb, je pri uporabi električnih aparatov potrebno upoštevati nekatera osnovna varnostna navodila, med katerimi so tudi naslednja:

- Pozorno preberite navodila, tudi če aparat že poznate.
- Da preprečite morebiten električni udar, ne namakajte aparata, kabla ali vtikača v vodo ali drugo tekočino.
- Aparat očistite tako, da zunanji del ohišja obrišete z vlažno krpo.
- Če katerikoli aparat uporabljajo otroci ali so ti med uporabo aparata v bližini, je potreben skrben nadzor. Nikoli ne pustite delujočega aparata brez nadzora.
- Ko aparata ne uporabljate, ko ga sestavljate in razstavljate ter pred čiščenjem vedno izključite aparat iz električnega omrežja. Pri tem nikoli ne vlecite za kabel.
- Če sta električni priključni kabel ali vtikač poškodovana, če je prišlo do napake pri delovanju aparata ali če je ta padel na tla oz. je drugače poškodovan, ne uporabljajte aparata. Celoten aparat vrnite najbližjemu pooblaščenemu serviserju, kjer ga bodo pregledali in po potrebi

popravili električni ali mehanski del ter opravili potrebne nastavitve.

- Če aparat uporabljate na leseni podlagi, uporabite zaščitni podstavek, da preprečite poškodbe nežnih premazov.
- Če za aparatom uporabljate nastavke ali pripomočke, ki jih ne prodaja ali priporoča proizvajalec aparata, lahko pride do požara, električnega udara ali telesne poškodbe.
- Ne prenapolnite aparata.
- Pazite, da električni priključni kabel ne bo visel čez rob mize ali druge delovne površine ter da ne bo v stiku z vročimi površinami.
- Ne dotikajte se vročih površin, uporabljajte ročice ter gume.
- Ne uporabljajte aparata v bližini vročih površin (npr. plinski ali električni kuhalnik ali vroča pečica); prav tako ne postavljajte posameznih delov aparata v bližino teh vročine.
- Pazite, da ne poškodujete kabla. Nikoli ne nosite aparata tako, da držite le za kabel in nikoli ne vlecite za kabel, ko želite izklopiti aparat iz električnega omrežja; to pravilno storite tako, da držite za vtikač.
- Če uporabljate podaljšek ali razdelilnik za električni kabel, se prepričajte, da ta ustreza zahtevam aparata.
- Aparat je namenjen izključno uporabi v gospodinjstvu.
- Ne poskušajte sami popraviti aparata. Odnosite ga v najbližji servisni center ali pooblaščenemu distributerju.
- Previdno ravnajte z ostrimi rezili, še posebej med odstranjevanjem ali praznjenjem vrča ter med čiščenjem.
- Aparat ni namenjen, da bi ga uporabljali otroci in osebe z zmanjšanimi fizičnimi ali psihičnimi sposobnostmi in tudi ne osebe s pomanjkljivimi izkušnjami in znanjem, razen če jih pri uporabi nadzoruje ali jim svetuje oseba, ki je odgovorna za njihovo varnost. Otroci naj se ne igrajo z aparatom.
- Aparata ne priklaplajte na zunanje časovno stikalo ali sistem za daljinsko upravljanje, da ne povzročite nevarnosti.

Ta oprema je označena v skladu z evropsko smernico 2002/96/EG o odpadni električni in elektronski opremi (waste electrical and electronic equipment - WEEE). Smernica opredeljuje zahteve za zbiranje in ravnanje z odpadno električno in elektronsko opremo, ki veljajo v celotni Evropski Uniji.

## Kako uporabljati aparat

Pred prvo uporabo pomijte vrč in njegov pokrov v topli vodi z nekaj detergenta. Vrč izperite in temeljito posušite. Mešalnik deluje zelo hitro. Motor poganja

sekljalnik/rezilo z visoko hitrostjo, da je hrana temeljito sesekljana oz. zmleta. Prepričajte se, da je mešalnik med uporabo vedno postavljen na ravno, čisto in suho površino. Pred vklopom aparata preverite, če vrč trdno stoji na ohišju motorja.

## Upravljanje

Ko ste mešalnik postavili na ravno suho podlago in je vrč trdno pritrjen na svoje mesto, vstavite hrano, ki jo želite sesekljati oz. zmešati, v vrč.

**Ko pritrjujete vrč na ohišje motorja, držite za podstavke z rezilom in ne za ročaj vrča.**

- Oznake prostornine na vrču naj Vam bodo v pomoč. Da ne bi vsebina med mešanjem tekla čez rob, nikoli ne presežite oznake 1500ml. Na vrč postavite pokrov ter čep.  
POZOR: Aparat naj ne deluje neprekinjeno več kot 60 sekund. Nikoli ne vklopite aparata, ko je prazen.
- Preverite, če je mešalnik izklopljen (gumb za upravljanje na položaju OFF – izklop – oz. "0") ter vtaknite vtičač v vtičnico. Za nekaj sekund nastavite gumb za vklop na katerokoli stopnjo. Izklopite aparat ter preverite hrano. Mešanje/sekljanje je hiter proces. Pazite, da hrane preveč ne zmečkate.
- Uporabite nastavev "PULSE" za boljši nadzor pri krajšem sekljanju/mešanju. V položaju "PULSE" morate gumb ves čas držati. Aparat se bo zaustavil takoj, ko spustite gumb. Stopnjo "PULSE" uporabite, ko ne želite preveč zmečkati hrane.
- Če želite dodajati sestavine med mešanjem, lahko dodate tekočino skozi odprtino v čepu, lahko pa tudi odstranite čep in skozi nekoliko večjo odprtino dodajate suho hrano. NE UPORABLJAJTE APARATA, če nista pokrov in čep ustrezno nameščena.

## Čiščenje

Po vsaki uporabi pomijte vrč in z njim povezane dele v topli vodi z nekoliko detergenta. Vse dele temeljito posušite, preden jih shranite. Teh delov ne smete pomivati v pomivalnem stroju.

Čistilna sredstva v praških ter grobe gobice lahko poškodujejo površino posameznih delov. Trdovratne madeže odstranite tako, da del namočite v vodo, nato pa ga čistite z mehko krpo in blagim tekočim čistilnim sredstvom.

**OPOMBA:** Nikoli ne potopite podstavka (ohišja motorja) v katerokoli tekočino (oz. kapljevino). Če želite očistiti ohišje motorja, ga obrišite z vlažno krpo. Pred ponovno uporabo ali shranjevanjem počakajte, da se temeljito posuši.

Da bi bila življenjska doba aparata čim daljša, upoštevajte naslednje napotke:

1. Aparat vedno uporabljajte na ravni suhi površini.
2. Med mešanjem naj bo pokrov vedno nameščen.
3. Pred strganjem hrane s sten vrča vedno izklopite mešalnik, za strganje pa uporabite kuhalnico ali lopatico z dolgim ročajem.
4. Pred vklopom aparata se prepričajte, da ta ni prazen. Če aparat deluje, ko v njem ni ničesar, se lahko poškodujejo ležaji sekljalnika oz. rezila.
5. Kuhano meso narežite na kocke z robom dolgim 1cm, preden ga meljete v vrču.
6. Z mešalnikom ne morete sekljati surovega mesa.
7. Prepričajte se, da vsebina v vrču ni pregosta ali pretežka za motor. Če se Vam zazdi, da je motor preobremenjen, skozi odprtino v pokrovu dodajte nekaj tekočine ali zaustavite aparat ter z mehko lopatico postrgajte hrano iz sten vrča proti rezilu.
8. Prosimo, NE UPORABLJAJTE vrča za shranjevanje hrane ali pijače.

## Okolje

Aparata po preteku življenjske dobe ne zavržite skupaj z običajnimi gospodinjstvi odpadki, temveč ga odložite na uradnem zbirnem mestu za recikliranje. Tako pripomorete k ohranitvi okolja.

## Garancija in servis

Za informacije ali v primeru težav se obrnite na Gorenjev center za pomoč uporabnikom v vaši državi (telefonsko številko najdete v mednarodnem garancijskem listu). Če v vaši državi takšnega centra ni, se obrnite na lokalnega Gorenjevega prodajalca ali Gorenjev oddelek za male gospodinjstvene aparate.

## *Samo za osebno uporabo!*

**GORENJE**  
**VAM ŽELI OBILO ZADOVOLJSTVA PRI**  
**UPORABI VAŠEGA APARATA!**

**Pridržujemo si pravico do sprememb!**



1. Čep
2. Poklopac
3. Posuda
4. Sjekač
5. Kućište motora
6. Dugme za upravljanje

Napon:	220 - 240 V
Frekvencija:	50 Hz.
Snaga:	410 W max.
Razina buke:	Lc < 85 dB (A)

## Važne napomene

Prilikom korištenja električnih uređaja, u cilju smanjenja rizika od požara, strujnog udara (kratkog spoja), i/ili ozljeđivanja osoba, trebate se pridržavati osnovnih sigurnosnih uputstva, uključujući slijedeće:

- Pozorno pročitajte kompleta uputstva, čak i ako Vam je uređaj poznat.
- Da bi se zaštitili od strujnog udara NE URANJAJTE uređaj, kabel ili utičnicu u vodu ili drugu tekućinu.
- Za čišćenje oplošja, koristite meku tkaninu.
- Velika pozornost je potrebna ukoliko uređaj koriste dijeca ili uređaj koristimo u blizini djece. Nikada ne ostavljajte uređaj bez nadzora za vrijeme rada.
- Isključite uređaj, te isključite utikač iz utičnice ukoliko uređaj ne upotrebljavate, naročito prije sastavljanja ili rastavljanja, te prije čišćenja. Nikada ne isključujte utikač iz utičnice tako da navlačite kabel. pull cord.
- Nikada ne koristite uređaj s oštećenim kabelom ili utikačem, jednako kao i ako je pao ili je oštećen na bilo koji način. Onesite kompletan uređaj u najbliži ovlaštenu servis na ispitivanje, mehanički ili električni popravak.

- Ukoliko radite na drvenom namještaju, koristite zaštitni jastučić kako bi spriječili oštećenje uređaja.
- Korištenje priključaka ili opreme koji nisu kupljeni uz uređaj i bez preporuke proizvođača, može rezultirati požarom, strujnim udarom (kratkim spojem) ili čak i ozljeđivanjem korisnika.
- Nemojte nikada prepuniti uređaj.
- Nikada ne dozvolite da kabel visi preko ruba stola, pulta ili da dodiruje vruće predmete.
- Izbjegavajte dodirivati vruće oplošje, koristite ručku i gumb.
- Nikada ne koristite i ne stavljajte bilo koji dio uređaja na ili pored vrućih predmeta (kao plamenik, električne ploče za kuhanje, zagrijanu pećnicu)
- Ne oštećujte kabel. Nikada ne nosite uređaj tako da visi o kabelu, i ne isključujte utikač iz utičnice na način da povlačite za kabel, već na način da držite utikač i izvučete ga iz utičnice.
- Ukoliko koristite produžni kabel u koji je proključen Vaš uređaj, budite sigurni da je produžni kabel predviđen za takovu uporabu, te da je ispravan.
- Ovaj proizvod je namijenjen jedino za uporabu u domaćinstvu.
- Nikada sami ne popravljajte aparat, već ga odnesite na pregled ili popravak u najbliži ovlaštenu servis.
- Pozorno rukujte s oštrim noževima, naročito prilikom pražnjenja posude i za vrijeme čišćenja.
- Ovaj aparat nije namijenjen osobama (uključujući djecu) sa smanjenim fizičkim ili mentalnim sposobnostima niti osobama koje nemaju dovoljno iskustva i znanja, osim ako im je osoba odgovorna za njihovu sigurnost dala dopuštenje ili ih uputila u korištenje aparata. Malu djecu potrebno je nadzirati kako se ne bi igrala s aparatom.
- Kako biste izbjegli opasne situacije, aparat nikada nemojte spajati na vanjski prekidač kojim upravlja mjerač vremena ili sustav daljinskog upravljanja.

## Uporaba

Prije prve uporabe, operite posudu u vrućoj vodi sa sapunicom, dobro obrišite i posušite. Miksanje je veoma brz proces. Motor okreće noževe velikom brzinom kako bi postigao visoki učinak miksanja. Budite sigurni bilo kada koristite mikser, da mikser stoji na ravnoj, čistoj i suhoj površini. Prije samog početka miksanja, provjerite da je posuda čvrsto uglavljena na bazu motora.

## Djelovanje

Kućište (motora) treba stajati na ravnoj i suhoj površini, a posuda treba čvrsto sjesti u svoje ležište. Ubacite namirnice koje želite miksati u posudu.

**Imajte na umu da posuda može biti dobro učvršćena na glavnu jedinicu ukoliko držite dio opremljen s oštricama, a ne za ručku posude.**

• Pomozite si sa mjernom skalom na posudi, kako bi izbjegli prepunjavanje namirnicama, količina treba biti manja od 1500 ml u bilo kojem trenutku. Posudu zaklopite poklopcem.

**UPOZORENJE: Ne upotrebljavajte uređaj neprekidno više od 60 sekundi.**

**Ne upotrebljavajte uređaj ukoliko je prazan.**

- Budite sigurni da je mikser isključen u položaju "O", zatim utaknite utikač u utičnicu. Uključite mikser u neki od mogućih položaja na par sekundi. Isključite s "O" i provjerite namirnice. Miksiranje je veoma brz proces.
- Zato pazite da nebi premiksali namirnice od željenog.
- Koristite ritam "PULSE" za veću kontrolu prilikom kratkih miksiranja. Prekidač mora biti zadržan u PULSE (ritam) poziciji kako bi mikser radio. Mikser će se zaustaviti kada otpustite prekidač. Jednako tako koristite PULSE da bi spriječili prekomjerno miksiranje namirnica.
- Ukoliko za vrijeme miksiranja želite dodavati određene sastojke, tekućina može biti dosuta kroz otvor na poklopcu.
- Poklopčić može biti i uklonjen kako bi suhe namirnice dodali kroz veći otvor. NE KORISTITE mikser ukoliko poklopac i poklopčić nisu na svom mjestu.

## Čišćenje

Poslije svake uporabe, perite posudu miksera s pripadajućim dijelovima u vrućoj vodi sa sapunicom. Svaki dio zasebno osušite prije odlaganja. Svi dijelovi nisu za pranje u perilici posuđa.

Jaka sredstva za čišćenje i abrazivne spužvice će oštetiti površinu dijelova. Skorene naslage očistite brisajući nježnim deterdžentima, a zatim ih osušite mekanom tkaninom.

**NAPOMENA : NIKADA NE URANJAJTE KUČIŠTE S MOTOROM U BILO KOJU TEKUĆINU**

Čišćenje kućišta obavite s mekanom tkaninom. eka se osuši prije ponovne uporabe ili odlaganja.

**Kako bi produžili vijek trajanja Vašeg miksera uvijek:**

1. ga koristite na ravnoj i suhoj površini
2. imajte poklopac na svom mjestu (poklopljena posuda) za vrijeme miksiranja
3. isključite mikser s prekidačem u položaju "O" prije nego što bi sa špatulom pokušali očistiti unutrašnjost posude
4. budite sigurni da se u posudi nalaze namirnice za

vrijeme miksiranja. Bez namirnica, miksiranje bi uništilo noževe.

5. kuhano meso izrežite na veličinu od jednog kvadratnog centimetra, prije nego li ga ubacite u posudu.
6. zapamtite da mikser ne može obraditi sirovo meso
7. budite sigurni da namirnice koje namjeravate miksati ne budu pre tanke ili prekrupne tako da motor ne bi izdržao miksiranje. Ukoliko se dogode takovi problemi, dodajte malo tekućine kroz poklopac ili isključite mikser u položaju "O", a zatim očistite oštrice, struganjem prema dolje, blagom, gumenom špatulom
8. Molimo Vas NE KORISTITE posudu miksera za čuvanje hrane i napitaka.

## Okolina

Simbol na proizvodu ili na njegovoj ambalaži označuje, da se s tim proizvodom ne smije postupiti kao s otpadom iz domaćinstva. Umjesto toga treba biti uručen prikladnim sabirnim točkama za recikliranje elektroničkih i električkih aparata. Ispravnim odvoženjem ovog proizvoda spriječit ćete potencijalne negativne posljedice na okoliš i zdravlje ljudi, koje bi inače mogli ugroziti neodgovarajućim rukovanjem otpada ovog proizvoda. Za detaljnije informacije o recikliranju ovog proizvoda molimo Vas da kontaktirate Vaš lokalni gradski ured, uslugu za odvoženje otpada iz domaćinstva ili trgovinu u kojoj ste kupili proizvod.



## Garancija i servis

Za informacije ili u slučaju problema obratite se Centru Gorenja za pomoć korisnicima u vašoj državi (telefonski broj naći ćete u međunarodnom garancijskom listu). Ako u vašoj državi nema takvog centra, obratite se lokalnom trgovcu Gorenja, ili odjelu Gorenja za male kućanske aparate.

**Nije za profesionalnu uporabu!**

**MNOŠTVO UŽITAKA PRI UPORABI VAŠE  
MIKROVALNE PEĆNICE VAM ŽELI**

**gorenje**

**Pridržavamo pravo do promjena!**



1. Mali poklopac
2. Poklopac
3. Posuda
4. Sekač
5. Kućište motora
6. Kontrolno dugme

Napon:	220 - 240 V
Frekvencija:	50 Hz.
Snaga:	410 W max.
Jačina buke:	Lc < 85 dB (A)

## Važna upozorenja

Prilikom upotrebe električnih aparata, a radi smanjivanja rizika od požara, strujnog udara i/ili povreda, treba uvek poštovati posebne osnovne mere predostrožnosti, uključujući sledeće:

- Pažljivo pročitajte sva uputstva, čak i ako poznajete aparat.
- Radi zaštite od strujnog udara, NEMOJTE POTAPATI aparat, električni gajtan ili utikač u vodu ili drugu tečnost.
- Spoljašnost aparata čisti se vlažnom krpom.
- Neophodan je strog nadzor kada aparat koriste deca ili kad se aparat koristi u blizini dece. Nemojte nikada ostavljati aparat bez nadzora prilikom upotrebe.
- Isključite i izvadite električni gajtan iz utičnice kada se aparat ne koristi, pre stavljanja ili skidanja delova i pre čišćenja. Prilikom isključivanja aparata, uhvatite i izvucite utikač. Nemojte nikada vući aparat za električni gajtan.
- Nemojte koristiti aparat sa oštećenim električnim gajtanom ili utikačem ili kada je aparat pokvaren, ispušten, ili oštećen na bilo koji način. Odnosite kompletan aparat u najbliži ovlašćeni servis na ispitivanje, električnu ili mehaničku popravku ili podešavanje.

- Ako aparat radi položen na nameštaj od drveta, koristite zaštitnu podlogu radi sprečavanja oštećivanja osetljivih ivica.
- Korišćenje dodataka ili delova koje ne preporučuje ili prodaje proizvođač, može prouzrokovati požar, električni udar ili povredu.
- Nemojte prepunjavati aparat.
- Nemojte dopustiti da električni gajtan visi preko ivice stola i radne površine ili da dodiruje vrele površine.
- Izbegavajte dodirivanje vrelih površina, koristite ručke i dugmad.
- Nemojte koristiti ili stavljati ovaj aparat na vrele površine ili u njihovu blizinu (kao što su plinske ili električne ringle ili zagrejana rena).
- Nemojte savijati električni gajtan. Nemojte nikada nositi aparat držeći ga za električni gajtan ili ga vući da biste ga iz struje; umesto toga, uhvatite utikač i izvucite ga iz utičnice.
- Kada koristite produžni električni gajtan za Vaš aparat, proverite da li je ispravno uzemljen i da li ima odgovarajući napon.
- Ovaj proizvod je namenjen isključivo upotrebi u domaćinstvu. Preporučuje se samo za grejanje vode.
- Nemojte pokušavati da sami popravite aparat; umesto toga, odnesite ga u najbliži ovlašćeni servis ili prodavcu na popravku.
- Pažljivo rukujte oštrim noževima, posebno prilikom skidanja i praznjenja posude i za vreme čišćenja.
- Ovaj aparat nije namenjen za upotrebu od strane osoba (uključujući i decu) sa smanjenim fizičkim, senzornim ili mentalnim sposobnostima, ili nedostatkom iskustva i znanja, osim pod nadzorom ili na osnovu instrukcija za upotrebu aparata datih od strane osobe koja odgovara za njihovu bezbednost. Deca moraju da budu pod nadzorom da se ne bi igrala sa aparatom.
- Da se ne biste izlagali opasnosti, aparat nikada ne priključujte na spoljni prekidač kontrolisan tajmerom niti na sistem sa daljinskom kontrolom.

## Kako ga koristiti

Pre prve upotrebe, operite posudu u toploj sapunici, isperite i dobro osušite. Blender je veoma brz. Motor pokreće sekač velikom brzinom radi postizanja najboljeg efekta. Pre upotrebe proverite da li blender stoji na ravnoj, čistoj, suvoj površini. Pre startovanja blendera, proverite da li je posuda dobro pričvršćena za jedinicu motora.

## Funkcionisanje

Pošto ste stavili jedinicu motora na ravnu, suhu površinu i dobro pričvrstili posudu, stavite hranu, koju treba pripremiti u blenderu, u posudu.

**Molimo Vas da imate na umu da posuda treba da je dobro pričvršćena za osnovnu jedinicu preko sklopa noža koji se može prati, a ne ručke posude.**

- Koristite mernu skalu na posudi kao vodič, i da je ne biste prepunili, ograničite na najviše 1500 ml po operaciji. Stavite poklopac i umetak poklopca na posudu.

**PAŽNJA: Nemojte dopustiti da aparat radi neprekidno duže od 60 sekundi. Nemojte dopustiti da aparat radi na prazno.**

- Proverite da li je blender isključen i prekidač u položaju "O", pa stavite utikač električnog gajtana u utičnicu. Okrenite prekidač blendera u bilo koji položaj na nekoliko sekundi. Isključite pritiskom na "O" i proverite namirnice. Blender veoma brzo radi. Pazite da ne preterate u obradi namirnica u blenderu.
- Koristite podešenost na PULSE za veću kontrolu u kratkim operacijama blendera. Prekidač se mora držati u položaju PULSE da bi blender počeo da radi. Blender će prestati sa radom čim se prekidač pusti. Koristite prekidač PULSE da biste sprečili preteranu obradu namirnica u blenderu.
- Ako želite da dodate još neke sastojke u toku rada blendera, tečnosti se mogu dodati preko otvora u umetku poklopca, ili se umetak poklopca može ukloniti da bi se suve namirnice mogle dodati preko većeg otvora. NEMOJTE DOPUSTITI da blender radi bez poklopca i umetka za poklopac.

## Čišćenje

Operite posudu blendera i njene sastavne delove u toploj sapunici pre svakog korišćenja. Dobro osušite sve delove pre odlaganja. Ovi delovi se ne smeju prati u mašini za pranje sudova.

Sredstva za čišćenje u prahu i abrazivna sredstva će oštetiti površinu delova. Uklonite upornu nečistoću vlažnom krpom i blagim tečnim sredstvima za čišćenje i sušite suvom mekom krpom.

**NAPOMENA: NEMOJTE NIKADA POTAPATI OSNOVNU JEDINICU U BILO KOJU TEČNOST.**

Očistite osnovnu jedinicu čistom vlažnom krpom. Dobro osušite pre ponovnog korišćenja ili odlaganja.

Da biste produžili vek trajanja Vašeg blendera, uvek činite sledeće:

1. Koristite ga na ravnoj suvoj površini.
2. Pre uključivanja blendera, obavezno stavite poklopac.
3. Isključite blender pritiskom na "O" pre skupljanja namirnica u unutrašnjosti posude pomoću špatule

sa dugom drškom.

4. Svaki put proverite da li ima nečeg u posudi pre uključivanja pritiskom na "ON". Ležaj sekača se može oštetiti ako se uključi prazan.
5. Kuvano meso isecite na kvadratiće od 1 cm pre stavljanja u posudu.
6. Imajte na umu da blender ne može da obrađuje sirovo meso.
7. Proverite da li su komadi hrane koji se stavljaju u blender toliko veliki i teški da ih motor ne može obraditi. Ako ima problema, dodajte malo tečnosti preko poklopca ili isključite blender pritiskom na "O", skinite poklopac i skupite mešavinu nadole prema sečivu mekom gumenom špatulom.
8. Molimo Vas, NEMOJTE koristiti posudu za čuvanje hrane ili pića.

## Zaštita okoline

Simbol na proizvodu ili na njegovoj ambalaži označava, da se sa tim proizvodom ne sme postupati kao sa otpadom iz domaćinstva. Umesto toga, proizvod treba predati odgovarajućim sabirnim centrima za reciklažu elektronskih i električnih aparata. Ispravnim odvoženjem ovog proizvoda sprečićete potencijalne negativne posledice na životnu sredinu i zdravlje ljudi, koji bi inače mogli biti ugroženi neodgovarajućim rukovanjem otpadom ovog proizvoda. Za dobijanje detaljnih informacija o tretmanu, odbacivanju i ponovnom korišćenju ovog proizvoda, stupite u kontakt sa prikladnim lokalnim ustanovama, službom za sakupljanje kućnog otpada ili sa prodavnicom u kojoj ste kupili ovaj proizvod.



## Garancija i servis

Za informacije ili u slučaju problema obratite se Centru Gorenja za pomoć korisnicima u vašoj državi (telefonski broj naći ćete u međunarodnom garantnom listu). Ako u vašoj državi nema takvog centra, obratite se lokalnom prodavcu Gorenja, ili odelu Gorenja za male kućanske aparate.

## Nije za komercijalnu upotrebu!

**MNOGO UŽITAKA U KORIŠĆENJU VAŠE  
MIKROVALNE RERNE ŽELI VAM**

**gorenje**



1. Small lid
2. Lid
3. Jug
4. Cutting blade
5. Motor base
6. Pulse switch
7. Rotary switch

Voltage:	220 - 240 V
Frequency:	50 Hz.
Power:	410 W max.
Noise level:	Lc < 85 dB(A)

## Important Safeguards

When using electrical appliances, in order to reduce the risk of fire, electric shock, and/or injury to persons, basic safety precautions should always be followed, including the following:

- Read all instructions carefully, even if you are familiar with the appliance.
- To protect against the risk of electric shock DO NOT IMMERSER the appliance, Cordset or Plug in water or other liquid.
- To clean, wipe exterior with a damp cloth.
- Close supervision is necessary when any appliance is used by or near children. Never leave an appliance unattended when in use.
- Switch off and remove the plug from the power outlet when not in use, before assembling or disassembling parts and before cleaning. To unplug, grasp plug and pull from power outlet. Never pull cord.
- Do not operate any appliance with a damaged cord or plug, or after the appliance malfunctions or is dropped or damaged in any manner. Return the complete appliance to your nearest authorised service facility for examination, electrical repair, mechanical repair or adjustment.

- If operated on wood furniture, use a protective pad to prevent damage to delicate finishes.
- The use of attachments or accessories not recommended or sold by this appliance manufacturer may result in fire, electric shock or personal injury.
- Do not overfull.
- Do not let cord hang over edge of a table, counter, or touch hot surface.
- Avoid touching hot surfaces, use handles and knobs.
- Do not operate or place any part of this appliance on or near any hot surface ( such as a gas or electric burner, or in a heated oven ).
- Do not abuse the cord. Never carry the appliance by the cord or yank it to disconnect it from the outlet; instead, grasp the plug and pull to disconnect.
- When using the extension cord with your appliance make sure the extension cord is correctly wired and rated for its use.
- This product is intended for household use only. Recommended for water boiling only.
- Do not attempt to repair the appliance yourself; instead, take it your nearest Service Centre or Authorised Service Agent for repair.
- Handle carefully the sharp blades especially during removing and emptying the container and during cleaning.
- This appliance is not intended for use by persons (including children) with reduced physical, sensory or mental capabilities, or lack of experience and knowledge, unless they have been given supervision or instruction concerning use of the appliance by a person responsible for their safety. Children should be supervised to ensure that they do not play with the appliance.
- Never connect this appliance to an external timer switch or remote control system in order to avoid a hazardous situation.

**This appliance is marked according to the European directive 2002/96/EC on Waste Electrical and Electronic Equipment (WEEE). This guideline is the frame of a European-wide validity of return and recycling on Waste Electrical and Electronic Equipment.**

## How to Use

Before first use, wash the Jar Assembly in warm sudsy water, rinse and dry well. Blending is a very fast process. The motor drives the cutter at high speed to ensure that through blending is achieved. Make sure that whenever you use blender it is standing on a flat, clean, dry surface. Before



starting to blend check that the jar assembly is firmly in place on the motor base.

## Operation

With the motor unit resting on a flat dry surface and jar assembly firmly sitting in place, put the foods to be blended into the jar.

**Please note that the jar should be locked on to the main unit by holding the washable blade assembly not the jar handle.**

- Use the measuring scale on the jar as a guide and, to avoid having the food overflow, restrict the quantity to no more than 1500 ml. at any one time. Place lid and lid insert on jar assembly.

**ATTENTION: Do not operate the appliance continuously more than 60 seconds.**

**Do not operate the appliance when empty.**

- Ensure the blender is switched OFF "O" and plug power cord into a power outlet. Turn blender switch to either setting for a few seconds. Switch OFF "O" and check the food. Blending is a fast process. Take care not to over blend.
- Use the PULSE setting for greater control in short blending jobs. Switch must be held in PULSE position for blender to run. Blender will stop as soon as switch is released. Use the PULSE switch to prevent over blending of foods.
- If you wish to add ingredients whilst blending, liquids can be added through the hole in the lid insert, or the lid insert can be removed to allow dry foods to be added through the larger hole. DO NOT operate the blender without the lid and lid insert in place.

## Cleaning

Wash the blender jar and its associated parts in warm sudsy water after each use. Dry all parts thoroughly before storing. These parts are not dishwasher safe.

Powdered cleaners and abrasive pads will damage the surface of the parts. Remove stubborn soil by soaking and wiping with soft cloths and mild liquid cleaners.

**NOTE: NEVER IMMERSER THE BASE ASSEMBLY IN ANY LIQUID.**

To clean the base, wipe clean with a damp cloth. Allow to dry thoroughly before re-using or storing.

To prolong the life of blender always:

1. Use it on a flat dry surface.
2. Have the lid in place when blending.
3. Switch OFF "O" before you scrape food down the inside of the jar with a long handled spatula.
4. Make sure there is something in the jar each time

you switch "ON". The cutter bearing may be damaged if run on "No-load".

5. Cut cooked meats into one centimeter squares before adding into the jar.
6. Remember that a blender cannot process raw meat.
7. Ensure that the food being blended is not too thick or heavy for the motor to handle. If it seems to be having difficulty, either add a little liquid through the lid or switch OFF "O", remove the lid and scrape the mixture down towards the blade with a soft rubber spatula.
8. Please DO NOT use the jar for storing foods or beverages.

## Environment

Do not throw away the appliance with the normal household waste at the end of its life, but hand it in at an official collection point for recycling. By doing this, you help to preserve the environment.

## Guarantee & service

If you need information or if you have a problem, please contact the Gorenje Customer Care Centre in your country (you find its phone number in the worldwide guarantee leaflet). If there is no Customer Care Centre in your country, go to your local Gorenje dealer or contact the Service department of Gorenje domestic appliances.

**For personal use only!**

**GORENJE**

**WISHES YOU A LOT OF PLEASURE  
WHEN USING YOUR APPLIANCE**

**We reserve the right to any modifications!**



1. Capac mic
2. Capac
3. Recipient
4. Cuțit
5. Suport motor
6. Buton on/off

Voltaj:	220-240 V
Frecvență:	50Hz
Putere:	410 W max.
Nivel de zgomot:	Lc < 85 dB [A]

## Precauții importante

Atunci când folosiți aparate electrice, pentru a reduce riscurile de foc, șoc electric și/sau posibile accidente, trebuie să vă luați anumite precauții, printre care și pe cele de mai jos:

- Citiți cu atenție instrucțiunile, chiar dacă sunteți familiarizați cu aparatul.
- Pentru a evita șocurile electrice NU puneți aparatul, cablul de alimentare sau ștecherul în apă sau alte lichide.
- Pentru a curăța, ștergeți exteriorul cu o cârpă umedă.
- Supravegheați copiii atunci când aparatul este în funcțiune. Nu lăsați aparatul să funcționeze nesupravegheat.
- Atunci când nu mai folosiți aparatul, înainte de a-l asambla sau dezambla și înainte de a-l curăța, scoateți-l din priză. Nu trageți de cablu.
- Nu utilizați un aparat cu cablul sau ștecherul deteriorat, dacă ați constatat vreo defecțiune în funcționare, sau dacă aparatul a fost deteriorat. Duceți aparatul la cea mai apropiată unitate de service autorizată.

- Dacă utilizați aparatul pe o suprafață de lemn, folosiți un suport de protecție pentru a împiedica deteriorarea finisajelor.
- Nu folosiți accesorii sau piese care nu sunt vândute sau nu sunt recomandate de către producător, deoarece aparatul se poate deteriora, poate face scurt-circuit, sau poate provoca incendii și accidente.
- Nu încărcați prea tare aparatul.
- Nu lăsați cablul să atârne peste marginea bufetului, a mesei și nu-l lăsați să atingă suprafețe fierbinți.
- Folosiți mănuși de protecție pentru a nu atinge suprafețele fierbinți.
- Aparatul nu trebuie să stea pe, sau în apropierea unor surse de căldură (arzătoare pe gaz sau electrice, cuptor)
- Nu deplasați aparatul trăgând de cablul de alimentare, nu trageți de cablu pentru a deconecta aparatul de la priză (trageți de ștecher pentru a scoate aparatul din priză).
- Dacă folosiți un prelungitor, asigurați-vă că acesta se poate folosi în condiții de siguranță.
- Acest aparat se poate folosi doar în gospodărie.
- Nu încercați să reparați singur aparatul. Apelați la cea mai apropiată unitate de service autorizată.
- Lamele sunt foarte ascuțite și trebuie manevrate cu grijă, mai ales atunci când goliți recipientul și când le curățați.
- Acest aparat nu trebuie utilizat de către persoane (inclusiv copii) care au capacități fizice, mentale sau senzoriale reduse sau sunt lipsite de experiență și cunoștințe, cu excepția cazului în care sunt supravegheați sau instruiți cu privire la utilizarea aparatului de către o persoană responsabilă pentru siguranța lor. Copiii trebuie supravegheați pentru a nu se juca cu aparatul.
- Nu conectați niciodată acest aparat la un ceas electronic extern sau un sistem de comandă de la distanță pentru a evita situațiile periculoase.

**Acest aparat este marcat corespunzător directivei europene 2002/9/CE în privința aparatelor electrice și electronice vechi (waste electrical and electronic equipment - WEEE).**

**Directiva prescrie cadrul pentru o preluare înapoi, valabilă în întreaga UE, și valorificarea aparatelor vechi.**

## Utilizare

Înainte de prima utilizare, spălați recipientul în apă caldă cu detergent, clătiți și apoi ștergeți. Blender-ul este extrem de rapid. Motorul mișcă cuțitul la viteză foarte mare pentru a obține un amestec cât mai bun. Ori de câte ori folosiți blender-ul, puneți-l pe o suprafață orizontală, curată și uscată. Înainte de a

porni blender-ul, asigurați-vă că ansamblul este bine poziționat pe motor.

## Funcționare

Dacă unitatea motorului stă pe o suprafață orizontală, uscată, iar recipientul este bine poziționat, puneți alimentele în recipient.

**Nu uitați că vasul trebuie fixat pe unitatea principală ținând de suportul lamei, nu de mânerul vasului.**

- Utilizați marcajele de pe vas pentru a evita supraîncălcarea cu mâncare; aceasta nu trebuie să depășească 1500 ml. Puneți capacul și dispozitivul de la capac pe vas.  
ATENȚIE: Nu utilizați aparatul continuu, mai mult de 60 de secunde.  
Nu utilizați aparatul, atunci când acesta este gol.
- Asigurați-vă că blender-ul este în poziția „0” OFF și că ați introdus cablul de alimentare în priză. Rotiți butonul blender-ului în orice poziție pentru câteva secunde. Opriți apoi aparatul și verificați alimentele. Blender-ul funcționează foarte rapid, așa că trebuie să aveți grijă să nu-l lăsați să funcționeze prea mult timp.
- Folosiți setarea PULSE pentru un control mai bun în timpul utilizărilor scurte. Butonul trebuie ținut pe poziția PULSE pentru ca blender-ul să funcționeze. Dacă eliberați butonul, aparatul se va opri. Folosiți butonul PULSE pentru a evita utilizarea prea îndelungată a aparatului.
- Dacă doriți să adăugați ingrediente în timp de aparatul funcționează, puteți adăuga lichide prin gaura de la dispozitivul capacului, sau alimente dacă scoateți acest dispozitiv de pe capac. NU utilizați blender-ul fără capac și fără dispozitivul capacului.

## Curățare

Spălați recipientul și părțile componente în apă cu detergent, după fiecare utilizare. Ștergeți bine părțile componente înainte de a le pune la loc. Nu este recomandat să le spălați în mașina de spălat vasele.

Detergenții sub formă de praf și cei abrazivi vor deteriora părțile componente. Petele rezistente pot fi îndepărtate dacă mai întâi le înmuiati și apoi le ștergeți cu o cârpă moale și detergent neutru.

**NOTĂ: NICIODATĂ SĂ NU PUNEȚI BAZA APARATULUI ÎN APĂ SAU ALTE LICHIDE.**

Pentru a curăța baza, curățați-o cu o cârpă umedă. Lăsați-o să se usuce bine, înainte de a o refolosi. Pentru a zdrobi alimente umede, puneți câte o cană pentru a obține o pastă.  
Pentru a zdrobi alimente uscate cum ar fi nuci sau boabe de cafea, puneți câte o cană fără lichid.

Pentru a prelungi viața aparatului dvs. trebuie să respectați următoarele instrucțiuni:

1. Folosiți-l pe o suprafață orizontală.
2. Nu uitați să-l puneți capacul atunci când îl folosiți.
3. Opriți aparatul înainte de a aduna mâncarea din recipient cu ajutorul unei spatule.
4. Ori de câte ori doriți să dați drumul aparatului, asigurați-vă că este ceva în recipient, altfel se poate deteriora.
5. Carne gătită trebuie tăiată în pătrățele de un centimentru, înainte de a le pune în vas.
6. Nu uitați că blender-ul nu poate fi folosit cu carne crudă.
7. Asigurați-vă că alimentele din blender nu sunt nici foarte groase, nici foarte grele, altfel motorul nu face față. Dacă observați dificultăți în funcționare, adăugați puțină apă prin capac, sau opriți aparatul de la buton, scoateți capacul și împingeți amestecul în jos, către lamă, cu ajutorul unei spatule din cauciuc moale.
8. NU utilizați borcanul ca să păstrați în el alimente sau băuturi.

## Mediul înconjurător

Nu aruncați aparatul împreună cu deșeurile casnice atunci când nu mai este utilizabil, ci înmânați-l la un punct oficial de colectare pentru reciclare. Astfel ajutați la conservarea mediului.

## Garanție & service

Dacă aveți nevoie de informații sau aveți o problemă, contactați Centrul Relații Clienți Gorenje din țara dumneavoastră (veți găsi numărul de telefon în broșura de garanție tradusă în mai multe limbi). Dacă nu există niciun Centru de Relații Clienți în țara dumneavoastră, mergeți la dealer-ul local Gorenje sau contactați Departamentul de Service al Aparatelor Domestice Gorenje

**Numai pentru uz personal!**

**GORENJE  
VĂ DOREȘTE SĂ FOLOȘIȚI  
PRODUSELE NOASTRE CU MULTĂ  
PLĂCERE**

**Ne rezervăm dreptul oricăror modificări!**



1. Malé veko
2. Veko
3. Nádoba
4. Sekač
5. Kryt motora
6. Tlačidlo ovládania

Napätie: 220 - 240 V  
 Frekvencia: 50 Hz.  
 Výkon: 510 W max.  
 Deklarovaná hodnota emisie hluku je < 85 dB(A)

**Toto zariadenie je označené podľa Európskej smernice 2002/96/EC o Likvidácii elektrických a elektronických zariadení (WEEE). Toto je rámec Európskej platnosti o navrátení a recyklácii Starých elektrických a elektronických zariadení.**

## Dôležité bezpečnostné upozornenia

Keď používate elektrické zariadenia, pre zníženie rizika úrazu elektrickým prúdom a požiaru, dodržiavajte vždy základné bezpečnostné upozornenia, vrátane nasledovných:

- Prečítajte si všetky upozornenia pozorne, aby ste sa zoznámili so zariadením.
- Pre ochranu pred úrazom elektrickým prúdom, neponárajte zariadenie, konektor alebo sieťovú šnúru do vody alebo inej tekutiny.
- Pri čistení, utrite exteriér vlhkou tkaninou.
- Zvýšte pozornosť, ak zariadenie používate v blízkosti detí. Nikdy nenechávajte zariadenie bez dozoru ak ho nepoužívate.
- Vypnite zariadenie a odpojte sieťovú šnúru od elektrickej zásuvky ak zariadenie nepoužívate, pred zložením alebo rozložením častí a pred čistením.
- Pri odpojení, uchopte konektor a vytiahnite od elektrickej zásuvky. Nikdy neťahajte za šnúru.

- Nepoužívajte žiadne zariadenie s poškodenou sieťovou šnúrou alebo konektorom alebo ak je zariadenie poškodené alebo v prípade, ak vám spadlo. Odnesite zariadenie do najbližšieho servisného strediska na kontrolu, elektrickú alebo mechanickú opravu.
- Ak používate na drevenom nábytku, použite ochranné podložky pre ochranu pred poškodením jemného povrchu.
- Použitie príslušenstva alebo nástrojov neodporúčaných alebo nezakúpených so zariadením môže spôsobiť požiar, úraz elektrickým prúdom alebo zranenie osôb.
- Nepreplňajte.
- Nenechávajte sieťovú šnúru visieť cez okraj stola, alebo dotýkať sa horúceho povrchu.
- Vyhnite sa dotyku horúcich povrchov, používajte ruky a ovládače.
- Nepoužívajte ani nepokladajte zariadenie ani jeho časti na horúce plochy (ako je plynová alebo elektrická pec).
- Nepoškodujte sieťovú šnúru. Nikdy neprenášajte zariadenie za šnúru, ani neťahajte za šnúru pri odpájaní od elektrickej zásuvky; uchopte za konektor a potiahnite.
- Keď používate predlžovacie káble so zariadením, uistite sa, že predlžovací kábel je správne vedený a vhodný pre toto použitie.
- Toto zariadenie je určené len pre použitie v domácnosti. Odporúčané len pre varené potraviny.
- Nepokúšajte sa sami opravovať zariadenie; kontaktujte najbližšie servisné stredisko alebo autorizovaného predajcu.
- Zaoberajte sa opatrne s ostrými čepeľami pri vyprázdňovaní nádoby a počas čistenia.
- Zariadenie nepoužívajte, ak sú zástrčka, sieťový kábel alebo iné súčiastky poškodené. Toto zariadenie nesmú používať osoby (vrátane detí), ktoré majú obmedzené telesné, zmyslové alebo mentálne schopnosti alebo ktoré nemajú dostatok skúseností a znalostí, pokiaľ nie sú pod dozorom alebo im nebolo vysvetlené používanie tohto zariadenia osobou zodpovednou za ich bezpečnosť. Deti musia byť pod dozorom, aby sa nehrali so zariadením.
- Aby nedošlo k nebezpečným situáciám, nikdy nepripájajte zariadenie k externému časovému spínaču ani diaľkovému ovládacímu systému.

## Použitie

Pred prvým použitím, umyte nádobu v teplej mydlovej vode, opláchnite a osušte. Mixovanie je veľmi rýchly proces. Motor ovláda nôž pri vysokej rýchlosti pre zaistenie, že je dosiahnuté dobré premiešanie. Uistite sa, aby ste umiestnili mixér na plochom, čistom, suchom povrchu.

Pred spustením mixovania skontrolujte, že príslušenstvo mixéra je pevne umiestnené na motorovej základni.

## Obsluha

So správnym zloženým zariadením, vložte potraviny na mixovanie do nádoby.

**Dbajte na to, aby nádoba bola upevnená na hlavnom zariadení uchopením za umývateľnú nožovú časť, nie za rúčku nádoby.**

- Použite mierku na nádobe ako pomôcku a aby ste sa vyhlí pretečeniu potravín, nepĺňte viac ako 1500 ml. Založte kryt.

**UPOZORNENIE: Nepoužívajte zariadenie nepretržite dlhšie ako 60 sekúnd.**

**Nepoužívajte zariadenie, keď je prázdne.**

- Uistite sa, že mixér je v pozícii OFF „O“ a sieťová šnúra pripojená k elektrickej zásuvke. Zapnite prepínač mixéra do niektorej pozície na niekoľko sekúnd. Vypnite OFF „O“ a skontrolujte potraviny. Mixovanie je rýchly proces. Dbajte na to, aby ste veľmi nepremixovali.
- Použitím prepínača PULSE môžete presnejšie kontrolovať krátke procesy mixovania. Prepínač musíte držať v pozícii PULSE pre spustenie mixéru. Mixér sa zastaví keď uvoľníte prepínač. Použite prepínač PULSE na ochranu pred nadmerným nežiadúcim premixovaním potravín.
- Ak chcete pridať ingrediencie počas mixovania, tekutiny môžete pridať cez otvor v strede krytu alebo môžete zložiť kryt pre vloženie celých potravín. **NEPOUŽÍVAJTE** mixér bez krytu založeného na mieste.

## Čistenie

Umyte nádobu a jej časti teplou mydlovou vodou po každom použití. Osušte všetky časti pred uložením. Tieto časti nie sú vhodné pre umývačky. Práškové čističe a drsné špongie môžu poškodiť povrch zariadenia. Odstráňte silnejšie znečistenie napenením a utretím jemnou tkaninou a jemným roztokom saponátu.

**POZNÁMKA: NIKDY NEPONÁRAJTE ZÁKLADŇU DO VODY ANI ŽIADNEJ TEKUTINY.**

Základňu čistite navlhčenou tkaninou. Nechajte ju osušiť zariadenie pred ďalším použitím alebo skladovaním.

Pre predĺženie životnosti mixéra vždy:

1. Používajte ho na plochom, suchom povrchu.
2. Nechajte kryt založený počas mixovania.
3. Vypnite OFF „O“ pred vyberaním potravín z nádoby použitím dlhej škrabky.
4. Uistite sa, že je vždy niečo vložené po zapnutí „ON“. Obal nožov sa môže poškodiť, ak pracuje

„naprázdno“.

5. Nalámte pečené jedlá na jeden centimeter štvorcový pred vložením do nádoby.
6. Pamätajte, že mixér nemôže spracovávať surové mäso.
7. Zaisťte, že mixovaná potravina nie je veľmi hrubá alebo ťažká pre motor. Ak to vyzerá byť obtiažne, radšej pridajte trochu tekutiny cez otvor alebo vypnite OFF „O“, vyberte kryt a vyberte potraviny mäkkou gumovou škrabkou.
8. Prosím **NEPOUŽÍVAJTE** mixovaciu nádobu na skladovanie potravín alebo nápojov.

## Životné prostredie

Nevyhadzujte spotrebič po ukončení životnosti s bežným domácim odpadom, ale odovzdajte ho v oficiálnej miestnej zberni na recykláciu. Týmto konaním pomôžete chrániť životné prostredie.

## Záruka & servis

Ak potrebujete informácie, alebo ak máte problém, sa spojte so strediskom pre starostlivosť o zákazníkov Gorenje vo vašej krajine (číslo telefónu nájdete na záručnom liste). Ak sa vo vašej krajine nenachádza stredisko pre starostlivosť o zákazníkov, navštívte miestneho predajcu Gorenje, alebo sa spojte servisné oddelenie spoločnosti Gorenje domáce spotrebiče.

## Len pre použitie v domácnosti!

**GORENJE ŻYCZY PAŃSTWU WIELE  
SATYSFAKCJI PODCZAS  
UŻYTKOWANIA URZĄDZENIA**

**Zastrzegamy sobie prawo do zmian!**



1. Kis fedél
2. Fedél
3. Műanyag
4. Vágó
5. Motorház
6. Gomb on/off

Feszültség:	220 - 240 V
Frekvencia:	50 Hz.
Tápforrás:	410 W max.
Zajkibocsátás:	Lc < 85 dB(A)

## Fontos biztonsági előírások

Figyelem! Amikor elektromos árammal működtetett készüléket használ, minden esetben tartsa be az alábbi alapvető biztonsági előírásokat a tűz- és elektromos áramütésveszély, valamint a személyi sérülések elkerülése érdekében:

- Minden előírást alaposan olvasson el, még akkor is, ha ismeri a készüléket.
- Az áramütés elkerülése érdekében SOHA NE MERÍTSE vízbe vagy más folyadékba a készüléket, a tápkábelt, vagy a villásdugót.
- Enyhén nedves ruhával tisztítsa a készüléket.
- Fokozott körültekintéssel dolgozzon, ha gyerekek is tartózkodnak a készülék közelében, soha ne hagyja felügyelet nélkül a bekapcsolt készüléket.
- Tisztítás, szétszerelés, vagy összeszerelés előtt minden esetben kapcsolja ki és áramtalanítsa a készüléket. A tápkábelt mindig a villásdugónál fogva húzza ki a fali aljzatból.
- A készüléket ne működtesse sérült tápkábellel, vagy villásdugóval, illetve ha a készüléket leejtette, vagy az hibásan működik. Azonnal juttassa el a készüléket a legközelebbi hivatalos márkaszervizbe (mechanikus, elektromos javítás, beállítás).

- Ha a készüléket fa felületen használja használjon védő borítást a bútoron.
- A gyártó csak az általa ajánlott és forgalmazott kiegészítők használatát javasolja, ellenkező esetben fennáll a tűzveszély, illetve áramütés kockázata.
- Ne töltsen túl.
- Ne engedje, hogy a kábel lelógjon az asztal, pult, vagy egyéb forró felület fölé.
- A forró felületek elkerülése érdekében használja a fogantyúkat és gombokat.
- A készüléket, vagy annak részeit ne helyezze forró felületre vagy annak közelébe (pl. Gáztűzhely, elektromos tűzhely, forró sütő).
- Ne rongálja a tápkábelt! A készüléket soha ne a tápkábelnél fogva szállítsa, a tápkábelnél fogva ne rántsa ki a falból a készüléket.
- Amikor hosszabbítót használ a készülékkel, minden esetben győződjön meg arról, hogy a hosszabbító vezetékvezetése megfelelő, illetve használható a hálózaton.
- A készüléket háztartási felhasználásra tervezték. Csak vízforralásra javasolt használata.
- Ne kísérelje meg önállóan szétszerelni a készüléket, keresse fel a legközelebbi márkaszervizt.
- Óvatosan dolgozzon a készülék éles egységeivel, különösen amikor kiüríti vagy tisztítja a tartály egységet.
- Ha a hálózati kábel meghibásodott, a kockázatok elkerülése érdekében Gorenje szakszervizben, vagy hivatalos szakszervizben ki kell cserélni. A készülék működtetésében járatlan személyek, gyerekek, nem beszámítható személyek felügyelet nélkül soha ne használják a készüléket. Vigyázzon, hogy a gyerekek ne játszanak a készülékkel. Működés közben soha ne hagyja a készüléket felügyelet nélkül.
- A veszélyes helyzetek elkerülése érdekében a készüléket ne csatlakoztassa külső időzítőkapcsolóra, vagy távvezérlőrendszerre.

**A berendezés az elektromos és elektronikus készülékek hulladékairól (WEEE) szóló 2002/96/EK Európai Irányelvnek megfelelő jelzéssel rendelkezik. Ez az irányelv európaszerte az elektromos és elektronikus készülékek hulladékainak visszaváltására és újrahasznosítására vonatkozik.**

## Használat

A készülék első használata előtt mossa el a tartályt meleg vízben, és hagyja teljesen megszáradni. A keverés nagyon gyors folyamat. A motor nagyon magas fordulatszámon vezeti a vágókéseket, hogy biztosítsa a megfelelő hatékonyságú keverést.

Minden használat előtt ellenőrizze, hogy a készülék egyenletes, tiszta, száraz felületen álljon. A keverés megkezdése előtt ellenőrizze, hogy a tartály egység megfelelően rögzített-e a motor alapon.

## Működés

Ellenőrizze, hogy az egyenletes felületen fekvő készüléken megfelelően illeszkedik-e a tartály, majd töltsze fel az összekeverendő ételekkel.

**Ne feledje, hogy a tartályt rögzíteni kell a fő egység az elmosható vágókés egységnél fogva.**

- Használja a tartály oldalán lévő mérőskálát, és elkerülendő a készülék túltöltését szükség szerint csökkentse a mennyiséget maximum 1500 ml-re. Illesse a fedelet a tartályra.

**FIGYELEM: A készüléket egyszerre legfeljebb 60 másodpercig működtesse. Üresen ne kapcsolja be a készüléket.**

- Ellenőrizze, hogy a készülék ki van-e kapcsolva (0 pozíció), majd csatlakoztassa a tápkábelt a fali aljzatba. Forgassa el a szabályzógombot tetszőleges fokozatba. Kapcsolja ki ("O") és ellenőrizze az ételt. A keverés egy gyors folyamat. Ne keverje túl az ételt.
- Rövidebb keverési munkákhoz javasolt a PULZÁLÁS beállítás. A szabályzógombot lenyomva kell tartani a program alatt, a gomb elengedése után a vágókések nem forognak tovább. A PULZÁLÁS kapcsoló segítségével megakadályozható az ételek túlkeverése.
- Ha a keverés közben további hozzávalókat kíván a keverékhez adni, a felső kis méretű fedél eltávolítása után folyadékot tölthet a tartályba, illetve a nagyobb fedél levétele után nagyobb méretű szárazétel is hozzáadható. NE működtesse a készüléket fedél nélkül.

## Tisztítás

Minden használat után mossa el a készülék alkatrészeit bő, meleg vízben. Minden alkatrészt alaposan szárítson meg. Az alkatrészek nem moshatók mosogatógépben.

A súrolópor, és súrolószerek károsíthatják az alkatrészek felületét. A makacs szennyeződések enyhén tisztítószeres alapos áztatás után puha ruhával dörzsölje le a felületekről.

**MEGJEGYZÉS: SOHA NE MERÍTSE FOLYADÉKBA A KÉSZÜLÉK ALAPJÁT.**

A készülék alapját nedves ruhával törölje tisztára. A következő használat előtt hagyja alaposan megszáradni.

A vágókések élettartamának növelése érdekében:

1. A készüléket egyenletes felületen használja.
2. Működés közben tartsa a fedelet a helyén.
3. Kapcsolja ki a készüléket, mielőtt az ételt hosszúszerű lapáttal a készülékbe töltené.
4. Működés előtt ellenőrizze, hogy a tartályban van alapanyag, ellenkező esetben a vágóegység tengelye károsodhat.
5. Az aprítandó főtt húst egy centiméteres kockákra vágja fel a művelet előtt.
6. Ne feledje, hogy a készülék nem képes nyers hús aprítására.
7. Ellenőrizze, hogy az aprítandó étel nem túl vastag, vagy nehéz a motor számára. Amennyiben úgy tapasztalja, hogy az étel aprítása nehézkes, adjon folyadékot a keverékhez, vagy kapcsolja ki a készüléket, távolítsa el a fedelet és egy lapáttal keverje meg az alapanyagokat.
8. A tartályt NE használja étel vagy ital tárolására.

## Környezetvédelem

A feleslegessé vált készülék szelektív hulladékként kezelendő. Kérjük, hivatalos újrahasznosító gyűjtőhelyen adja le, így hozzájárul a környezet védelméhez.

## Jótállás és szerviz

Ha információra van szüksége, vagy forduljon az adott ország Gorenje vevőszolgálatához (a telefonszámot megtalálja a világszerte érvényes garancialevélen). Ha országában nem működik vevőszolgálat, forduljon a Gorenje helyi szaküzletéhez vagy a Gorenje háztartási kisgépek és szépségápolási termékek üzletágának vevőszolgálatához.

## Csak személyes használatra!

**A GORENJE  
SOK OROMOT KIVAN A KÉSZÜLÉK  
HASZNALATAHOZ**

**A modositás jogat fenntartjuk!**



1. Маленька кришка
2. Кришка
3. Чаша
4. Кришка розмелювача
5. Блок двигуна
6. Поворотний перемикач

Напруга:	220 — 240 В
Частота:	50 Гц.
Потужність (макс.):	410 Вт.
Рівень шуму:	Lc < 85 дБ (А)

### Важливі застереження

Щоб зменшити ризик виникнення пожежі, ураження електричним струмом та/або травмування під час використання електричних пристроїв, необхідно завжди дотримуватися основних заходів безпеки, у тому числі наведених нижче.

- Уважно прочитайте всі інструкції, навіть якщо ви знайомі з роботою пристрою.
- Щоб запобігти ризику ураження електричним струмом, НЕ ЗАНУРЮЙТЕ пристрій, шнури або штепсель у воду чи іншу рідину.
- Для чищення протірайте зовнішню поверхню вологою тканиною.
- Необхідно забезпечити суворий контроль, коли пристрій використовується дітьми або поруч із ними. Не залишайте пристрій без нагляду під час його використання.
- Вимикайте та виймайте штепсель із розетки, коли пристрій не використовується, перед збиранням або розбиранням його частин, а також перед чищенням. Щоб вийняти штепсель з розетки, візьміться за нього та витягніть. Ніколи не тягніть за шнур.
- Не використовуйте пристрій із пошкодженням шнуром або штепселем, після неправильної

роботи, падіння або будь-якого пошкодження. Для перевірки, електричного або механічного ремонту чи налаштування віднесіть пристрій у повному комплекті до найближчого авторизованого сервісного центру.

- У разі експлуатації на дерев'яних меблях використовуйте захисну підстилку, щоб не пошкодити тонке покриття.
- Використання приладдя або аксесуарів, які не рекомендовані або не продаються виробником пристрою, може призвести до пожежі, ураження електричним струмом або травмування.
- Не переповнюйте чашу.
- Слідкуйте, щоб шнур не звисав із країв стола або стійки та не торкався гарячих поверхонь.
- Уникайте торкання гарячих поверхонь; використовуйте ручки та держак.
- Не використовуйте та не розташовуйте жодні частини цього пристрою на гарячих поверхнях або поруч із ними (наприклад, на газовій чи електричній плиті або в розігрітій духовці).
- Не використовуйте шнур неналежним чином. Не переносьте пристрій, тримаючись за шнур, і не тягніть за нього для відключення від розетки; замість цього, щоб витягти його з розетки, беріться за штепсель.
- У разі використання з пристроєм подовжувача переконайтеся, що він правильно приєднаний і розрахований для такого використання.
- Цей пристрій призначено тільки для побутового використання. Рекомендовано тільки для кип'ятіння води.
- Не намагайтеся відремонтувати пристрій власноруч; замість цього віддайте його для ремонту в найближчий сервісний центр або авторизованому представнику з обслуговування.
- Поводьтеся обережно з гострими лезами, особливо під час знімання та спустошення контейнера та під час чищення.
- Цей пристрій не призначено для використання особами (у тому числі дітьми) з обмеженими фізичними, сенсорними або розумовими можливостями чи без належних знань і досвіду, окрім випадків, коли вони перебувають під наглядом або отримали інструкції від осіб, відповідальних за їхню безпеку. Необхідно слідкувати, щоб діти не гралися з пристроєм.
- Для уникнення небезпеки ніколи не під'єднуйте цей пристрій до зовнішнього таймера або системи дистанційного керування.

**Цей пристрій позначено відповідно до Директиви ЄС 2002/96/ЄС щодо відходів**



**електричного та електронного обладнання (WEEE). Ця директива є основою законодавства щодо повернення та вторинної переробки відходів електричного й електронного обладнання в країнах Європи.**

## Використання

Перед першим використанням промийте блок чаші в теплій мильній воді, прополощіть та ретельно висушіть. Змішування — це дуже швидкий процес. Двигун обертає ніж з високою швидкістю, щоб забезпечити ретельне змішування. Під час кожного використання блендера встановлюйте його на рівну, чисту та суху поверхню. Перш ніж починати змішування, переконайтеся, що блок чаші надійно приєднано до блока двигуна.

## Експлуатація

Покладіть продукти харчування, які потрібно перемішати, у чашу, попередньо встановивши блок двигуна на рівну суху поверхню та надійно приєднавши чашу.

**Зауважте, що чашу необхідно зафіксувати на основному пристрої, тримаючись за блок ножів, а не за ручку чаші.**

- Використовуйте мірну шкалу на чаші як орієнтир. Щоб уникнути переповнення, обмежте кількість продуктів до 1500 мл за раз. Встановіть кришку та втулку кришки на блок чаші.

**УВАГА! Не використовуйте пристрій безперервно більше 60 секунд.**

**Не використовуйте пристрій, коли він порожній.**

- Переконайтеся, що перемикач блендера встановлено в положення OFF «O», та вставте шнур живлення в електричну розетку. Поверніть перемикач блендера в будь-яке положення на кілька секунд. Потім поверніть перемикач у положення OFF «O» і перевірте інгредієнти. Змішування — це швидкий процес. Будьте уважні, щоб уникнути надмірного змішування.
- Використовуйте положення PULSE для покращеного керування під час коротких процедур змішування. Для роботи блендера необхідно утримувати перемикач у положенні PULSE. Блендер зупиниться, якщо відпустити перемикач. Використовуйте перемикач PULSE, щоб запобігти надмірному змішуванню продуктів харчування.
- Для додавання інгредієнтів під час змішування можна доливати рідини через отвір у втулці кришки або додавати сухі інгредієнти через більший отвір, знявши втулку кришки. НЕ використовуйте блендер, не встановивши кришку та втулку кришки.

## Чищення

Після кожного використання мийте чашу блендера та її частини в теплій мильній воді. Перед зберіганням ретельно висушіть усі частини. Ці частини не можна мити в посудомийній машині.

Порошкоподібні засоби для чищення та абразивні губки можуть пошкодити поверхню частин. Видаляйте застарілий бруд шляхом змочування та протирання за допомогою м'якої тканини та рідких засобів для чищення м'якої дії.

## ПРИМІТКА. НИКОЛИ НЕ ЗАНУРЮЙТЕ ОСНОВНИЙ БЛОК У ЖОДНУ РІДИНУ.

Для чищення базового блока протирайте його за допомогою вологої тканини. Ретельно висушіть його перед повторним використанням або зберіганням.

Щоб подовжити термін експлуатації блендера:

1. Використовуйте його на рівній сухій поверхні.
2. Встановлюйте кришку під час змішування.
3. Повертайте перемикач у положення OFF «O», перш ніж зішкрібати інгредієнти з внутрішньої поверхні чаші за допомогою лопатки з довгою ручкою.
4. Переконайтеся, що чаша не порожня, кожного разу, коли повертаєте перемикач у положення «ON». Підшипник блока ножів може пошкодитися в разі використання «вхолосту».
5. Ріжте термічно оброблене м'ясо на шматочки довжиною один сантиметр перед додаванням у чашу.
6. Пам'ятайте, що блендер не може обробляти сире м'ясо.
7. Переконайтеся, що інгредієнти, які змішуються, не надто товсті або важкі для двигуна. Якщо здається, що двигун перевантажено, додайте трохи води або поверніть перемикач у положення OFF "O", зніміть кришку та зішкрібте суміш у напрямку ножів м'якою гумовою лопаткою.
8. НЕ використовуйте чашу для зберігання харчових продуктів і напоїв.

## Навколишнє середовище

Не викидайте пристрій разом із звичайними побутовими відходами, а здавайте його в офіційний пункт прийому для повторної переробки. Таким чином Ви допомагаєте захистити довкілля

## Гарантія та обслуговування

Якщо Вам необхідна інформація або у Вас виникла проблема, зверніться до Центру обслуговування клієнтів компанії Gorenje у Вашій країні (телефон можна знайти на гарантійному талоні). Якщо у Вашій країні немає Центру обслуговування клієнтів, зверніться до місцевого дилера або у відділ технічного обслуговування компанії Gorenje Domestic Appliances.

Для використання тільки в домашньому господарстві!

## КОМПАНІЯ GORENJE БАЖАЄ ВАМ ОТРИМАТИ МАКСИМАЛЬНЕ ЗАДОВОЛЕННЯ ВІД КОРИСТУВАННЯ ЦИМ ПРИСТРОЄМ

Ми залишаємо за собою право вносити будь-які зміни!

RU



1. Маленькая крышка
2. Крышка
3. Кувшин
4. Блок ножей
5. Моторный блок
6. Поворотный переключатель

Напряжение: 220 — 240 Вольт  
Частота: 50 Гц.  
Мощность (макс.): 410 Вт.  
Уровень шума: Lc < 85 ДБ (А)

## Важные предостережения

**Внимательно прочитайте инструкцию, чтобы правильно пользоваться прибором. Обязательно сохраните инструкцию и при передаче прибора новому владельцу не забудьте передать также инструкцию.**

Чтобы избежать риска возникновения пожара, поражения электрическим током и/или травмирования при использовании электрических устройств, необходимо соблюдать основные меры безопасности, в том числе изложенные ниже.

- Внимательно прочитайте все указания, даже если вы ознакомлены с прибором.
- Чтобы избежать риска поражения электрическим током, НЕ ОПУСКАЙТЕ прибор, шнуры или штепсель в воду или другую жидкость.

- Для чистки протирайте внешнюю поверхность влажной тканью.
- Необходимо тщательно следить, когда любая часть прибора используется детьми или рядом с ними. Никогда не оставляйте прибор без присмотра, когда он используется.
- Выключайте прибор и вынимайте штепсель из розетки, если он не используется, перед сборкой или разборкой частей, а также перед чисткой. Для отключения от розетки возьмитесь за штепсель и потяните за него. Никогда не тяните за шнур.
- Не используйте прибор с поврежденным шнуром, штепселем, если прибор функционирует неправильным образом, поврежден или после его падения. Для проверки, электрического или механического ремонта, а также настройки отнесите прибор в ближайший авторизованный сервисный центр.
- При эксплуатации прибора на деревянной мебели используйте защитную подстилку, чтобы не повредить покрытие.
- Использование приспособлений или аксессуаров, которые не рекомендуются и не продаются производителем прибора, может привести к возникновению пожара, поражению электрическим током или травмированию.
- Не переполняйте кувшин.
- Следите, чтобы шнур не свисал с краев стола или стойки и не касался горячих поверхностей.
- Не прикасайтесь к горячим частям прибора; используйте ручки и рукоятки.
- Не используйте и не помещайте какие-либо части этого прибора на горячие поверхности или рядом с ними (например, на газовых или электрических плитах или в разогретой духовке).
- Не пренебрегайте нормами и правилами использования шнура. Никогда не переносите прибор, держа его за шнур, и не тяните за шнур при отключении прибора от розетки; вместо этого для отключения беритесь и тяните за штепсель.
- При использовании с прибором удлинителя убедитесь, что он правильно подсоединен и предназначен для использования с данным прибором.
- Это изделие предназначено только для бытового использования.
- Не пытайтесь сами отремонтировать прибор; вместо этого для ремонта передайте его в ближайший сервисный центр или авторизованному представителю по обслуживанию.

- Осторожно обращайтесь с острыми ножами, особенно при снятии и опустошении кувшина, а также во время чистки.
- Этот прибор не предназначен для использования лицами (в том числе детьми) с ограниченными физическими, сенсорными или умственными способностями или без достаточного опыта или знаний, кроме случаев, когда они пребывают под присмотром или получили инструкции от лиц, ответственных за их безопасность. Необходимо следить, чтобы дети не играли с прибором.

**Этот прибор маркирован в соответствии с Директивой ЕС 2002/96/ЕС об отходах электрического и электронного оборудования (WEEE). Эта директива является основой Европейского законодательства о возврате и вторичной переработке отходов электрического и электронного оборудования.**

## Использование

Перед вводом прибора в эксплуатацию, промойте все съемные детали блендера в теплой мыльной воде, сполосните и хорошо высушите.

**НИКОГДА НЕ ОПУСКАЙТЕ МОТОРНЫЙ БЛОК В КАКУЮ-ЛИБО ЖИДКОСТЬ.**

Блендер предназначен для смешивания, измельчения, вспенивания, дробления, приготовления пюре (в том числе густого), создания однородных масс, перемалывания, взбалтывания и размешивания.

Смешивание в блендере – это очень быстрый процесс. Двигатель вращает ножи с большой скоростью, что обеспечивает тщательное смешивание. При каждом использовании блендера обязательно устанавливайте его на ровной, чистой и сухой поверхности. Прежде чем начать смешивание, убедитесь, что блок кувшина надежно установлен на моторном блоке.

## Эксплуатация

- Установите моторный блок на ровной и сухой поверхности.
- Осторожно поместите блок ножей, на фиксирующее кольцо.

• Установите уплотнительную прокладку **Обязательно устанавливайте уплотнительную прокладку перед подсоединением блока ножей к кувшину блендера!**

- Тщательно прикрутите фиксирующее кольцо на основание кувшина.
- Поместите ингредиенты для смешивания в кувшин.
- Плотно закройте кувшин, установив крышку и маленькую крышку на кувшин.

**Обратите внимание, что блок кувшина необходимо фиксировать на моторном блоке, держась за ручку кувшина.**

- Используйте мерную шкалу на кувшине как ориентир и, чтобы избежать переполнения, ограничьте количество наполнения до 1500 мл за раз.
- Если вы используете ингредиенты высокой плотности, лучше загружать их в кувшин небольшими порциями, а не обрабатывать сразу большое количество продуктов,

- **ВНИМАНИЕ! Не используйте прибор непрерывно более 60 секунд. Не используйте прибор при пустом кувшине.**
- Убедитесь, что переключатель блендера установлен в положение Выключено «О», затем вставьте штепсель в электрическую розетку. Поверните переключатель блендера в положение 1-5 на несколько секунд и произведите смешивание. Установите регулятор в положение Выключено «О» и проверьте ингредиенты. Смешивание — это быстрый процесс. Будьте внимательны, чтобы не допустить излишнего смешивания.
- Используйте положение переключателя PULSE, если требуется короткая процедура смешивания. Чтобы блендер проводил процедуру смешивания, необходимо удерживать переключатель в положении PULSE. Блендер остановится, если отпустить переключатель. Используйте переключатель PULSE чтобы избежать чрезмерного смешивания продуктов.
- Если вы хотите добавить ингредиенты после начала процедуры смешивания, приостановите работу. Можно использовать отверстие в крышке, чтобы доливать жидкости, или можно снять крышку, чтобы добавлять ингредиенты через большее отверстие. Установите на место крышки и продолжайте работу. НЕ используйте блендер, не установив на место крышку и маленькую крышку.

## Эксплуатация мельницы

**Мельница предназначена для измельчения сухих ингредиентов**, таких как орехи, перец или кофейные зерна, за один раз, без жидкости.

- Поместите ингредиенты для измельчения в мельницу, не превышая отметки максимального заполнения MAX.
- Плотно закройте мельницу крышкой, поворачивая ее по часовой стрелке до фиксации
- Установите насадку-мельницу на моторный блок, совмещая стрелки моторного блока и мельницы
- Убедитесь, что переключатель установлен в положение Выключено «О», затем вставьте штепсель в электрическую розетку.
- Поверните переключатель в положение 1-5 и произведите измельчение, слегка нажимая на крышку мельницы сверху.
- Установите регулятор в положение Выключено «О» и проверьте ингредиенты. Смешивание — это быстрый процесс. Будьте внимательны, чтобы не допустить излишнего смешивания.
- Выньте штепсель из сетевой розетки. Снимите мельницу с моторного блока, поверните крышку против часовой стрелки и извлеките обработанные ингредиенты.

**Чтобы продлить срок эксплуатации блендера, всегда:**

1. Используйте его на ровной сухой поверхности.
2. Всегда накрывайте кувшин крышкой при смешивании.
3. Устанавливайте переключатель в положение Выключено «О», если вы хотите вынуть или добавить ингредиенты в кувшин.
4. При каждом включении переключателя в одно из положений 1-5 проверяйте, чтобы кувшин не был пустой. Подшипник блока ножей может повредиться,

если использовать блендер «вхолостую».

- Разрежьте приготовленные предварительно кусочки пищи на кубики длиной в один сантиметр, прежде чем добавлять в кувшин.
- Помните, что блендер не может обрабатывать сырую, неприготовленную пищу, в том числе сырое мясо. Не обрабатывайте слишком твердые и вязкие продукты, замороженные продукты. Это может привести к повреждению прибора. При приготовлении супов используйте уже сваренные ингредиенты.
- Убедитесь, что смешиваемые ингредиенты не слишком тяжелые или крупные для двигателя. Если вам кажется, что он работает с затруднениями, добавьте немного кипяченой воды через крышку либо поверните переключатель в положение Выключено «O», снимите крышку и соскребите смесь в направлении ножа мягкой резиновой лопаткой.
- При переработке жидкостей, образующих пену (например, молока), не наливайте в кувшин блендера более 1 л жидкости во избежание расплескивания.
- При смешивании твердых ингредиентов или продуктов рекомендуется использовать устройство в пульсирующем режиме «P» во избежание повреждения прибора.
- НЕ используйте кувшин для хранения продуктов или напитков.

## Чистка

Тщательно мойте кувшин блендера и его части в теплой мыльной воде после каждого использования. Осторожно обращайтесь с блоком ножей. Основательно высушивайте все части перед хранением. Части блендера нельзя мыть в посудомоечной машине. Порошкообразные чистящие средства и абразивные губки могут повредить поверхность деталей блендера. Удаляйте присохшие загрязнения смачивая их и протирая мягкой тканью с чистящими средствами мягкого действия.

Осторожно очищайте блок ножей мельницы с помощью щетки. Не используйте воду.

Для чистки корпуса протирайте его влажной тканью. Основательно высушите его перед повторным использованием или хранением.

**ПРИМЕЧАНИЕ! НИКОГДА НЕ ОПУСКАЙТЕ МОТОРНЫЙ БЛОК В КАКУЮ-ЛИБО ЖИДКОСТЬ.**

## Окружающая среда

Изделие не подлежит утилизации в качестве бытовых отходов. Его следует сдать в соответствующий пункт приема электронного и электрооборудования для последующей утилизации. Соблюдая правила утилизации изделия, вы поможете предотвратить причинение ущерба окружающей среде и здоровью людей.

## Гарантия и сервис

При возникновении неисправностей обращайтесь в авторизованный сервисный центр. Список авторизованных сервисных центров вы можете найти в брошюре «Гарантийные обязательства» и на сайте [www.gorenje.ru](http://www.gorenje.ru).

**Только для домашнего использования!  
Производитель оставляет за собой право на внесение изменений!**



**КОМПАНИЯ GORENJE  
ЖЕЛАЕТ ВАМ ПОЛУЧИТЬ  
МАКСИМАЛЬНОЕ УДОВОЛЬСТВИЕ  
ОТ ИСПОЛЬЗОВАНИЯ ЭТОГО  
УСТРОЙСТВА**

**Мы сохраняем за собой право вносить любые изменения!**

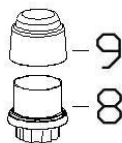
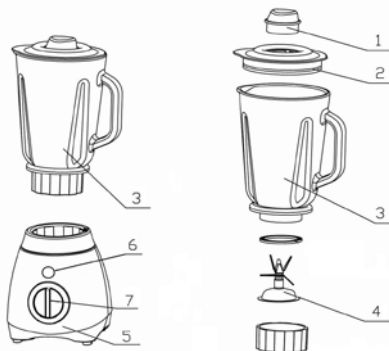

1. Малък капак
2. Капак
3. Кана
4. Нож за рязане
5. Основно тяло с мотор
6. Бутон за регулация

Волтаж: 220 - 240 V  
 Честота: 50 Hz.  
 Мощност: 410 W max.  
 Ниво на шума: Lc < 85 dB(A)

## Важни съвети за безопасност

За да намалите риска от пожар, токов удар, и/или от нараняване, когато използвате електрически уреди трябва да следвате следните съвети за безопасност:

- Прочетете цялата инструкция преди да използвате уреда, дори и да сте използвали подобен уред.
- За да се предпазите от токов удар, НЕ МОКРЕТЕ уреда, кабела или щепсела.
- За да почистите уреда отвън, използвайте влажна кърпа.
- Наглеждайте децата когато използват уреда. Никога не оставяйте деца да работят с уреда без надзор.
- Когато не използвате уреда или когато го разглобявате или почиствате, изключете го и извадете щепсела от контакта. За да го изключите от захранването, хванете щепсела и го издърпайте от контакта. Никога не дърпайте кабела.
- Не използвайте повреден уред в следствие на удар или изпускане. Не използвайте уред с повреден кабел или щепсел. Върнете уреда в най-близкия оторизиран сервиз за проверка или поправка.
- Ако използвате уреда върху дървени мебели, използвайте защитна поставка, за да ги предпазите от щети.
- Употребата на приставки и аксесоари които не са включени в комплекта и не са препоръчани за употреба от производителя може да доведе до пожар, токов удар или наранявания.
- Не препълвайте каната.
- Не оставяйте кабела да виси от края на масата или плота, или да допира гореща повърхност.
- Не използвайте уреда върху или в близост до горещи повърхности ( като газови или електрически котлони или нагрятя фурна).
- Не дърпайте кабела. Никога не носете уреда за кабела и не изтръгвайте от контакта. Винаги издърпвайте щепсела от контакта, а не дърпайте кабела.
- Когато използвате разклонител , проверете дали е правилно свързан преди употреба.
- Този уред е предназначен за работа само в домашни условия.
- Не се опитвайте да поправите сами уреда. Занесете го в оторизиран сервиз за поправка.
- Внимавайте много с остриетата при разглобяване, изправяне на контейнера и при почистване.

- Този уред не е предназначен за ползване от хора (включително деца) с намалени физически усещания или умствени недъзи или без опит и познания, ако са оставени без наблюдение и не са инструктирани от страна на отговарящо за тяхната безопасност лице относно начина на използване на уреда. Нагледжайте децата, за да не си играят с уреда.

Уредът е обозначен съгласно Европейска директива 2002/96/ЕС, касаеща излязло от употреба електрическо и електронно оборудване (ИУЕЕО). Директивата очертава основните принципи, валидни в Европа, за връщане и рециклиране на излязло от употреба електрическо и електронно оборудване.

## Използване на уреда

Измийте добре каната с топла вода и препарат за миене на съдове и я подсушете преди да използвате уреда за първи път. Рязането става много бързо. Моторът движи ножа с много висока скорост. Уверете се че уреда е поставен на равна, чиста и суха повърхност. Преди да започнете да режете, проверете дали контейнера е здраво закрепен към основата.

## Работа с уреда

Поставете основното тяло на равна и суха повърхност, закрепете здраво контейнера и поставете вътре продуктите за рязане.

**Моля уверете се че контейнера е правилно поставен на основата като го завъртите, не използвайте дръжката а хванете основното тяло.**

- Използвайте мерителната скала на каната, за да избегнете препълване. Ограничете количеството до 1500 мл. за едно ползване. Поставете капака върху каната.

**ВНИМАНИЕ: Не работете с уреда в продължение на повече от 60 секунди. Не работете с уреда, когато контейнера е празен.**

Уверете се че уреда е изключен "О" и включете кабела в контакта. Включете резачката на някоя от степените за няколко секунди и после я изключете за да проверите хранителните продукти. Рязането става много бързо. Внимавайте да не използвате резачката прекалено дълго.

- Използвайте пулсовия бутон за по-прецизно управление и рязане за кратко време. Бутона за регулация трябва да е в позиция "PULSE". Резачката ще спре веднага щом отпуснете

пулсовия бутон. Внимавайте да не използвате резачката прекалено дълго.

- Ако искате да добавите съставки по време на процеса на рязане, може да добавите течности или още продукти през отвора на капака на каната. Не използвайте уреда без да е поставен капака на каната.

## Почистване

Измивайте канта и нейните части с топла вода и препарат за миене на съдове след всяка употреба. Подсушете внимателно всички части преди съхранение. Не мийте частите в миялна машина. Не почиствайте с агресивни и прахообразни препарати и гъби с абразивни повърхности. Премахнете упоритите зацапвания с меки кърпи и течни, щадящи препарати.

## ВНИМАНИЕ: НИКОГА НЕ МОКРЕТЕ ОСНОВНОТО ТЯЛО НА УРЕДА.

За да изчистите основното тяло, използвайте влажна кърпа. Оставете го да изсъхне напълно преди да използвате уреда.

За да удължите живота на уреда винаги:

1. Използвайте уреда на равна и суха повърхност.
2. Използвайте капака на каната.
3. Изключвайте "О" уреда преди да изсипете съдържанието на контейнера или да разбъркате със шпатула.
4. Проверявайте дали има нещо в каната преди да включите уреда "ON". Резачката може да се повреди ако работи с празна кана.
5. Нарязвайте готвеното месо на кубчета с един сантиметър преди да го поставите в контейнера за рязане.
6. Помнете, че резачката не може да реже сурово месо.
7. Уверявайте се че храната не е много дебела нарязана за да не затрудни работата на мотора. Ако резачката се затруднява, добавете малко вода през отвора на капака или изключете уреда и натиснете храната към острието със гумена шпатула.
8. Моля, НЕ използвайте контейнера за съхранение на хранителни продукти или напитки.

## Опазване на околната среда

След края на срока на експлоатация на уреда не го изхвърляйте заедно с нормалните битови отпадъци, а го предайте в официален пункт за събиране, където да бъде рециклиран. По този начин вие помагате за опазването на околната среда

## **Гаранция и сервизно обслужване**

Ако се нуждаете от информация или имате проблем, се обърнете към Центъра за обслужване на клиенти на Gorenje във вашата страна (телефонния му номер можете да намерите в международната гаранционна карта). Ако във вашата страна няма Център за обслужване на клиенти, обърнете се към местния търговец на уреди на Gorenje или се свържете с Отдела за сервизно обслужване на битови уреди на Gorenje [Service Department of Gorenje Domestic Appliances].

**Самоза домакинска употреба!**

**Gorenje Ви пожелава приятни часове с използването на уредите.**

**Запазваме си правата за извършване на модификации !**

0712001