

## TUMBLE DRYER

**EN**

English,1

**FR**

Français,17

**PT**

Português,33

**RU**

Русский, 49

**KZ**

Қазақша,65

## TCS 73B

[www.hotpoint.eu](http://www.hotpoint.eu)

 This symbol reminds you to read this instruction manual.

! Keep this manual at hand for immediate reference whenever necessary. Always store this manual close to the tumble dryer and remember to pass it on to any new owners when selling or transferring the appliance, so they may familiarise with the warnings and suggestions herein contained.

! Read these instructions carefully: the following pages contain important information on installation and useful suggestions for operating the appliance.

## Contents

### Installation, 2

Where to install the tumble dryer  
Ventilation  
Electrical connections  
Preliminary information

### Warnings, 4

General safety  
Saving energy and respecting the environment

### Care and maintenance, 6

Disconnecting the power supply  
Cleaning the filter after each cycle  
Checking the drum after each cycle  
Emptying the water container after each cycle  
Cleaning the condenser unit  
Cleaning the tumble dryer

### Description of the tumble dryer, 8

Features  
Control panel

### How to carry out a drying cycle, 10

Starting and selecting a programme

### Programmes and options, 11

Programme chart  
Special programmes  
Options  
Opening the door

### Laundry, 14

Sorting laundry  
Care labels  
Drying times

### Troubleshooting, 15

### Assistance and Guarantee, 16

Spare parts  
Information on recycling and disposal

**To activate your free\* 10 years parts guarantee**

**Call free on 0800 597 8557**

\*Labour charges not included. Terms and conditions apply. Lines open 364 days a year.  
Calls are free from a BT landline. Charges from other providers and mobiles may apply.

# Installation

GB

## Where to install the tumble dryer

• Install the dryer far from gas ranges, stoves, radiators or hobs, as flames may damage it. If the dryer is installed below a worktop, ensure there are 10 mm between the upper panel of the dryer and any objects above it, and 15 mm between the sides of the machine and the walls or furniture units adjacent to it. This ensures adequate air circulation. The appliance must be installed with the rear surface placed against a wall.

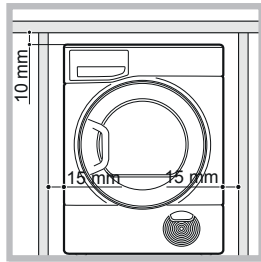

## Ventilation

• The room must be adequately ventilated while the dryer is running. Make sure that the dryer is installed in a room free of humidity and with adequate air circulation. The flow of air around the dryer is essential to allow water to condense during drying; the dryer will not function properly if it is placed in an enclosed space or inside a cabinet.

! Some condensation may form if the dryer is used in a small or cold room.

! We do not recommend that the dryer is installed in a cupboard but the dryer must never be installed behind a lockable door, a sliding door or a door with a hinge on the opposite side to that of the dryer door.

## Water drain

If your dryer is installed next to a drain the water can be plumbed into this drain. This does away with the need to empty the water container. If the dryer is stacked onto or installed next to a washing machine it can share the same drain. The height of the drain must be less than 3' (1 m) from the bottom of the dryer.

Remove existing hose from position shown in picture A and fit a suitable length of hose and connect as shown in picture B.

! Make sure that the hose is not squashed or kinked when the dryer is in its final location.

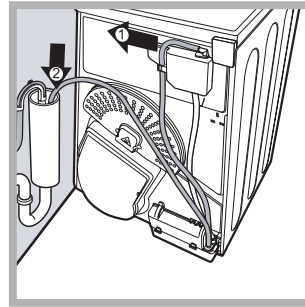

Picture A

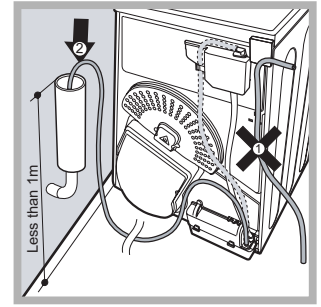

Picture B

## Electrical connections

Before plugging the appliance into the socket, check the following:

- Make sure your hands are dry.
- The socket must have an earth connection.
- The socket must be able to withstand the machine's maximum power output as indicated on the rating plate (see *Description of the tumble dryer*).
- The power supply voltage must fall within the values indicated on the data plate (see *Description of the tumble dryer*).
- The socket must be compatible with the dryer's plug. Should this not be the case, replace the plug or the socket.

! DO NOT use extension cords.

! The dryer must not be installed outdoors, even if the space is sheltered. It can be very dangerous if exposed to rain or storms.

! Once installed, the dryer's electrical wire and plug must be within reach.

! The power cord must not be bent or squashed.

! The power cord is supplied fitted with a BS1363 plug and with a 13 amp BS1362 fuse. If it is necessary to fit a replacement fuse, it must be a 13 Amp ASTA approved to BS1362 type. **WARNING:** The plug must not be used without a fuse cover. If a replacement fuse holder/cover is required, it must be of the same colour coding or wording as shown on the base of the plug. Replacements are available from authorised dealers.

## Preliminary information

Once the tumble dryer is installed, clean the inside of the drum before operating it and remove any dirt accumulated during transportation.

## Maximum load sizes: 7 kg

GB

<b>Product Data - Regulation 392/2012.</b>	
Brand	Hotpoint/Ariston
Model	TCS 73B GP (EU)
Rated capacity of cotton laundry for the "standard cotton programme" at full load - kg	7.0
This household tumble drier is a	Condenser
Energy efficiency class on a scale from A+++ (low consumption) to D (high consumption)	B
The weighted Annual Energy Consumption (AEC)* kWh 1)	503.0
This household tumble drier is a	Automatic
Energy consumption full load; Edry - kWh 2)	4.23
Energy consumption partial load; Edry½ - kWh 2)	2.29
Power consumption: off-mode (Po) - Watts	0.42
Power consumption: left-on mode (Pl) - Watts	2.24
Duration of the 'left-on mode' for power management system - minutes	30
Prog. Time - weighted (Tt) full & partial load - minutes 3)	94
Full load (Tdry) - minutes	125
Partial load (Tdry½) - minutes	70
Condensation efficiency class on a scale from G (least efficient) to A (most efficient)	B
Average condensation efficiency - %	
weighted (Ct) full & partial load 3)	81
full load (Cdry)	81
partial load (Cdry½)	81
Airborne acoustical noise emissions - dB(A) re 1 pW	69.0
1) "Standard cotton" at full and partial load is the standard programme to which the information in the label and the fiche relates. The standard cotton program is suitable to dry at cupboard level (0%) cotton laundry and is the most efficient programme in terms of energy consumption. Partial load is half the rated load.	
2) based on 160 drying cycles of the standard cotton programme at full and partial load, and the consumption of the low-power modes. Actual energy consumption will depend on how the appliance is used.	
3) Weighted average of 3 cycles at full load and 4 cycles at half load.	
<b>Regulation 932/2012.</b>	
Energy consumption in kWh, for program "Synthetics" full load	1.87
Programme time in minute, for program "Synthetics" full load	70
Partial load for program "Synthetics" N/A	

# Warnings

GB

! This appliance has been designed and built according to international safety standards. These warnings are given for safety reasons and must be followed carefully.

## General safety

- This appliance can be used by children aged from 8 years and above and persons with reduced physical, sensory or mental capabilities or lack of experience and knowledge if they have been given supervision or instruction concerning use of the appliance in a safe way and understand the hazards involved.
- This tumble dryer has been designed for home, and not professional, use.
- Do not touch the appliance while barefoot or with wet hands or feet.
- Unplug the machine by pulling on the plug, not the cord.
- After using the dryer, turn it off and unplug it. Keep the door closed to make sure that children do not use it as a toy.
- Children should be supervised to ensure that they do not play with the dryer.
- Cleaning and user maintenance shall not be made by children without supervision.
- Children of less than 3 years should be kept away from the appliance unless continuously supervised.
- The appliance must be installed correctly and have proper ventilation. The air intake at the front of the dryer should never be obstructed (see *Installation*).
- Never use the dryer on carpeting where the pile height would prevent air from entering the dryer from the base.
- Check to see if the dryer is empty before loading it.
- The back of the dryer could become very hot.  
Never touch it while in use.
- Do not use the dryer unless the filter, watercontainer and condenser are securely in place (see *Maintenance*).
-  Do not overload the dryer (see *Laundry* for maximum loads).
- Do not load items that are dripping wet.
- Carefully check all instructions on clothing labels (see *Laundry*).
- Do not tumble dry large, very bulky items.
- Do not tumble dry acrylic fibres at high

temperatures.

- Do not turn off the dryer when there are still warm items inside.
- Clean the filter after each use (see *Maintenance*).
- Empty the water container after each use (see *Maintenance*).
- Clean the condenser unit at regular intervals (see *Maintenance*).
- Do not allow lint to collect around the dryer.
- Never climb on top of the dryer. It could result in damage.
- Always follow electrical standards and requirements (see *Installation*).
- Always buy original spare parts and accessories (see *Service*).

## To minimise the risk of fire in your tumble dryer, the following should be observed:

- Tumble dry items only if they have been washed with detergent and water, rinsed and been through the spin cycle. It is a fire hazard to dry items that HAVE NOT been washed with water.
- Do not dry garments that have been treated with chemical products.
- Do not tumble dry items that have been spotted or soaked with vegetable or cooking oils, this constitutes a fire hazard. Oil-affected items can ignite spontaneously, especially when exposed to heat sources such as a tumble dryer. The items become warm, causing an oxidation reaction with the oil. Oxidation creates heat. If the heat cannot escape, items can become hot enough to catch fire. Piling, stacking or storing oil-affected items can prevent heat from escaping and so create a fire hazard. If it is unavoidable that fabrics containing vegetable or cooking oil or those that have been contaminated with hair care products be placed in a tumble dryer they should first be washed with extra detergent - this will reduce, but not eliminate the hazard. They should not be removed from the dryer and piled or stacked while hot.
- Do not tumble dry items that have previously been cleaned in or washed in, soaked in or soiled with petrol/gasoline, dry cleaning solvents or other flammable or explosive substances. Highly flammable

substances commonly used in domestic environments including cooking oil, acetone, denatured alcohol, kerosene, spot removers, turpentine, waxes and wax removers. Ensure these items have been washed in hot water with an extra amount of detergent before being dried in the tumble dryer.

- Do not tumble dry items containing foam rubber (also known as latex foam), or similarly textured rubber like materials. Foam rubber materials can, when heated, produce fire by spontaneous combustion.
- Fabric softener or similar products should not be used in a tumble dryer to eliminate the effects of static electricity unless the practice is specifically recommended by the manufacturer of the fabric softener product.
- Do not tumble dry undergarments that contain metal reinforcements eg. bras with metal reinforcing wires. Damage to the tumble dryer can result if the metal reinforcements come loose during drying.
- Do not tumble dry rubber, plastic articles such as shower caps or babies waterproof covers, polythene or paper.
- Do not tumble dry rubber backed articles, clothes fitted with foam rubber pads, pillows, galoshes and rubber coated tennis shoes.
- Remove all objects from pockets such as lighters and matches.

**! WARNING: Never stop the dryer before the end of the drying cycle unless all items are quickly removed and spread out so that the heat is dissipated.**

### **Save energy and respect the environment**

- Wring out all items to eliminate excess water before tumble drying (if you use a washing machine first, select a high spin cycle). Doing this will save time and energy during drying.
- Always dry full loads - you save energy: single items or small loads take longer to dry.
- Clean the filter after each use to contain energy consumption costs (see *Maintenance*).

# Care and maintenance

GB

## Disconnecting the power supply

! Disconnect the dryer when not in use or during cleaning and maintenance operations.

## Cleaning the filter after each cycle

The filter is a fundamental component of the dryer: its function is to collect lint and fluff that form during drying.

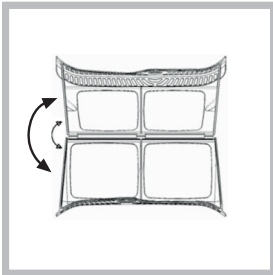

Clean the filter once drying is completed, by rinsing it under running water or cleaning it with a vacuum cleaner. Should the filter become clogged, the flow of air inside

the dryer will be seriously hampered: drying times becomes longer and more energy is consumed. Moreover, the dryer may become damaged.

The filter is located in front of the dryer seal (see Picture).

Removing the filter:

1. Pull the filter's plastic handle upwards (see Picture).

2. Clean the fluff off the

filter and replace it correctly. Ensure that the filter is pushed fully home.

! Do not use the dryer unless the filter has been replaced in its holder.

## Checking the drum after each cycle

Rotate the drum manually to remove smaller items (handkerchiefs) that could have been left inside the dryer.

## Cleaning the drum

! Avoid using abrasives, steel wool or stainless steel cleaning agents to clean the drum. A coloured film may appear on the stainless steel drum surface: it may be caused by a combination of water and/or cleaning agents such as wash-softeners. This coloured film does not affect the dryer's performance.

## Emptying the water container after each cycle

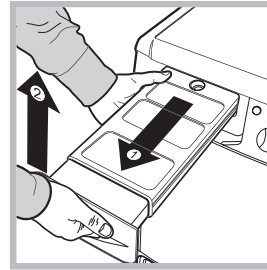

Remove the water container and empty it into a sink or other suitable drain outlet, then replace it correctly.

Always check the water container and empty it before starting a new drying cycle.

## Failure to empty the water container may cause the following:

- The dryer stops heating (thus the load may still be damp at the end of the drying cycle).
- The "Empty water container" LED activates to show that the water container is full.

## Priming the Water Collection System

When your dryer is new, the Water Container will not collect Water until the system is primed, this will take 1 or 2 drying cycles. Once primed it will collect Water during every cycle.

## Cleaning the condenser unit

- Remove the condenser (see Picture below) unit regularly (monthly) and clean off any fluff deposits from the plates by rinsing it with cold water running on the rear end of the condenser.

Removing the condenser:

1. Disconnect the dryer from the power supply and open the door.

2. Open the condenser cover (see Picture below), unlock the three catches by turning them 90° anti-clockwise, then pull on the grip to remove the condenser.

3. Clean the surface of the seals and replace the unit with the arrows pointing upwards, while making sure that the catches are securely fixed.

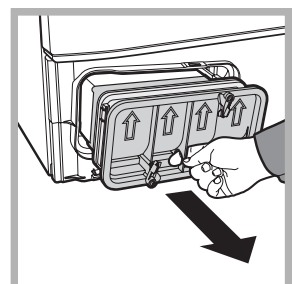
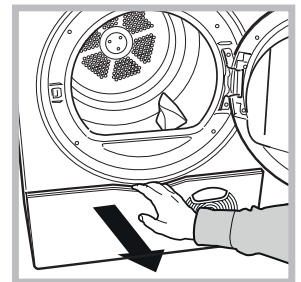



## Cleaning the tumble dryer

- The external metal, plastic and rubber parts can be cleaned with a damp cloth.
- Clean the front air intake grille regularly (every 6 months) with a vacuum cleaner to remove any lint, fluff or dust deposits. Furthermore, remove any lint deposits from the front part of the condenser filter and from the door filter area, using a vacuum cleaner every so often.

! Do not use solvents or abrasives.

! Have the dryer checked regularly by authorised technical personnel in order to ensure that the electrical and mechanical parts work safely (see Assistance).

## Quick Tips

**! Remember to clean your filter and condenser unit after each load.**

**! Remember to empty your water container after each load.**

**! Doing this will keep your machine working at its BEST!**

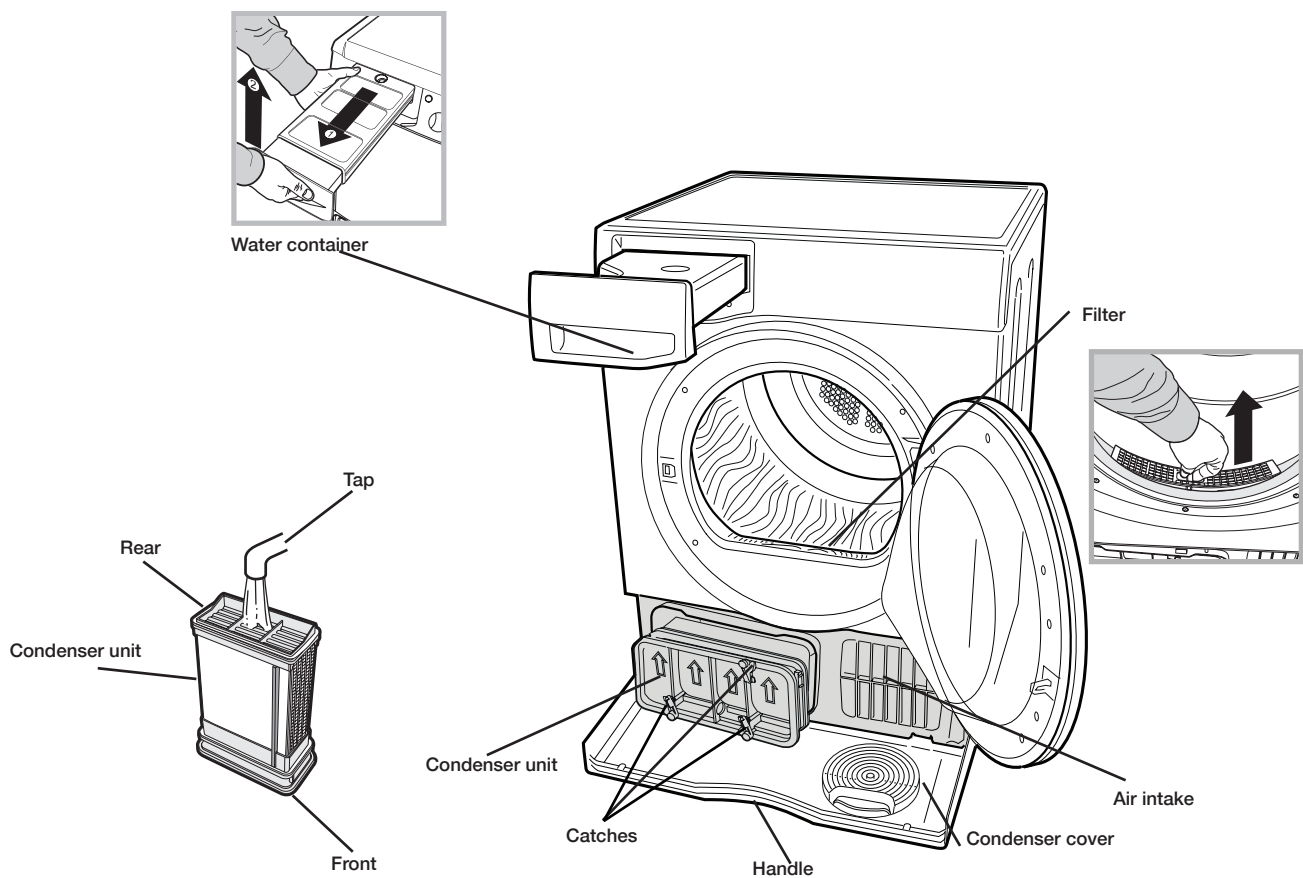

# Description of the tumble dryer

## Opening the door

GB

The door

Condenser unit (cover open)

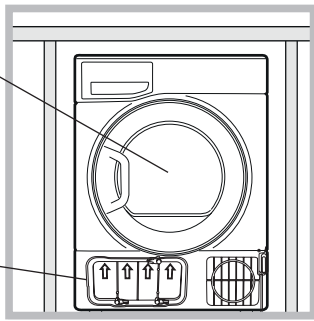

## Features

Water container

Rating plate

Filter

Model & Serial Numbers

Condenser cover handle (pull to open)

Air intake grille

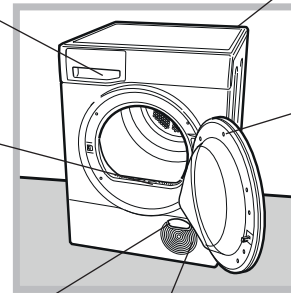

## Control panel

Options buttons and indicator lights

Drying phase or Delay timer indicator lights

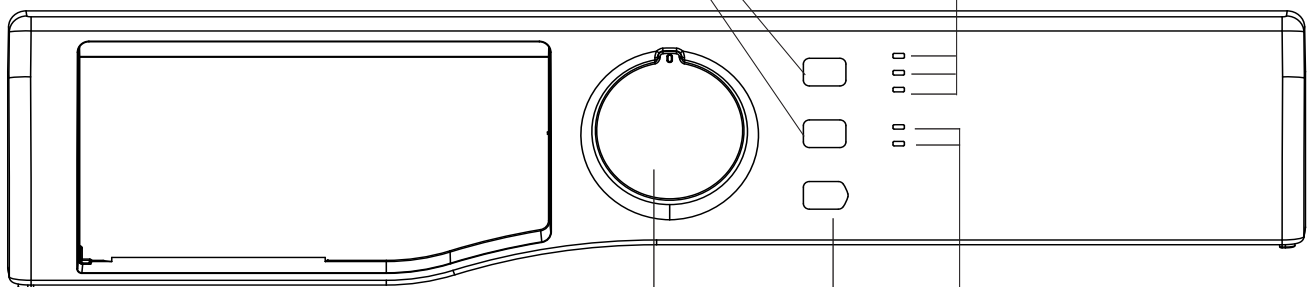

Programme selection knob and OFF

Start/Pause button and indicator light

Maintenance indicator lights



### Programme selection knob

Allows for setting the programme: turn until the indicator points towards the desired programme. The OFF position switches off the dryer (see *Starting and selecting a programme*).

### Options buttons

Allow for selecting the options available for the selected programme. The relative indicator lights turn on when the option has been selected (see *Programmes and options*).



### START/PAUSE button and indicator light

When the green light flashes slowly, press the button to start the programme. When the cycle is under way, the indicator light remains on. To put the programme into pause mode, press the button again; the indicator light will turn orange and start flashing again. To resume the programme from the point it was interrupted, press the button again (see *Start and programme selection*).

## Indicator lights

### “Maintenance” indicator lights

The indicator lights provide important information. They indicate the following:

Before each programme, the indicators light  CLEAN FILTER and  EMPTY WATER signals that it is essential to clean the filter and the water container must be emptied, before using the tumble dryer (see *Care and maintenance*).

If the water container fills during the course of the programme, the LED lights up. The water container must be emptied before pressing the START/PAUSE button to resume the cycle from the point it was interrupted.

The “Clean condenser unit” indicator light  (CLEAN CONDENSER) signals that it is essential to clean the condenser regularly (see *Care and maintenance*).

### “Drying phases” indicator lights

The  DRYING indicator light signals that the drying phase is running.

The  COOL TUMBLE indicator light signals that the cooling phase is running.

The END indicator light signals that the programme has ended.

### “Delay timer” indicator light

If the “Delay timer” option has been activated (see *“Programmes and options”*), after the programme has started, the indicator light corresponding to the chosen delay time will start flashing:

As time passes, the remaining delay will be displayed and the corresponding indicator light will flash:

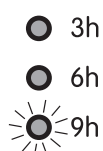

Once the set delay time ends, the flashing LED will turn off and the set programme will start.



# How to carry out a drying cycle

GB

## Starting and selecting a programme

1. Plug the dryer into the power supply socket.
2. Select the programme according to the type of laundry (see *Laundry*).
3. Open the door, ensure that the filter is clean and securely placed and that the water container is empty and correctly located (see *Care and maintenance*).
4. Load the machine, making sure that no piece of laundry gets between the door and the relative seal. Close the door.
5. After consulting the programme chart and the indications for each type of fabric (see *Laundry*), turn the Programme selection knob towards the programme corresponding to the type of laundry to be dried (see *Programmes and options*).  
**! Warning:** If the position of the programme selection knob changes after pressing the START/PAUSE button, the selected programme will NOT be modified. To modify the programme, press the START/PAUSE button to put the programme in pause mode (the indicator light flashes orange), then select a new programme and the relative options. Press the START/PAUSE button to start the new programme.
6. If necessary, set the time of the delayed start and any other options (see *Programmes and options*).
7. Press the START/PAUSE button to start the drying cycle.  
Laundry can be checked while the drying programme runs and any garments already dry can be removed, while drying continues for the remaining items. After closing the door, press the START/PAUSE button to resume machine operation.
8. The final COOL TUMBLE phase (i.e. the fabrics are cooled) activates during the last few minutes of the drying programme; always allow this phase to terminate.
9. When the **END** indicator light turns on, the programme has ended. The buzzer will beep 3 times to let you know that your programme is complete. Open the door, remove the laundry then clean the filter and replace it. Empty the water container and put it back in its slot (see *Care and maintenance*).

If the clothes are not removed at the end of the cycle the automatic **POST CREASE CARE** action will, on those programmes with this feature, continue to rotate the drum intermittently for up to 10 hours to minimise creasing. The phase is stopped when the door is opened or when the knob is set to OFF

10. Set the program knob to OFF to switch off the machine.
11. Disconnect the dryer from the power supply.

### Automatic pre-post Crease Care

This is an automatic function which provides an anti crease treatment both before and after the drying programme. By periodically rotating the drum before the start of the drying cycle, when a delayed start is selected, the formation of creases is prevented. On certain programmes the drum also rotates periodically at the end of the drying cycle. The phase is stopped when the door is opened or when the knob is set to OFF.

### Stand-by mode

This tumble dryer, in compliance with new energy saving regulations, is fitted with an automatic standby system which is enabled after about 30 minutes if no activity is detected.

Turn the knob to the desired program to restart dryer operation (to start the program press START/PAUSE). The OFF position switches off the dryer.

## Programme chart

GB

	Programme	Max. load (kg)	Compatible options	Cycle duration*
<b>Cottons</b>				
1	Ready to Wear	max	Delay timer	150'
2	Standard Cotton**	max	Delay timer - Fibre Care	130'
3	Easy Iron	max	Delay timer - Fibre Care	110'
<b>Delicates</b>				
4	Synthetics	4	Delay timer	100'
5	Synthetics Easy Iron	4	Delay timer	60'
6	Silk	0.5	-	85'
<b>Exclusive Care</b>				
7	Anti Allergy	8	Delay timer	180'
8	Shirts	3	Delay timer - Fibre Care	75'
9	Jeans	3	Delay timer	110'
10	Baby Cycle	2	Delay timer	100'
<b>Timed drying</b>				
	15' - 40' - 60' - 90' minutes.	-	Delay timer - Fibre Care	
<b>Extra</b>				
	 Refresh	-	-	20'

\* **note:** The duration of these programs will depend on the size of the load, types of textiles, the spin speed used in your washer and any extra options selected. \*\*  Standard Cotton is the more efficient program in terms of energy consumption (EU 392/2012). To reach maximum efficiency, select the highest temperature option (Standard/Default starting configuration)

## Special Programmes

### Cottons

**Ready to Wear:** Dries your items to the maximum possible dryness level. Even drier than Standard Cotton dry.

**Standard Cotton:** Dries your items to a dryness level that allows you to put your clothes away straight from the dryer.

**Easy Iron:** Dries your items to a dryness level that allows them to minimise ironing.

### Synthetics

Recommended to delicately dry synthetic fabrics.

### Synthetics Easy Iron

This is a programme for items of Synthetic or Synthetic/Cotton mixtures, with a level of dryness that minimizes ironing.

### Silk

This is a programme for drying your delicate silk. Loads dried using this programme are usually ready to use, but on some heavier garments the edges may be slightly damp. If this is the case, remove the load and open them out and then run the programme again for a short period.

### Anti Allergy

This programme has the 'Seal of Approval' endorsement from Allergy UK, which reflects the effective reduction and elimination of allergens from the clothes with the special Anti Allergy cycle. With this programme, thanks to the achievement of constant temperature for an extended period of time, the effects of the most common allergens (including House Mites) are neutralised.

Can be used on a full size wet load to dry and treat, or on a 4kg dry load just to treat your laundry.

The filter should be cleaned in order to ensure the correct operation of the cycle's anti-allergy function.

### Shirts

This is a programme for shirts made from cotton. It can be used for load sizes up to 3kg (approximately 10 shirts).

### Shirts and Fibre Care option

This is a programme for shirts made from synthetic materials or a mixture of natural and synthetic materials, such as polyester and cotton. It can be used for load sizes up to 3kg (approximately 14 shirts).

Loads dried using this program are usually ready to wear, the edges or seams may be slightly damp. If this is the case, try turning the shirts inside out and running the programme again for a short period.

### Jeans

This is a programme for jeans made from denim cotton. Before drying your jeans turn the front pockets inside out.

Do not mix dark and light coloured items.

It can also be used on other garments made from the same material, such as jackets.

Loads dried using this programme are usually ready to wear, the edges or seams may be slightly damp. If this is the case, try turning the jeans inside out and running the programme again for a short period.

! We do not recommend that you use this programme if your jeans have elastic waist bands, studs or embroidery.

### Baby Programme

This is a programme for drying your baby's small delicate items of clothing and bedding (Cotton and Chenille) and for drying your delicate clothes.

DO NOT dry items such as bibs and nappy pants with plastic coverings.

It can be used for load sizes up to 2kg.

Loads dried using this programme are usually ready to wear, but on some heavier garments the edges may be slightly damp. If this is the case, try turning items inside out and running the programme again for a short period.

### Timed drying cycle (15' - 40' - 60' - 90")

These programmes can be used if you want to set drying time and temperature.

The COOL TUMBLE cycle runs during the final minutes of the programme.

**15'** timed programme is ideal to remove damp from tea towels and bathrobe used once.

**40'**: this is a quick timed programme, ideal for drying garments spun at high speed in the washing machine, for example shirts used in a work week.

**60'**: a timed programme, ideal for drying garments spun at high speed in the washing machine, for example a change of sheets.

**90'**: timed programme is ideal for drying more quantity of garments (see below table)

### Refresh

A short programme suitable for refreshing fibres and garments. It lasts about **20** minutes.

! As this is not a drying programme, it is not to be used for garments that are still wet.

It can be used on any load size but is more effective on smaller loads.

Fabric	Load				
	1 kg	2 kg	3 kg	4 - 5 kg	6 kg
Cotton –	40 or 60 minutes	40 or 60 minutes	60 or 90 minutes	90 minutes	-
Synthetics – fibre care	40 or 60 minutes	40 or 60 minutes	60 or 90 minutes	-	-
Acrylics – fibre care	40 minutes	60 minutes	-	-	-

## Options

The options allow for customising the selected programme according to one's own needs.

### Delay timer

The start of some programmes (see *Programmes and options*) may be delayed up to 9 hours. Press the button repeatedly to enter the desired delay time. Before setting a delayed start, make sure that the water container is empty and that the filter is clean. The drum will rotate occasionally before the drying programme starts to prevent the formation of creases.

### Fibre care

Fibre Care is a special option designed to gently dry delicate clothes.

Press this button to select the low temperature setting; the light next to the button will switch on. Activating this option will increase the duration of the cycles

### Key Lock

Prevents the program settings from being changed. After having selected the program and the available options, hold down the two option buttons for 3 seconds (see "Dryer description")

A prolonged beep will sound when the buttons are pressed and the LEDs on the options buttons will flash slowly twice. The LEDs on the previously selected options will then remain lit but will no longer be modifiable.

If you attempt to change the settings with KEY LOCK activated, 3 short beeps will sound and 3 rapid flashes will warn you that it is not possible to modify the program or the options underway.

Hold down the options buttons for three seconds to deactivate the KEY LOCK option. KEY LOCK can be selected with all programs. The OFF position switches off the dryer.

! Not all options are available on all programmes (see *Programmes and options*).

## Opening the door

If the door is opened (or the START/PAUSE button is pressed) while a programme is running, the dryer stops and the following may occur:

- The START/PAUSE button flashes orange.
- When a delayed start is running, the delay countdown continues. It is necessary to press the START/PAUSE button to resume the "Delay timer" programme. One of the "Delay timer" indicator light flashes to signal the delay time entered.
- It is necessary to press the START/PAUSE button to resume the programme. The progress indicator lights signal the running phase and the START/PAUSE indicator light stops flashing and turns green.
- When post care phase is active it means that drying programme is already ended. Pressing the START/PAUSE button reactivates a new programme from the beginning.
- By turning the Programme selection knob, a new programme is selected and the START/PAUSE indicator light flashes green. This procedure can be used to select the COOL TUMBLE programme to cool garments if they are judged to be dry enough.

Press the START/PAUSE button to start the new programme.

**Note:** If you have a power cut, switch off the power or remove the plug. When power is restored, plug in the machine. Turn the knob to the desired program to restart dryer operation (to start the program press START/PAUSE). The OFF position switches off the dryer.

# Laundry

GB

## Sorting laundry

- Check the symbols on the care labels of the various garments to verify whether the garments can be safely tumble dried.
- Sort laundry according to the type of fabric.
- Empty all pockets and check for loose buttons.
- Close zips and hooks and fasten belts and strings without tightening them.
- Wring out garments to remove the maximum amount of water possible.

! Do not load the dryer when garments are dripping wet.

### Maximum load sizes

Do not overload the drum.

The following values indicate the weight of dry garments:

Natural fibres: maximum 7 kg

Synthetic fibres: maximum 4 kg

! Do not overload the dryer as this may result in reduced drying performance.

## Care labels

Always check the care labels, especially when placing garments in the tumble dryer for the first time. Below are the most commonly used symbols:

- May be tumble dried.
- Do not tumble dry.
- Tumble dry – high heat.
- Tumble dry – low heat.

## Drying times

Drying times are approximate and may vary depending on the following:

- Amount of water retained by items after the spin cycle: towels and delicate items retain a lot of water.
- Fabrics: items of the same fabric, but with different texture and thickness may have different drying times.
- Amount of laundry: single items and small loads may take longer to dry.
- Drying: if items are to be ironed, they can be removed from the dryer while still slightly damp. Items that require complete drying can be left longer.
- Heat setting.
- Temperature of the room: the lower the temperature of the room, the longer it will take for the dryer to dry clothing.
- Bulk: certain bulky items require special care during the drying process. We suggest removing these items and replacing them in the dryer once they have been shaken out: repeat this procedure several times during the course of the drying cycle.

! Do not over-dry items.

All fabrics contain natural dampness which helps to keep them soft and fluffy.

The drying times provided refer to the automatic Cupboard dry programmes.

The Timed drying settings are also indicated to enable you to select the most suitable timed option.

The weight refers to dry items.

## Automatic drying times

Cotton						
Drying times after 800-1000 rpm wash cycles - with an initial humidity level of 60%						
1 kg	2 kg	3 kg	4 kg	5 kg	6 kg	7 kg
30 - 40 minutes	40 - 55 minutes	55 - 70 minutes	70 - 80 minutes	80 - 90 minutes	95 - 120 minutes	120 - 140 minutes
Synthetics Fibre Care						
Drying times after wash cycles at lower speeds - with an initial humidity level of 40%						
1 kg	2 kg	3 kg	4 kg			
30 - 40 minutes	40 - 50 minutes	50 - 70 minutes	70 - 90 minutes			
Acrylics Fibre Care						
Drying times after wash cycles at lower speeds - with an initial humidity level of 40%						
1 kg			2 kg			
40 - 80 minutes			60 - 100 minutes			

If you feel that the dryer is not working properly, consult the following troubleshooting suggestions before contacting the Technical Assistance Centre (see *Assistance*).

## The dryer does not start.

- The plug has not been inserted far enough into the socket to make contact.
- There has been a power cut.
- The fuse has burned out. Try connecting another appliance to the same socket.
- If an extension cord is used, try connecting the dryer plug directly into the socket.
- The door has not been closed properly.
- The programme has not been set correctly (see *How to carry out a drying cycle*).
- The START/PAUSE button has not been pressed (see *How to carry out a drying cycle*).
- On machines equipped with “Locked” function, check the option is not enabled (see *Programmes and options*).

## The drying cycle does not start.

- A delayed start time has been set (see *Programmes and options*).
- The START/PAUSE button has been pressed; a short delay follows before the dryer starts running. Wait for the drying cycle to start; do not press the START/PAUSE button otherwise the dryer switches to the pause mode and the drying cycle will not start.

## Drying times are too long.

- The filter has not been cleaned (see *Care and maintenance*).
- The water container must be emptied? The “Empty water container” indicator light flashes (see *Care and maintenance*).
- The condenser needs to be cleaned (see *Care and maintenance*).
- The heat setting is not suited to the type of fabric to be dried (see *Programmes and options*).
- An incorrect drying time was selected for the type of load (see *Laundry*).
- The air intake grille or the rear air vents are clogged up (see *Installation, and Care and maintenance*).
- The items are too wet (see *Laundry*).
- The dryer is overloaded (see *Laundry*).

## The “Empty water container” indicator light flashes.

- The water bottle was not emptied before starting the programme. Always empty it before starting a new drying programme (see Description of the tumble dryer) - do not wait for the bottle full signal (buzzer beeps once every 5 seconds and the indicator light flashes) before emptying the water container.

## The programme is finished but the items are damper than expected.

- ! For safety reasons, the dryer programmes last a maximum of 5 hours. If an automatic programme has not detected the final dampness level required in this interval, the dryer completes the programme and stops. Check the above points and repeat the programme; if the items are still damp, contact the Technical Assistance Centre (see *Assistance*).

## The dryer is noisy during the first few minutes of operation.

- This is normal, especially if the dryer has not been used for a long time. If the noise persists during the entire cycle, contact the Technical Assistance Centre.

## The lights on the dryer control panel are off although the dryer is switched on.

The dryer has gone into standby mode to save power. This occurs if you have left the dryer on or have had a power cut. It occurs after 30 minutes:

- if you leave the dryer without starting a programme;
- after your drying programme has finished.

Turn the knob to the desired program to restart dryer operation (to start the program press **START/PAUSE**). The **OFF** position switches off the dryer.



# Assistance

GB

## Before contacting the Technical Assistance Centre:

- Follow the troubleshooting guide to check whether problems can be solved personally (see *Troubleshooting*).
- If not, switch the dryer off and contact the Technical Assistance Centre closest to you.

## Spare parts

This dryer is a complex machine. Attempting to repair it personally or with the aid of an unqualified personnel may put the safety of people at risk, damage the machine or invalidate the spare parts guarantee. Always contact a qualified technician when experiencing problems with this machine.

## Essential Contact Information

### HOTPOINT SERVICE - Service You Can Rely On

At Hotpoint we pride ourselves on offering our customers the best service we possibly can, wherever you are in the UK and Ireland. Rest assured though, no one knows a Hotpoint appliance better than we do and our service is second to none...

Wherever you are we can be there – we have over 1,000 highly skilled Hotpoint engineers covering the whole of the UK and Ireland ensuring fast, reliable, local service.

'Right first time' – our engineers have the latest tools to help get your Hotpoint appliance back up and running the first time we visit. Experts in our field – all of our engineers are trained to the highest standard at our Hotpoint Training Centre of Excellence with unrivalled expertise and product knowledge.

Skilled staff – we have over 400 skilled UK based call centre staff, dedicated to offering you excellent service 364 days a year.

Telephone in the United Kingdom: 03448 224 224

Telephone in the Republic of Ireland: 0818 313 413

[www.hotpointservice.co.uk](http://www.hotpointservice.co.uk)

#### Please note:

#### Our advisors will require the following information:

- name, address and postal code
- telephone number
- type of malfunction
- date of purchase

- model number
- serial number

This information can be found on the data plate located behind the door.

## Information on recycling and disposal

As part of our continual commitment towards environmental protection, we reserve the right to use recycled quality components to reduce costs for our customers and to minimise materials wastage.

- Disposing of the packaging materials: follow local regulations to allow for recycling of packaging materials.
- In order to minimise the risk of injury to children, remove the door and plug, then cut the power supply cord flush with the appliance. Dispose of these parts separately to prevent the appliance from being connected to a power supply socket.

## Disposal of old household appliances



European Directive 2012/19/EC concerning Waste Electrical and Electronic Equipment (WEEE) states that household appliances should not be disposed of using the normal solid urban waste cycle. Exhausted appliances should be collected separately in order to optimise the cost of re-using and recycling materials comprising the machine, while preventing potential damage to public health and the environment. The crossed-out wheeled bin symbol appears on all products to remind owners of the obligations regarding separate waste collection.

Owners should contact their local authorities or appliance dealers for further information concerning the correct disposal of household appliances.



This appliance conforms to the following EU directives:

- 2006/95/EC (Low Voltage Directive)
- 2004/108/EC (Electromagnetic Compatibility Directive).

## SÈCHE-LINGE

FR

Français

## TCS 73B

[www.hotpoint.eu](http://www.hotpoint.eu)

 Ce symbole vous rappelle de lire ce mode d'emploi.

! Conservez cette notice d'utilisation et d'installation à portée de main de manière à pouvoir vous y référer si nécessaire. Conservez cette notice toujours à côté du sèche-linge et si vous vendez cet appareil ou que vous le donniez à un tiers, faites en sorte que cette notice accompagne le sèche-linge de manière à ce que le nouveau propriétaire soit informé des avertissements et des conseils concernant le fonctionnement de ce sèche-linge.

! Lisez attentivement ce mode d'emploi : les pages suivantes contiennent des informations importantes concernant l'installation et des conseils relatifs au fonctionnement de cet appareil.

## Table des matières

### Installation, 18

Où installer le sèche-linge  
Ventilation  
Raccordement électrique  
Informations préliminaires

### Précautions et conseils, 20

Sécurité générale  
Économie d'énergie et protection de l'environnement

### Soin et entretien, 22

Interruption de l'alimentation électrique  
Nettoyage du filtre après chaque cycle  
Contrôle du tambour après chaque cycle  
Vidange du réservoir d'eau après chaque cycle  
Nettoyage du groupe condenseur  
Nettoyage du sèche-linge

### Description du sèche-linge, 24

Caractéristiques  
Tableau de bord

### Comment effectuer un cycle de séchage, 26

Démarrage et choix du programme

### Programmes et options, 29

Tableau des programmes  
Programmes spéciaux  
Options  
Ouverture de la porte

### Linge, 30

Tri du linge  
Étiquettes d'entretien  
Linge ou vêtements particuliers  
Temps de séchage

### Problèmes et solutions, 31

### Assistance, 32

Pièces détachées  
Informations pour le recyclage et la mise au rebut

FR

# Installation

FR

## Où installer le sèche-linge

• Placez votre sèche-linge à une certaine distance des cuisinières, fourneaux, radiateurs, ou plaques de cuisson à gaz, car les flammes peuvent endommager cet appareil.

Si vous installez cet appareil sous un plan de travail, faites en sorte de laisser un espace de 10 mm entre le dessus de l'appareil et tout autre objet sur ou au-dessus de celui-ci, et un espace de 15 mm entre ses côtés et les éléments d'ameublement ou les murs latéraux. Ceci a pour objectif d'assurer une ventilation convenable.

La surface arrière de l'appareil doit être placée contre un mur.

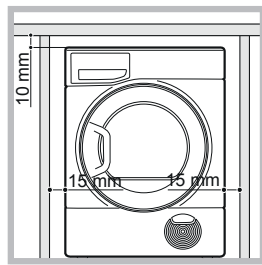

## Ventilation

• Lorsque le sèche-linge est en marche, une aération adéquate est nécessaire. Faites en sorte d'installer votre sèche-linge dans un environnement qui n'est pas humide et qui est doté d'une bonne circulation d'air dans toute la pièce. La circulation d'air autour du sèche-linge est essentielle pour condenser l'eau produite au cours du lavage ; le sèche-linge ne fonctionnera pas efficacement dans un espace clos ou dans un placard.

! Si l'on utilise le sèche-linge dans une pièce froide ou petite, on rencontrera un certain degré de condensation.

! Nous vous déconseillons d'installer votre sèche-linge dans un placard ; par ailleurs, le sèche-linge ne doit en aucun cas être placé derrière une porte fermant à clé, une porte coulissante ou une porte montée sur des gonds du côté opposé à la porte de chargement du sèche-linge.

## Vidange de l'eau

Si votre sèche-linge est installé à proximité d'une évacuation, l'eau peut être vidangée directement dans ce tuyau. Cela évite d'utiliser et de vider le réservoir d'eau.

Si vous installez le sèche-linge au-dessus ou à côté d'un lave-linge, il pourra partager la même vidange. Il suffit de débrancher le tuyau indiqué par la figure **A** et de le brancher à la vidange.

Si la vidange est plus loin que la longueur du tuyau, il est possible d'acheter et de brancher un tuyau ayant le même diamètre et la longueur nécessaire.

Pour installer le nouveau il suffit de remplacer le tuyau existant comme illustré par la figure **B** dans la même position.

! La hauteur de la vidange doit être inférieure à 1 m en partant du bas du sèche-linge.

! Assurez-vous que le tuyau n'est pas écrasé ou plié une

fois le sèche-linge placé dans sa position définitive.

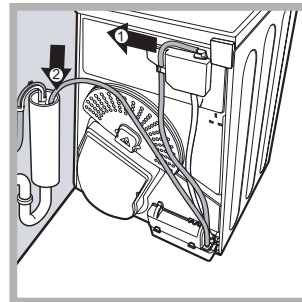

Fig. A

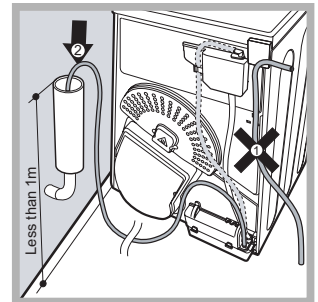

Fig. B

## Raccordement électrique

Assurez-vous des points suivants avant de brancher la fiche de l'appareil dans la prise de mains :

- Assurez-vous d'avoir les mains sèches.
- La prise de courant doit être reliée à la terre.
- La prise de courant doit pouvoir supporter la puissance maximale de la machine, qui est indiquée sur la plaque signalétique de l'appareil (voir *Description du sèche-linge*).
- La tension électrique doit appartenir à la gamme de valeurs indiquée sur la plaque signalétique de l'appareil (voir *Description du sèche-linge*).
- La prise de courant doit être compatible avec la fiche du sèche-linge. Autrement, remplacez la prise ou la fiche.

! N'UTILISEZ PAS DE RALLONGES.

! Le sèche-linge ne doit pas être utilisé à l'extérieur, même si l'espace en question est abrité. Cela peut être dangereux si l'appareil est exposé à la pluie ou à des orages.

! Une fois le sèche-linge installé, le cordon d'alimentation et la fiche doivent être d'accès facile.

! Le cordon d'alimentation ne doit pas être courbé ou écrasé.

! Si la fiche à remplacer est de type incorporée, il faut l'éliminer conformément aux consignes de sécurité. Ne la laissez jamais dans un endroit où elle peut être branchée à une prise et provoquer ainsi un choc électrique.

! Le câble électrique doit être contrôlé

périodiquement. Si le câble est endommagé, il faut le faire remplacer par le fabricant, par son service après-vente ou par tout autre personnel qualifié afin d'éviter tout risque de danger. (voir *Service après-vente*). Des cordons d'alimentation neufs ou plus longs sont fournis par les revendeurs agréés contre un supplément..

**! Le fabricant rejette toute responsabilité en cas de non-respect de toutes ou partie de ces règles.**

**! En cas de doute au sujet des points précédents, consultez un électricien qualifié.**

### Informations préliminaires

Une fois que vous avez installé votre sèche-linge, et avant de l'utiliser, nettoyez l'intérieur du tambour pour retirer les poussières qui pourraient s'y être accumulées pendant le transport.

**Capacités maximales de chargement: 7 kg**

FR

<b>Données techniques - Réglementation 392/2012.</b>	
Marque	Hotpoint/Ariston
Modèle	TCS 73B GP (EU)
Capacité nominale de linge en coton pour le « programme coton standard » à pleine charge - kg	7.0
Ce sèche-linge domestique à tambour est un sèche-linge	À condens.
Classe d'efficacité énergétique de A+++ (faible consommation) à D (consommation élevée)	B
La consommation d'énergie annuelle (AEC)* pondérée Kwh 1)	503.0
Ce sèche-linge domestique à tambour est un sèche-linge	Automatique
Consommation d'énergie à pleine charge ; Edry- kWh 2)	4.23
Consommation d'énergie à demi-charge ; Edry <sup>1/2</sup> - kWh 2)	2.29
Consommation d'électricité : mode arrêt (Po) - Watts	0.42
Consommation d'électricité : mode laissé sur marche (Pi) - Watts	2.24
Durée du mode laissé sur marche pour le système de gestion de la consommation d'électricité - minutes	30
Durée du programme - pondérée (Tt) pour pleine et demi-charge - minutes	94
Pleine charge (Tdry) - minutes	125
Demi-charge (Tdry <sup>1/2</sup> ) - minutes	70
Classe de taux de condensation sur une échelle allant de G (appareils les moins efficaces) à A (appareils les plus efficaces)	B
Taux de condensation moyen - %	
pondéré (Ct) pleine et demi-charge 3)	81
charge pleine Cdr	81
demi-charge Cdry <sup>1/2</sup>	81
Niveau de bruit aérien - dB(A) re 1 pW	69.0
1) Le « programme coton standard » à charge pleine ou partielle et le « programme coton standard » à charge partielle sont les programmes standards auxquels se réfèrent les informations de l'étiquette et de la fiche. Ces programmes sont parfaits pour sécher du linge en coton au niveau armoire (0%) et ce sont aussi les programmes les plus efficaces au point de vue consommation d'énergie. La charge partielle est égale à la moitié de la charge nominale.	
2) La consommation annuelle est basée sur la base de 160 cycles de séchage pour le programme coton standard à pleine charge et à demi-charge, et de la consommation des modes à faible puissance. La consommation réelle d'énergie par cycle dépend des conditions d'utilisation de l'appareil.	
3) Moyenne pondérée de 3 cycles à pleine charge et de 4 cycles à demi-charge.	
<b>Réglementation 932/2012.</b>	
Synthétique: consommation d'énergie à pleine charge; kWh	1.87
Synthétique: pleine charge (Tdry) - minutes	70
Synthétique: demi-charge	N/A

# Précautions

FR

! Cet électroménager a été conçu et réalisé conformément aux normes internationales de sécurité. Ces consignes sont fournies pour des raisons de sécurité, il faut les respecter scrupuleusement.

## Sécurité générale

- Ce sèche-linge peut être utilisé par des personnes (notamment des enfants de plus de 8 ans) présentant des capacités physiques, motrices ou mentales réduites, ou manquant d'expérience et de connaissances, si elles sont placées sous surveillance ou ont reçu les instructions nécessaires à l'utilisation de l'appareil de la part d'une personne responsable de leur sécurité.
- Ce sèche-linge a été conçu pour un usage domestique, et non professionnel.
- Ne touchez pas cet appareil lorsque vous êtes pieds nus ou avec des mains ou des pieds humides.
- Débranchez cette machine en tirant sur la fiche et non sur le cordon.
- Après avoir utilisé ce sèche-linge, éteignez-le et débranchez-le. Tenez la porte fermée pour assurer que les enfants ne jouent pas avec.
- Surveillez les enfants de façon à ne pas les laisser jouer avec le sèche-linge.
- Le nettoyage et l'entretien ne doivent pas être effectués par des enfants non surveillés.
- Les enfants de moins de 3 ans doivent être tenus à bonne distance du sèche-linge s'ils ne sont pas sous surveillance constante.
- Cet appareil doit être installé correctement et avoir une ventilation convenable. L'arrivée d'air sur le devant du sèche-linge et l'évent derrière le sèche-linge ne doivent jamais être obstrués (voir Installation).
- N'utilisez jamais le sèche-linge sur de la moquette où la hauteur des poils empêcherait l'air d'entrer dans le sèche-linge à partir de la base.
- Vérifiez que le sèche-linge est bien vide avant de le charger.
-  L'arrière du sèche-linge peut devenir très chaud.  
Ne le touchez jamais en cours d'utilisation.
- N'utilisez pas le sèche-linge si le filtre, le réservoir d'eau et le condenseur ne sont pas bien en place (voir Entretien).
- Ne surchargez pas le sèche-linge (voir Linge pour les charges maximales).
- Ne chargez pas d'articles qui dégouttent d'eau.
- Vérifiez avec soin toutes les instructions sur les étiquettes des vêtements (voir Linge).
- Ne séchez pas d'articles de grande taille, très volumineux.
- Ne séchez pas de fibres acryliques à hautes températures.
- N'éteignez pas le sèche-linge s'il contient encore des articles chauds.
- Nettoyez le filtre après chaque utilisation (voir Entretien).
- Videz le réservoir d'eau après chaque utilisation (voir Entretien).
- Nettoyez le groupe condenseur à intervalles réguliers (voir Entretien).
- Ne laissez pas s'accumuler de peluches autour du sèche-linge.
- Ne montez jamais sur le sèche-linge. Cela pourrait l'endommager.
- Respectez toujours les normes et exigences électriques (voir Installation).
- Achetez toujours des pièces de rechange et accessoires d'origine (voir Service Après-vente).

## Vous devez observer les consignes suivantes pour réduire tout risque d'incendie dans votre sèche-linge :

- Ne séchez que des articles qui ont été lavés avec de l'eau et un détergent, rincés et essorés. Le fait de sécher des articles qui N'ONT PAS été lavés avec de l'eau constitue un danger d'incendie.
- Ne séchez pas des vêtements qui ont été traités avec des produits chimiques.
- Ne placez pas d'articles tachés ou imbibés d'huile végétale ou de cuisson, ils risqueraient de provoquer un incendie. Les articles contenant de l'huile peuvent prendre feu spontanément, particulièrement lorsqu'ils sont exposés à des sources de chaleur comme un sèche-linge. En chauffant, les articles provoquent une réaction d'oxydation avec l'huile générant alors de la chaleur. Si la chaleur ainsi générée ne peut pas être évacuée, les articles peuvent devenir suffisamment chauds pour prendre feu. Le fait d'empiler, de superposer ou de stocker des articles contenant de l'huile peut empêcher la chaleur d'être évacuée et donc provoquer un incendie. Si vous ne pouvez pas faire autrement que de placer des articles

contenant de l'huile végétale ou de l'huile de cuisson ou ayant été en contact avec des produits coiffants dans le sèche-linge, il convient de les laver au préalable à l'aide d'une dose supplémentaire de détergent. Cette précaution minimise, sans toutefois l'éliminer, le risque d'incendie. Les articles ne doivent pas être retirés du sèche-linge et empilés ou superposés lorsqu'ils sont chauds.

- Ne placez pas d'articles ayant été préalablement nettoyés ou lavés, imbibés ou tachés avec du pétrole/de l'essence, des solvants de nettoyage à sec ou d'autres substances inflammables ou explosives. Les substances hautement inflammables couramment utilisées dans l'environnement domestique sont notamment l'huile de cuisson, l'acétone, l'alcool dénaturé, la kérosène, les détachants, la térébenthine, les cires et les produits permettant d'éliminer la cire. Assurez-vous que ces articles ont été lavés à l'eau chaude à l'aide d'une dose supplémentaire de détergent avant de les mettre à sécher dans le sèche-linge.
- Ne placez pas d'articles contenant du caoutchouc mousse (également connu sous l'appellation mousse de latex) ou des matériaux similaires renfermant du caoutchouc dans le sèche-linge. Les matériaux contenant du caoutchouc mousse peuvent, lorsqu'ils sont chauffés, s'enflammer par combustion spontanée.
- Les produits assouplissants ou les produits similaires ne doivent pas être utilisés dans un sèche-linge en vue d'éliminer les effets de l'électricité statique sauf si leur emploi est spécifiquement recommandé par le fabricant du produit assouplissant.
- Ne placez pas de sous-vêtements contenant des renforts en métal comme les soutiens-gorge à armature dans le sèche-linge. Si les renforts en métal venaient à se détacher pendant le séchage, ils pourraient endommager le sèche-linge.
- Ne placez pas d'articles en caoutchouc ou en plastique dans le sèche-linge, comme des bonnets de douche ou des couvertures étanches pour bébé, des articles en polyéthylène ou en papier.
- Ne placez pas d'articles contenant des pièces de caoutchouc plaquées, des vêtements présentant des pièces en mousse de caoutchouc, des oreillers, des bottes en caoutchouc et des tennis

recouvertes de caoutchouc dans le sèche-linge.

- Enlever tous les objets des poches, notamment les briquets et les allumettes.

**! ATTENTION: N'arrêtez pas le sèche-linge avant la fin du cycle de séchage si vous n'avez pas la possibilité de retirer rapidement tous les articles et de les étendre pour évacuer la chaleur.**

### Économie d'énergie et protection de l'environnement

- Essorez les articles pour éliminer l'eau en excès avant de les passer au sèche-linge (si vous utilisez une machine à laver, sélectionnez un cycle d'essorage à grande vitesse. Ceci vous permettra d'économiser de l'énergie durant le séchage.
- Séchez toujours des charges complètes – vous économiserez de l'énergie : les articles uniques ou les petites charges prennent plus longtemps à sécher.
- Nettoyez le filtre après chaque utilisation pour limiter les coûts de consommation d'énergie (voir Entretien).



# Soin et entretien

FR

## Interruption de l'alimentation électrique

! Débranchez votre sèche-linge lorsque vous ne l'utilisez pas, lorsque vous le nettoyez et durant toutes les opérations d'entretien.

## Nettoyage du filtre après chaque cycle

Le filtre est une pièce importante de votre sèche-linge : il accumule des peluches qui se forment durant le séchage.

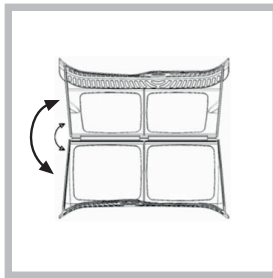

Par conséquent, une fois le séchage terminé, nettoyez le filtre en le rinçant sous l'eau courante ou avec votre aspirateur. Si le filtre devient bloqué, le flux d'air à l'intérieur du sèche-linge est sérieusement compromis

: les temps de séchage sont allongés et vous consommez davantage d'énergie. Cela peut aussi endommager votre sèche-linge. Le filtre se trouve devant le joint du sèche-linge (voir figure).

Pour retirer le filtre :

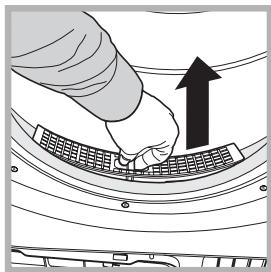

1. Tirez la poignée en plastique du filtre vers le haut (voir figure).
2. Nettoyez le filtre et remettez-le correctement en place. Assurez-vous que le filtre soit bien inséré à fond dans le joint du sèche-linge.

! N'utilisez pas le sèche-linge sans avoir remis le filtre en place.

## Contrôle du tambour après chaque cycle

Tournez le tambour à la main afin de retirer les petits articles (mouchoirs) qui pourraient y avoir été oubliés.

## Nettoyage du tambour

! Pour nettoyer le tambour, ne pas utiliser d'abrasifs, de laine d'acier ni de produits de nettoyage pour acier inoxydable. Un film coloré peut parfois apparaître à la surface du tambour en acier inoxydable. Il peut être dû à une combinaison de l'eau et/ou des produits de nettoyage (ex. adoucissant textile provenant du lavage). Ce film coloré n'affecte pas la performance du sèche-linge.

## Vidange du réservoir d'eau après chaque cycle

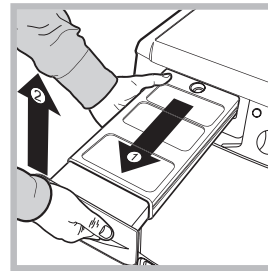

Sortez le réservoir du sèche-linge et videz-le dans un évier ou autre évacuation appropriée. Remettez le réservoir d'eau bien en place. Toujours vérifier et vider le réservoir avant de commencer un nouveau programme de séchage.

Si le réservoir d'eau n'est pas vidé, les problèmes suivants peuvent se vérifier :

- L'arrêt du chauffage de l'appareil (le linge pourrait donc être encore humide à la fin du cycle de séchage).
- La led « Vider l'eau » s'allume pour signaler que le réservoir est plein.

## Chargement du système de collecte de l'eau

Quand le sèche-linge est neuf, le réservoir d'eau ne reçoit pas l'eau tant que le système n'est pas chargé. Cette opération peut prendre 1 ou 2 cycles de séchage. Une fois qu'il a été chargé, le système commence à recevoir l'eau à chaque cycle.

## Nettoyage du groupe condenseur

• Périodiquement (chaque mois) retirez le groupe condenseur et nettoyez toute accumulation de peluche entre les plaques en le rinçant sous le robinet à l'eau froide. Pour retirer le condenseur :

1. Débranchez le sèche-linge et ouvrez la porte.
2. Ouvrez le couvercle du condenseur (voir figure). Dégagez les trois loquets en tournant à 90° dans le sens contraire aux aiguilles d'une montre, puis tirez sur la poignée et retirez-le du sèche-linge.
3. Nettoyez la surface des joints d'étanchéité et replacez le groupe, les flèches tournées vers le haut, en vous assurant que les loquets ont été bien bloqués.

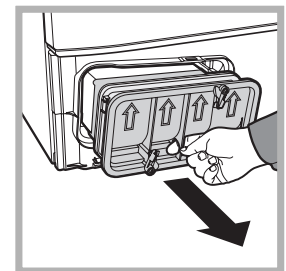
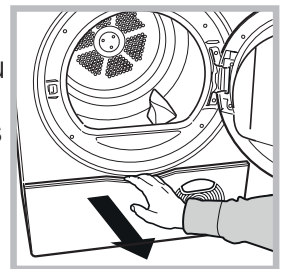



## Nettoyage du sèche-linge

- Pour nettoyer l'extérieur en métal et en plastique et les parties en caoutchouc, utiliser un chiffon humide.
- Périodiquement (tous les 6 mois), aspirez la grille d'entrée d'air de devant, ainsi que les événements à l'arrière du sèche-linge pour retirer toute accumulation de peluche ou de poussière. En outre, pour éliminer l'accumulation de peluche de l'avant du condenseur et de la zone du filtre, nettoyez occasionnellement à l'aide d'un aspirateur.

! N'utiliser ni solvants ni abrasifs.

! Votre sèche-linge utilise des roulements spéciaux qui n'ont pas besoin d'être lubrifiés.

! Faites vérifier régulièrement votre sèche-linge par des techniciens agréés pour assurer la sécurité électrique et mécanique (voir *Service après-vente*).

## Conseils rapides

! N'oubliez pas de nettoyer le filtre de la porte et le filtre du condenseur après chaque séchage.

! N'oubliez pas de vider le récipient recueillant l'eau après chaque charge.

! Vous obtiendrez ainsi, des performances optimales !

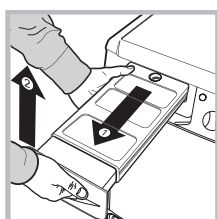

Réservoir d'eau

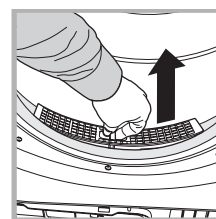

Filtre

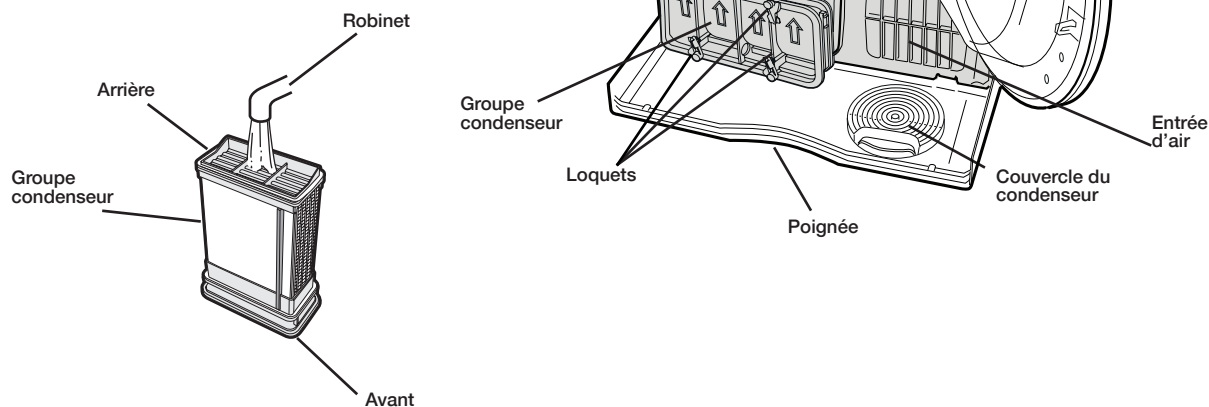

# Description du sèche-linge

## Ouverture de la porte

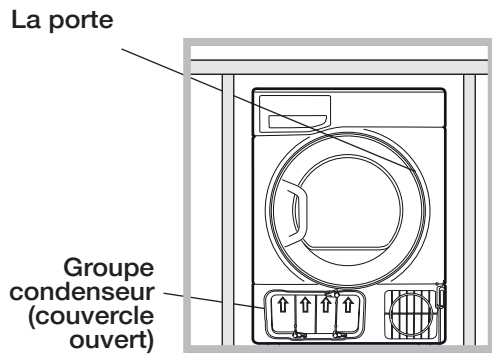

## Caractéristiques

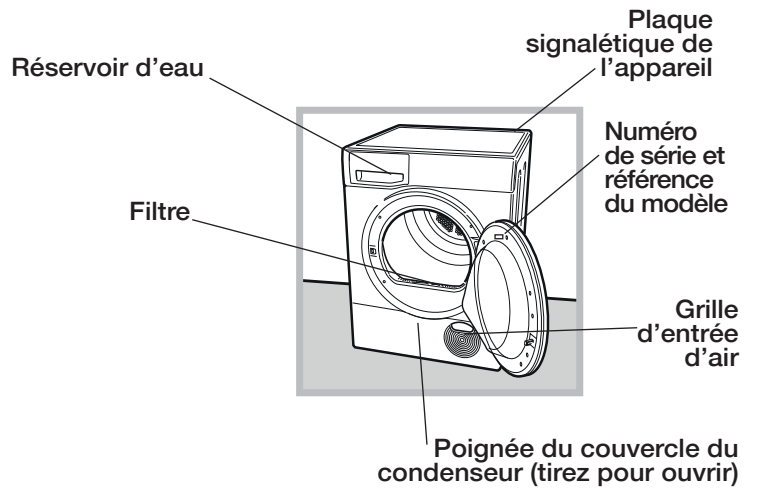

## Tableau de bord

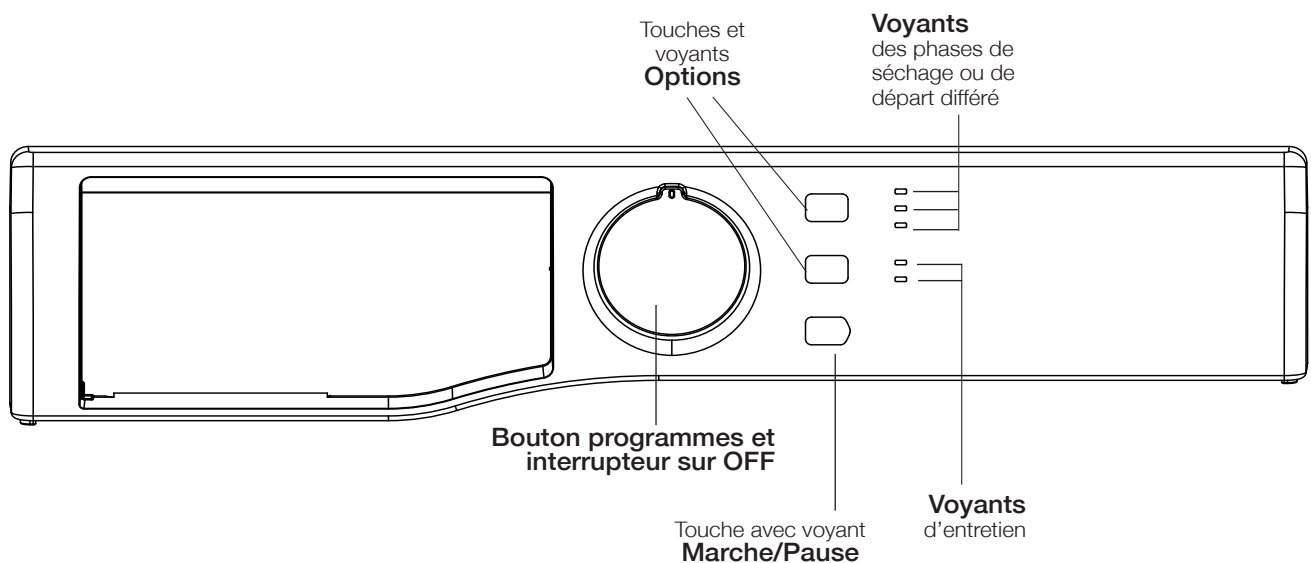

### Bouton Programmes

Permet de sélectionner les programmes : tournez le bouton jusqu'à positionner l'indicateur sur le programme souhaité. Bouton programmes et interrupteur sur OFF (voir Démarrage et choix du programme).

### Touches options

Permettent de choisir les options disponibles pour le programme sélectionné. Les voyants correspondants s'allument pour indiquer que les options ont été sélectionnées. La position OFF éteint le sèche-linge (voir Programmes et options).

### Touche avec voyant MARCHE/PAUSE

Quand le voyant vert clignote lentement, appuyer sur la touche pour démarrer le programme. Une fois que le cycle est démarré, le voyant reste allumé. Pour activer une pause de programme, appuyer à nouveau sur la touche ; le voyant passe à l'orange et se met à clignoter.

Pour faire redémarrer le programme exactement à l'endroit de l'arrêt, appuyez une nouvelle fois sur la touche (voir Démarrage et choix du programme).

### Voyants

#### Voyants "d'entretien"

Les voyants fournissent des informations importantes. Voilà ce qu'ils signalent :

Avant chaque programme, les Voyants "Filtre à nettoyer"  et "Vidage l'eau"  rappellent qu'il est indispensable de nettoyer le filtre et de vider le bac à eau avant toute utilisation du sèche-linge (voir Soins et Entretien).

Si le réservoir d'eau se remplit au cours du programme, la led s'allume. Le réservoir d'eau doit être vidé avant d'appuyer sur la touche **MARCHE/PAUSE** pour rétablir le cycle à partir du point où il s'est interrompu.

Le voyant "Condenseur à nettoyer"  sert à rappeler qu'il est essentiel de nettoyer le condenseur périodiquement (voir Entretien).

#### Voyants " Phases de séchage "

Le voyant  **SÉCHAGE** indique que la phase de séchage est en cours.

Le voyant  **REFROIDISSEMENT** indique que la phase de refroidissement est en cours.

Le voyant **FIN** indique la fin du programme.

#### Voyants "Départ différé"

Si la fonction "Départ différé" a été activée (voir "Programmes et options"), le voyant correspondant au temps sélectionné se mettra à clignoter, après avoir lancé le programme:

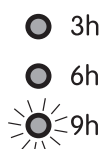

Au fur et à mesure que le temps passe, le temps restant est affiché avec clignotement du voyant correspondant.



Quand le retard sélectionné touche à sa fin le programme sélectionné démarre.

# Comment effectuer un cycle de séchage

FR

## Démarrage et choix du programme

1. Branchez la fiche du sèche-linge dans la prise de courant électrique.
2. Sélectionnez le programme en fonction du type de linge (*voir Linge*).
3. Ouvrez la porte et assurez-vous que le filtre est propre et en place et que le réservoir d'eau est vide et en place (*voir Entretien*).
4. Chargez la machine en faisant attention à ce qu'aucun vêtement ne s'interpose entre la porte et le joint de la porte. Fermez la porte.
5. Mettre le sèche-linge sous tension en déplaçant le bouton sur une position autre que OFF
6. Tournez le bouton Programmes jusqu'à positionner l'indicateur sur le programme correspondant au type de linge à sécher, en contrôlant le tableau des programmes (*voir Programmes et options*) et les indications pour chaque type de tissu (*voir Linge*).  
! Attention : si la position du bouton change après avoir appuyé sur la touche MARCHE/PAUSE, la nouvelle position NE MODIFIE PAS le programme sélectionné. Pour modifier le programme appuyez sur la touche MARCHE/PAUSE pour activer une pause de programme (le voyant se met à clignoter en orange), ensuite choisissez le nouveau programme et les options correspondantes. Appuyez sur la touche MARCHE/PAUSE pour lancer le nouveau programme.
7. Si nécessaire, programmez le temps de départ différé et les autres options (*voir Programmes et options*).
8. Appuyer sur la touche MARCHE/PAUSE pour commencer.  
Pendant le programme de séchage vous pouvez contrôler le linge et sortir les vêtements qui ont déjà séché, en laissant continuer les autres. Après avoir refermé la porte, appuyez sur MARCHE/PAUSE pour remettre l'appareil en marche.
9. Les dernières minutes avant que tout programme de séchage ne soit terminé, l'appareil entre dans la phase finale de SÉCHAGE À FROID (les tissus sont refroidis), que vous devez toujours laisser se terminer.
10. L'allumage du voyant **FIN** indique que le programme est terminé. Pour vous informer que le programme est terminé, trois bips retentissent. Ouvrez la porte, sortez votre linge, nettoyez le filtre et remettez-le en place. Videz le réservoir d'eau et remplacez-le (*voir Entretien*).

Si les vêtements ne sont pas retirés à la fin du cycle, l'action Anti **Défroissage automatique** fera en sorte que, pour les programmes dotés de cette fonction, le tambour continue de tourner par intermittence pendant 10 heures maximum pour limiter le froissement. La phase s'arrête dès ouverture de la porte hublot ou en plaçant le bouton sur OFF

11. Positionner le bouton des programmes sur OFF pour éteindre l'appareil.

### Anti-Défroissage automatique

Cette fonction automatique permet de limiter le froissement des vêtements avant et après le programme de séchage. En faisant tourner périodiquement le tambour avant le début du cycle de séchage en cas de départ différé, l'on évite l'apparition du froissement. Sur certains programmes (*voir Programmes et options*), le tambour tourne périodiquement à la fin du cycle. La phase s'arrête dès ouverture de la porte hublot ou en plaçant le bouton sur OFF

### Stand-by

Ce sèche-linge, conformément aux nouvelles normes en vigueur dans le domaine de l'économie d'énergie, est équipée d'un système d'extinction automatique (veille) activé après environ 30 minutes d'inutilisation. Mettre le sèche-linge sous tension en déplaçant le bouton sur une position autre que OFF

## Tableau des programmes

FR

	Programme	Charge maxi (Kg)	Options compatibles	Durée cycle*
<b>Coton</b>				
1	Prêt à Ranger	max	Départ Différé	150'
2	Coton Standard**	max	Départ Différé - Séchage doux délicats	130'
3	Repassage Facile	max	Départ Différé - Séchage doux délicats	110'
<b>Délicates</b>				
4	Synthétiques	4	Départ Différé	100'
5	Synthétiques Repassage Facile	4	Départ Différé	60'
6	Soie	0.5	-	85'
<b>Spéciaux</b>				
7	Antiallergique	8	Départ Différé	180'
8	Chemises	3	Départ Différé - Séchage doux délicats	75'
9	Jeans	3	Départ Différé	110'
10	Délicats Bébé	2	Départ Différé	100'
<b>Temps de Séchage</b>				
	15' - 40' - 60' - 90' minutes.	-	Départ Différé - Séchage doux délicats	
<b>Extra</b>				
	Rafraîchissement	-	-	20'

\* **Remarque:** la durée de ces programmes peut dépendre de la charge de linge, du type de tissu, de la vitesse d'essorage utilisée et des options choisies. \*\*  Le « programme coton standard » est le programme le plus efficace en termes de consommation d'énergie (UE 392/2012). Pour obtenir l'efficacité maximum, sélectionner l'option de température la plus élevée (Configuration standard/prédéfinie initiale).

## Programmes

### Coton

- **Coton Standard:** niveau de séchage qui permet de sécher les vêtements et de les ranger directement dans l'armoire.
- **Prêt à Ranger:** niveau de séchage qui permet d'obtenir un niveau maximum de séchage.
- **Repassage Facile:** ce cycle laisse le linge à un niveau d'humidité idéal pour réduire le plus possible le repassage.

### Synthétique

Indiqué pour un séchage délicat des tissus synthétiques.

### Synthétiques Repassage Facile

Indiqué pour un séchage délicat des tissus synthétiques, avec un niveau de séchage qui simplifie le repassage.

### Soie

Ce programme est conçu pour les vêtements délicats en soie.

Le linge séché à l'aide de ce programme est d'ordinaire prêt à être porté, mais sur certains vêtements plus épais, les bords peuvent encore être légèrement humides au terme du programme. Si tel est le cas, retirez le linge et secouez-le. Exécutez à nouveau le programme pour une courte période.

Uniquement pour les articles pouvant être placés dans le sèche-linge.

### Antiallergique

Ce programme bénéficie de l'homologation d'Allergy UK. Ce cycle spécial Antiallergique garantit la réduction et l'élimination efficaces des allergènes dans les vêtements. Ce programme permet de neutraliser l'action des allergènes les plus courants (notamment les acariens dermatophagoïdes) grâce au maintien d'une température constante pendant une durée prolongée. Ce programme peut être utilisé pour sécher et traiter une charge de linge humide pleine, ou simplement pour traiter une charge de 4 kg de linge sec.

Pour le fonctionnement correct de la fonction anti-allergie du cycle, il est recommandé de bien nettoyer le filtre.

### Chemises

Ce programme est conçu pour les chemises en coton.

- Le programme peut être utilisé pour une lessive de 3 kg (environ 10 chemises).

#### Chemises - Séchage doux délicats

Ce programme est conçu pour les chemises à base de matières synthétiques ou d'un mélange de matières synthétiques (polyester) et de coton. Le programme peut être utilisé pour une lessive de 3 kg (environ 14 chemises).

Le linge séché à l'aide de ce programme est d'ordinaire prêt à être porté, mais certaines zones peuvent encore être légèrement humides au terme du programme. Si tel est le cas, mettez les chemises sur l'envers et exécutez à nouveau le programme pour une courte période.

### Jeans

Ce programme est conçu pour les jeans en coton. Afin de sécher vos jeans, veillez à sortir les poches avant.

Il peut également être utilisé pour les autres vêtements composés de la même matière, les vestes notamment.

Le linge séché à l'aide de ce programme est d'ordinaire prêt à être porté, mais certaines zones peuvent encore être légèrement humides au terme du programme. Si tel est le cas, mettez le jeans sur l'envers et exécutez à nouveau le programme pour une courte période.

Utilisez ce programme uniquement pour le séchage de vêtements 100 % coton. Ne mélangez pas les vêtements clairs et foncés.

N'utilisez pas ce programme pour les vêtements présentant des broderies et des accessoires (broches...). Retournez les poches.

! Il est conseillé de ne pas utiliser ce programme pour les jeans brodés ou avec une ceinture élastique.

### Délicats Bébé

Ce programme est destiné au séchage des petits vêtements délicats de votre bébé et de son linge de lit (coton et tissu chenille) ainsi qu'au séchage de vos vêtements délicats.

Ne séchez pas les bavoirs et les culottes présentant des pièces en plastique.

Le linge séché à l'aide de ce programme est d'ordinaire prêt à être porté, mais sur certains vêtements plus épais, les bords peuvent encore être légèrement humides au terme du programme. Si tel est le cas, mettez les vêtements sur l'envers et exécutez à nouveau le programme pour une courte période.

### Temps de séchage (15' - 40' - 60' - 90")

Ces programmes peuvent être utilisés quand on veut programmer le temps et la température de séchage.

15' : Le programme parfait pour éliminer rapidement l'humidité des tissus. Par exemple : peignoir, serviettes de bain ou torchons, utilisés une seule fois.

35' : un programme rapide temporisé, idéal pour sécher du linge essoré à grande vitesse dans le lave-linge, par exemple 7 chemises prêtes pour le repassage ou une petite charge journalière.

60' : un programme temporisé, idéal pour sécher du linge essoré à grande vitesse dans le lave-linge, par exemple un changement de draps.

90' : Programme temporisé, idéal pour sécher de plus grandes quantités de linge. (voir tableau ci-dessous)

### Refraîchissement

Programme court qui sert à aérer les fibres et les vêtements avec de l'air frais. Il a une durée de 20mins environ.

! Ce n'est pas un programme de séchage et ne doit pas être utilisé pour des vêtements mouillés.

Tissus	Charge				
	1 kg	2 kg	3 kg	4 - 5 kg	6 kg
Coton –	40 or 60 minutes	40 or 60 minutes	60 or 90 minutes	90 minutes	-
Synthétique – Séchage délicat	40 or 60 minutes	40 or 60 minutes	60 or 90 minutes	-	-
Acrylique – Séchage délicat	40 minutes	60 minutes	-	-	-

## Options

Les options permettent de personnaliser le programme sélectionné en fonction de vos exigences.

### Départ différé

Le départ de certains programmes (*voir Programmes et options*) peut être retardé d'un délai pouvant aller jusqu'à **9 heures**. Appuyez plusieurs fois de suite sur la touche jusqu'à ce que le retard désiré soit affiché. Avant de régler un départ différé, assurez-vous que le réservoir d'eau est vide et que le filtre est propre. Pendant ce cycle, les vêtements tournent régulièrement dans la machine pour empêcher le froissement.

### Sécurité Enfant

Evitez que les sélections du programme soient changées. Après avoir sélectionné le programme et les options disponibles, gardez les deux boutons options enfoncés pendant 3 secondes (*voir « Description du sèche-linge »*). Après pression des deux boutons, un bip prolongé retentit et les led des touches options se mettent à clignoter lentement 2 fois de suite. Les led des options, précédemment sélectionnées, restent alors allumées mais ne peuvent pas être modifiées. Si des essais de modification des sélections sont tentés quand Sécurité Enfant est activé ; des signaux sonores (3 bips brefs) et visuels (3 clignotements rapides) signalent qu'il n'est pas possible de modifier le programme ou les options en cours. Pour désactiver l'option Sécurité Enfant, appuyez trois secondes de suite sur les touches options. La sélection de KEY LOCK est possible avec tous les programmes. La position OFF éteint le sèche-linge.

### Séchage délicat

une option conçue pour faire sécher avec le plus grand soin le linge plus délicat. Si l'on appuie sur ce bouton, le voyant led correspondant s'allume et le séchage a lieu à des températures plus basses. L'activation de la fonction « Light Drying » augmente la durée du cycle.

! Les options ne sont pas toutes disponibles pour tous les programmes (*voir Programmes et options*).

## Ouverture de la porte

En ouvrant la porte (ou appuyant sur la touche MARCHE/PAUSE) pendant le fonctionnement d'un programme, le sèche-linge s'arrête et les conséquences suivantes se produisent :

- Le voyant MARCHE/PAUSE passe à l'orange et clignote.
- Pendant le départ différé, le retard continue d'être décompté. Il faut appuyer sur la touche de MARCHE/PAUSE pour reprendre le programme de départ différé. Un des voyants de « Départ différé » clignote pour indiquer le retard courant programmé.
- Il faut appuyer sur la touche de MARCHE/PAUSE pour reprendre le programme. Les voyants d'avancement indiquent la phase en cours et le voyant de MARCHE/PAUSE passe au vert et cesse de clignoter.
- Quand la phase automatique anti-froissement s'active en fin de cycle, cela signifie que le programme de séchage est terminé. Appuyez sur la touche MARCHE/PAUSE pour démarrer un nouveau programme dès le début.
- Tournez le bouton Programmes pour sélectionner un nouveau programme. Le voyant MARCHE/PAUSE passe au vert et commence à clignoter. Suivez également cette procédure pour sélectionner le programme Séchage à froid pour refroidir les vêtements, si vous estimez qu'ils sont suffisamment secs.

Appuyez sur la touche MARCHE/PAUSE pour commencer le nouveau programme.

**Remarque :** En cas de coupure de courant, coupez l'alimentation ou débranchez la prise. Tourner le bouton sur le programme désiré, le sèche-linge recommencera à fonctionner (pour faire démarrer le programme appuyez sur MARCHE/PAUSE). La position OFF éteint le sèche-linge.



# Linge

FR

## Tri du linge

- Vérifiez les symboles sur les étiquettes des vêtements pour vous assurer que les articles peuvent être passés au sèche-linge.
- Triez votre linge par type de textile.
- Videz les poches et contrôlez les boutons.
- Fermez les fermetures éclair et les crochets et attachez les ceintures et les cordons, sans serrer.
- Essorez chaque article de manière à éliminer autant d'eau que possible.

! Ne chargez pas de vêtements mouillés qui gouttent dans le sèche-linge.





### Capacités maximales de chargement

Ne chargez pas plus que la capacité maximale.  
Les chiffres suivants font référence au poids sec :  
Fibres naturelles : maximum 7 kg  
Fibres synthétiques : maximum 4 kg

! Pour éviter que le sèche-linge ne perde de son efficacité, ne le surchargez pas.

## Étiquettes d'entretien

Regardez les étiquettes sur vos vêtements, en particulier lorsque vous les séchez pour la première fois au sèche-linge. Les symboles suivants sont les plus courants :

-  Séchage en machine.
-  Pas de séchage en machine.
-  Séchage à haute température.
-  Séchage à basse température.

## Temps de séchage

Ces temps sont approximatifs et peuvent varier en fonction des paramètres suivants :

- La quantité d'eau retenue dans les vêtements après le cycle d'essorage : les serviettes éponge et les textiles délicats retiennent une quantité importante d'eau.
- Les textiles : des articles qui sont constitué par le même type de textile mais qui ont des textures et des épaisseurs différentes peuvent ne pas avoir le même temps de séchage.
- La quantité de linge : les articles uniques ou les petites charges peuvent prendre plus longtemps à sécher.
- Séchage : si vous avez l'intention de repasser certains de vos vêtements, vous pouvez les sortir de la machine alors qu'ils sont encore un peu humides. Les autres vêtements peuvent y rester plus longtemps si vous voulez qu'ils en sortent entièrement secs.
- Le réglage de la température.
- La température ambiante : si la pièce dans laquelle le sèche-linge est installé est froide, cela prendra plus longtemps à l'appareil pour sécher vos vêtements.
- Le volume : certains articles volumineux peuvent être séchés en machine avec quelques précautions. Nous vous suggérons de retirer plusieurs fois ces articles de la machine, de les secouer et de les remettre dans le sèche-linge jusqu'à ce que celui-ci ait terminé de les sécher.

! Ne séchez pas excessivement vos vêtements. Tous les issus contiennent une certaine quantité d'humidité naturelle, ce qui les rend doux et gonflants.

Les temps indiqués se réfèrent aux programmes automatiques Séchage armoire. Les poids font référence aux vêtements secs.

Coton						
Temps de séchage après 800-1000 trs/mn dans la machine à laver - avec une humidité de départ de 60%						
1 kg	2 kg	3 kg	4 kg	5 kg	6 kg	7 kg
30 - 40 minutes	40 - 55 minutes	55 - 70 minutes	70 - 80 minutes	80 - 90 minutes	95 - 120 minutes	120 - 140 minutes
Synthétique						
Séchage délicat						
Temps de séchage après essorage réduit dans la machine à lave - avec une humidité de départ de 40%						
1 kg	2 kg		3 kg		4 kg	
30 - 40 minutes	40 - 50 minutes		50 - 70 minutes		70 - 90 minutes	
Acrylics						
Séchage délicat						
Temps de séchage après essorage réduit dans la machine à laver - avec une humidité de départ de 40%						
1 kg			2 kg			
40 - 80 minutes			60 - 100 minutes			

Si vous trouvez que le sèche-linge ne fonctionne pas correctement, avant de contacter le Service après-vente (voir Assistance), consultez attentivement le tableau suivant afin de pouvoir résoudre les problèmes éventuels :

## Le sèche-linge ne démarre pas.

- La fiche n'est pas suffisamment insérée dans la prise murale pour qu'il y ait contact.
- Il y a une panne de courant.
- Le fusible a sauté. Essayez de brancher un autre appareil dans la même prise électrique.
- Si vous utilisez une rallonge, essayez de brancher le cordon d'alimentation du sèche-linge directement dans la prise.
- La porte n'est pas bien fermée.
- Le programme n'a pas été convenablement réglé (voir Comment effectuer un cycle de séchage).
- La touche de START/PAUSE n'est pas enfoncée (voir Comment effectuer un cycle de séchage).
- Sur les machines munies de la fonction "verouillé", vérifiez que l'option ne soit pas introduite (voir Programmes et options).

## Le cycle de séchage ne démarre pas.

- Un retard a été programmé (voir Programmes et options).
- La touche de START/PAUSE a été appuyée ; il faut attendre quelques instants avant que le démarrage du sèche-linge. Attendez donc le début du séchage sans appuyer à nouveau sur la touche de START/PAUSE : dans le cas contraire, l'appareil en mode de pause et ne fait pas démarrer le séchage.

## L'appareil met longtemps à sécher.

- Le filtre n'a pas été nettoyé (voir Entretien).
- Le réservoir d'eau a-t-il besoin d'être vidé ? Le voyant « Vider l'eau » clignote (voir Entretien).
- Le condenseur a besoin d'être nettoyé (voir Entretien).
- La température choisie n'est pas idéale pour le type de textile que vous séchez (voir Programmes et options).
- La durée de séchage correcte n'a pas été sélectionnée pour la charge (voir Linge).
- La grille d'entrée d'air ou les entrées d'air à l'arrière sont obstrués (voir Installation et Entretien).
- Les articles étaient trop mouillés (voir Linge).
- Le sèche-linge était surchargé (voir Linge).

## Le voyant « Vider l'eau » clignote.

- Le réservoir d'eau n'a probablement pas été vidé au début du programme. N'attendez pas le signal de vidage d'eau (trois bips retentissent et le voyant « Vider l'eau » clignote), mais vérifiez toujours et videz le récipient avant de commencer un nouveau programme de séchage (voir Description du sèche-linge).

## Le programme est terminé, mais le linge est plus humide que prévu.

! par mesure de sécurité, le sèche-linge a un temps maximum de programme de 5 heures. Si un programme automatique n'a pas détecté l'humidité finale requise dans le temps prévu, le sèche-linge terminera le programme et s'arrêtera. Vérifiez les points ci-dessus et lancez le programme à nouveau, si le linge est encore humide, contactez le Centre de service après-vente (voir Service après-vente).

## Le sèche-linge est bruyant durant les premières minutes d'utilisation.

- Cela est normal, surtout si le sèche-linge n'a pas été utilisé pendant une période de temps prolongée. Si le bruit persiste tout au long du cycle, appelez le SAV.

## Les voyants situés sur le panneau de commande du sèche-linge sont éteints bien que celui-ci soit allumé.

Le sèche-linge est passé en mode veille afin d'économiser de l'énergie. Cela se produit lorsque vous laissez le sèche-linge allumé ou bien après une panne de courant. Cela se produit au bout de 30 minutes :

- si vous laissez le sèche-linge allumé sans lancer de programme ;
- une fois que votre programme de séchage est terminé.

Tourner le bouton sur le programme désiré, le sèche-linge recommencera à fonctionner (pour faire démarrer le programme appuyer sur **MARCHE/PAUSE**). La position **OFF** éteint le sèche-linge.

## Avant d'appeler le Centre de Service après-vente :

- Suivez le guide d'aide à la résolution des problèmes pour voir si vous n'arrivez pas à résoudre le problème vous-même (*voir Problèmes et solutions*).
- Dans le cas contraire, éteignez votre sèche-linge et contactez le Centre de Service après-vente le plus proche.

## Informations à communiquer au Centre de Service après-vente :

- Nom, adresse et code postal ;
  - numéro de téléphone ;
  - le type de panne ;
  - la date d'achat ;
  - le modèle de l'appareil (Mod.) ;
  - le numéro de série (S/N) du sèche-linge.
- Vous trouverez ces renseignements sur l'étiquette collée derrière la porte.

## Informations pour le recyclage et la mise au rebut

Dans le cadre de notre engagement envers la protection de l'environnement, nous nous réservons le droit d'utiliser des pièces recyclées de qualité afin de réduire les coûts pour notre clientèle et de limiter les gaspillages de matières premières.

- Mise au rebut du matériel d'emballage : respectez les réglementations locales, de manière à ce que l'emballage puisse être recyclé.
- Pour éviter que des enfants se blessent, ôtez la porte et la prise et puis coupez le câble secteur au ras de l'appareil. Jetez ces pièces séparément de sorte que l'appareil ne puisse plus être branché sur une prise de secteur.

## Mise au rebut des électroménagers usagés



La directive européenne 2012/19/CE sur les déchets d'équipements électriques et électroniques (DEEE), prévoit que les électroménagers ne peuvent pas être traités comme des déchets solides urbains normaux. Les appareils usagés doivent faire l'objet d'une collecte séparée pour optimiser le taux de récupération et de recyclage des matériaux qui les composent et empêcher tout danger pour la santé et pour l'environnement. Le symbole de la poubelle barrée est appliqué sur tous les produits pour rappeler qu'ils font l'objet d'une collecte sélective.

Pour tout autre renseignement sur la collecte des électroménagers usés, prière de s'adresser au service public préposé ou au vendeur.

## Pièces détachées

Ce sèche-linge est un appareil complexe. Si vous tentez de le réparer vous-même ou si vous confiez cette tâche à une personne non qualifiée, vous risquez de mettre en danger la sécurité des personnes, d'endommager l'appareil et d'annuler la garantie sur les pièces.

En cas de problème d'utilisation de cet appareil, contactez toujours un technicien agréé.



Cet appareil est conforme aux Directives Européennes suivantes :

- 2006/95/CE (Directives Basse Tension) ;
- 2004/108/CE (Compatibilité Électromagnétique).

## MÁQUINA DE SECAR ROUPA

PT

Português

**TCS 73B**

[www.indesit.com](http://www.indesit.com)

 Este símbolo serve para lembrar-te de ler este manual de instruções.

! Mantenha o presente manual num local acessível para poder consultá-lo facilmente sempre que necessário. Mantenha sempre o manual junto da máquina de secar roupa. Se a máquina for vendida ou cedida a outras pessoas, faça-a acompanhar deste manual, para que os novos proprietários possam conhecer as advertências e sugestões relacionadas com a utilização da mesma.

! Leia com atenção estas instruções: as páginas seguintes contêm informações importantes sobre a instalação e sugestões úteis sobre o funcionamento do electrodoméstico.

## Índice

### Instalação, 34

Onde instalar a máquina de secar roupa?  
Ventilação  
Ligação eléctrica  
Informações preliminares

### Advertências e sugestões, 36

Segurança geral  
Economia energética e respeito pelo meio ambiente

### Cuidados e manutenção, 38

Interrupção da alimentação eléctrica  
Limpeza do filtro no fim de cada ciclo  
Controlo do tambor no fim de cada ciclo  
Esvaziamento do recipiente de recolha da água no fim de cada ciclo  
Limpeza da unidade de condensação  
Limpeza da máquina de secar roupa

### Descrição da máquina de secar roupa, 40

Características  
Painel de comandos

### Como efectuar uma secagem, 42

Início e escolha do programa

### Programas e opções, 43

Tabela dos programas  
Programas Especiais/Sport/Parciais  
Opções  
Abertura da porta

### Roupa, 46

Triagem da roupa  
Etiquetas de manutenção  
Tempos de secagem

### Problemas e soluções, 47

### Assistência, 48

Peças de reposição  
Informações sobre a reciclagem e a eliminação

PT

# Instalação

PT

## Onde instalar a máquina de secar roupa?

- As chamas podem danificar a máquina de secar roupa, que deve pois ser instalada num local afastado de fogões a gás, aquecedores, radiadores ou placas de cozinha.

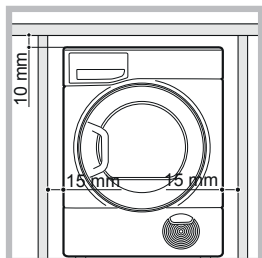

Se o electrodoméstico for instalado sob uma bancada, é necessário deixar um espaço de 10 mm entre o painel superior do electrodoméstico e outros objectos colocados sobre o mesmo, e um espaço de 15 mm entre os lados do electrodoméstico e as paredes ou os móveis vizinhos. Deste modo, fica garantida uma circulação do ar adequada. O aparelho deve ser instalado com a superfície traseira posicionada contra uma parede

## Ventilação

- Quando a máquina de secar roupa estiver activa, deve existir ventilação suficiente. Certifique-se de que instala a máquina de secar roupa num local sem humidade e com circulação do ar adequada. O fluxo de ar em torno da máquina de secar é fundamental para permitir a condensação da água produzida durante a lavagem. A máquina de secar roupa não funciona correctamente se estiver instalada num espaço fechado ou no interior de um móvel.

! Se a máquina de secar roupa for utilizada numa divisão pequena ou fria, é possível que se forme uma pequena quantidade de condensados.

! Não é aconselhável instalar a máquina de secar roupa num armário. O electrodoméstico não deve nunca ser instalado por trás de uma porta de fechar à chave, de uma porta de correr nem de uma porta com dobradiças do lado oposto ao da porta da máquina de secar roupa.

## Descarga da água

Se a máquina for colocada junto de um tubo de descarga, é possível fazer defluir a água condensada directamente sem ter de utilizar o recipiente de recolha da água. Neste caso, deixa de ser necessário esvaziar o recipiente de recolha da água no fim de cada ciclo.

Se a máquina de secar roupa for instalada por cima ou ao lado de uma máquina de lavar roupa, pode partilhar a mesma conduta de descarga. Basta desligar o tubo indicado na figura A e ligá-lo à conduta de descarga.

Se a conduta de descarga estiver a uma distância superior ao comprimento do tubo, para efectuar a ligação, é possível adquirir e ligar um tubo de diâmetro idêntico e com o comprimento necessário.

Para instalar o novo tubo, basta substituir o existente conforme indicado na figura B inserindo-o na mesma posição.

! A conduta de descarga deve ficar 1 m mais baixa relativamente ao fundo da máquina de secar roupa.

! Depois de ter instalado a máquina de secar roupa, certifique-se de que o tubo de descarga não está dobrado nem torcido.

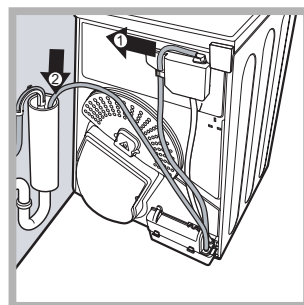

Fig. A

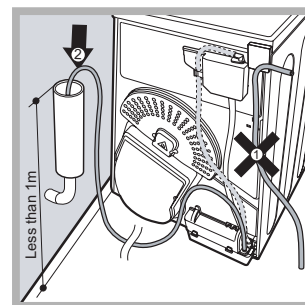

Fig. B

## Ligação eléctrica

Antes de introduzir a ficha na tomada eléctrica, verifique o seguinte:

- Certifique-se de que tem as mãos secas.
- A tomada deve estar equipada com ligação à terra.
- A tomada deve ter capacidade para suportar a potência máxima prevista para a máquina, indicada na placa dos dados de exercício (*consulte Descrição da máquina de secar roupa*).
- A tensão de alimentação deve estar compreendida entre os valores indicados na placa dos dados de exercício (*consulte Descrição da máquina de secar roupa*).
- A tomada deve ser compatível com o tipo de ficha da máquina de secar roupa. Caso contrário, substitua a tomada ou a ficha.

! NÃO UTILIZE EXTENSÕES.

! A máquina de secar roupa não pode ser instalada em ambientes externos, mesmo que abrigados. Na verdade, pode ser muito perigoso expor este electrodoméstico à chuva ou a tempestades.

! Após a instalação da máquina de secar, o cabo eléctrico e a ficha devem ser mantidos ao alcance da mão.

! O cabo eléctrico não deve ser dobrado nem esmagado.

! Se a ficha a substituir é do tipo incorporado, é necessário eliminá-la de forma segura. NÃO a deixe onde possa ser inserida numa tomada, podendo provocar choques eléctricos.

! O cabo eléctrico deve ser verificado periodicamente. Se o cabo de alimentação estiver danificado, deve ser substituído pelo fabricante, pelo seu serviço de assistência ou por pessoal qualificado, para evitar perigos. (*consulte Assistência*). Os cabos eléctricos novos ou mais compridos são fornecidos por revendedores autorizados por um custo adicional.

**! O fabricante não se responsabiliza pela não observância destas regras.  
! Em caso de dúvida relativamente às indicações acima, contacte um electricista qualificado.**

### Informações preliminares

Depois de instalada a máquina de secar roupa, antes de a colocar em funcionamento, limpe o interior do tambor e retire a sujidade que se possa ter acumulado durante o transporte.

### Dimensões máximas de carga: 7 kg

<b>Ficha De Produto - Regulamentação 392/2012.</b>	
Marca	Hotpoint/Ariston
Modelo	TCS 73B GP (EU)
Capacidade nominal para roupa de algodão para o "programa normal de algodão" em plena carga - kg	7.0
O secador de roupa para uso doméstico é	Por condens.
Classe de eficiência energética numa escala de A+++ (baixos consumos) a D (altos consumos)	B
O consumo anual de energia ponderado (AEC)* kWh 1)	503.0
O secador de roupa para uso doméstico é	Automático
Consumo de energia com carga completa; Edry- kWh 2)	4.23
Consumo de energia com carga parcial; Edry½- kWh 2)	2.29
Consumo de energia: estado de desativação (Po) - Watts	0.42
Consumo de energia: estado inativo (Pi) - Watts	2.24
Duração do "estado inativo" no sistema de gestão de energia - minutos	30
Progr. Duração - plena carga e carga parcial ponderada (Tt) - minutos 3)	94
Plena carga (Tdry) - minutos	125
Carga parcial (Tdry½) - minutos	70
Classe de eficiência de condensação numa escala de G (menos eficiente) a A (mais eficiente)	B
Eficiência de condensação média - %	
plena carga e carga parcial ponderada (Ct) 3)	81
plena carga Cdr	81
carga parcial Cdry½	81
Emissão de ruído aéreo - dB(A) re 1 pW	69.0
1) O programa normal de algodão com carga plena e parcial e o programa normal de algodão com carga parcial são os programas normais mencionados nas informações da etiqueta e da ficha. Estes programas são adequados para secar ao nível Armário (0%) as peças de roupa de algodão e são os mais eficientes em termos de consumo energético. A carga parcial é metade da carga nominal.	
2) O consumo por ano baseia-se em 160 ciclos de secagem do programa normal de algodão em plena carga e em carga parcial, e no consumo dos modos de baixo consumo de energia. O valor real do consumo de energia por ciclo depende do modo de utilização do aparelho.	
3) Média calculada de 3 ciclos com carga plena e 4 ciclos com meia carga.	
<b>Regulamentação 932/2012.</b>	
Sintético: consumo de energia com carga completa; kWh	1.87
Sintético: plena carga (Tdry) - minutos	70
Sintético: Carga parcial N/A	



# Advertências

PT

! Este electrodoméstico foi concebido e fabricado em conformidade com as normas internacionais em matéria de segurança. Estas advertências são fornecidas por razões de segurança e devem ser observadas com atenção.

## Segurança geral

- A presente máquina de secar roupa pode ser utilizada por pessoas (incluindo crianças com mais de 8 anos) com capacidades físicas, sensoriais ou mentais reduzidas ou sem experiência e conhecimentos, caso sejam supervisionadas ou se tiverem recebido instruções sobre a utilização do dispositivo por parte de uma pessoa responsável pela sua segurança.
- A presente máquina de secar roupa foi concebida para uso doméstico e não profissional.
- Não toque no electrodoméstico com os pés descalços nem com as mãos ou os pés molhados.
- Desligue o electrodoméstico da rede de alimentação eléctrica, puxando pela ficha e nunca pelo cabo.
- Após a utilização, desligue a máquina de secar roupa e desligue a ficha da rede de alimentação eléctrica. Mantenha a porta da máquina de secar roupa fechada para evitar que as crianças a utilizem nas suas brincadeiras.
- As crianças devem ser mantidas sob vigilância para evitar que brinquem com a máquina.
- A manutenção e limpeza não devem ser efectuadas por crianças sem supervisão.
- As crianças com menos de 3 anos devem ser mantidas afastadas da máquina de secar roupa se não forem constantemente vigiadas.
- O electrodoméstico deve ser instalado correctamente e deve ter uma ventilação adequada. A admissão de ar da parte da frente da máquina de secar roupa e os respiradouros da parte posterior não devem nunca ficar obstruídos (consulte Instalação).
- Nunca utilize a máquina de secar roupa sobre a alcatifa se a altura do pêlo impedir a entrada do ar pela base da máquina.
- Certifique-se de que a máquina está vazia antes de a carregar.
-  A parte posterior da máquina de secar roupa pode ficar muito quente: não toque nunca nela quando a máquina estiver a funcionar.
- Não utilize a secadora sem que o filtro, o recipiente de água e o condensador estejam seguramente afixados nas respectivas posições (consulte Manutenção).
- Não sobrecarregue a máquina de secar roupa (consulte Roupa para as dimensões máximas de carga).
- Não introduza peças de roupa completamente molhadas.
- Siga sempre com atenção todas as instruções indicadas nas etiquetas de lavagem (consulte Roupa).
- Não carregue a máquina com peças grandes e excessivamente volumosas.
- Não seque fibras acrílicas a altas temperaturas.
- Não desligue a máquina de secar roupa quando contiver ainda peças quentes.
- Limpe o filtro após cada utilização (consulte Manutenção).
- Esvazie o recipiente de recolha da água após cada utilização (consulte Manutenção).
- Limpe a unidade do condensador após intervalos regulares (consulte Manutenção).
- Não suba para o painel superior da máquina de secar roupa, pois pode danificá-la.
- Respeite sempre as normas e as características eléctricas (consulte Instalação).
- Adquira sempre acessórios e peças de reposição originais (consulte Assistência).

## Para reduzir o risco de ocorrência de incêndios na máquina de secar roupa, deve ter em conta os seguintes aspectos:

- Seque apenas artigos que tenham sido lavados com água e detergente, enxaguados e centrifugados. Existe um risco de incêndio se secar peças que NÃO tenham sido lavadas com água.
- Não seque peças de vestuário que tenham sido tratadas com produtos químicos.
- Não seque peças de roupa que tenham sido manchadas ou impregnadas com óleo ou azeite, uma vez que isto representa um



perigo de incêndio. As peças de roupa contaminadas com óleo podem inflamar espontaneamente, sobretudo quando são expostas a fontes de calor, como uma máquina de secar roupa. As peças de roupa podem ficar quentes, provocando uma reacção de oxidação com o óleo. A oxidação gera calor. Se não for o possível evacuar o calor, as peças de roupa podem ficar quentes o suficiente para se incendiarem. Amontoar, empilhar ou guardar peças de roupa contaminadas com óleo pode impedir a evacuação do calor, causando o perigo de incêndio. Se for inevitável que os tecidos contaminados com óleo ou azeite, ou outros que tenham sido contaminados com produtos para o cabelo sejam colocados numa máquina de secar roupa, devem, em primeiro lugar, ser lavados com detergente extra – isto irá diminuir, mas não eliminar, o perigo. Estas não devem ser retiradas da máquina de secar e colocadas umas sobre as outras ou guardadas enquanto estão quentes.

- Não seque peças de roupa que foram anteriormente lavadas ou limpas com, ou impregnadas ou sujas com, gasolina, solventes para lavagem a seco ou outras substâncias inflamáveis ou combustíveis. Substâncias altamente inflamáveis habitualmente utilizadas em ambientes domésticos, incluindo óleo alimentar, acetona, álcool desnaturado, querosene, anti-nódos, terebintina, ceras e decapantes de cera. Certifique-se de que estas peças de roupa foram lavadas em água quente com uma quantidade extra de detergente antes de serem secas na máquina de secar.
- Não seque peças de roupa contendo espuma de borracha (também conhecida como espuma de látex) ou materiais de textura semelhante a borracha. Os materiais de espuma de borracha podem, quando aquecidos, incendiar por combustão espontânea.
- Amaciadores para a roupa ou produtos semelhantes não devem ser utilizados na máquina de secar para eliminar os efeitos de electricidade estática excepto se este método for especificamente recomendado pelo fabricante do produto amaciador para a roupa.
- Não seque peças de roupa interior que contenham reforços de metal, por exemplo, sutiãs com aros de metal. No caso de os reforços de metal se

soltarem durante a secagem, podem ocorrer danos na máquina de secar.

- Não seque na máquina artigos de borracha ou plástico como toucas de banho ou coberturas impermeáveis para bebés, polieteno ou papel.
- Não seque na máquina artigos com componentes de borracha, peças de roupa com almofadas de espuma de borracha, almofadas, galochas e calçado de desporto com revestimento de borracha.
- Retirar todos os objectos dos bolsos, como isqueiros e fósforos.

**! ATENÇÃO: não pare nunca a máquina de secar roupa antes do fim do ciclo de secagem, a não ser que todas as peças sejam removidas rapidamente e estendidas para dissipar o calor.**

### Economia energética e respeito pelo meio ambiente

- Antes de secar as peças de roupa, torça-as para eliminar a maior quantidade de água possível (se antes utilizar uma máquina de lavar, defina um ciclo de centrifugação). Deste modo, pode economizar energia durante a secagem.
- Se utilizar sempre a máquina com carga plena, pode economizar energia: peças únicas e cargas pequenas demoram mais tempo a secar.
- Limpe o filtro no fim de cada ciclo para controlar os custos relacionados com o consumo energético (consulte Manutenção).

# Cuidados e manutenção

PT

## Interrupção da alimentação eléctrica

! Desligue a máquina de secar roupa quando não estiver a funcionar, bem como durante as operações de limpeza e de manutenção.

## Limpeza do filtro no fim de cada ciclo

O filtro é um componente fundamental para a secagem: a sua função consiste em recolher

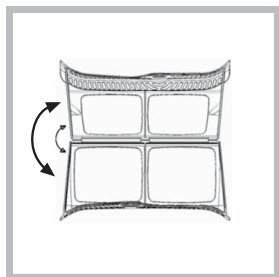

os resíduos de lã e o algodão que se formam durante a secagem. No fim da secagem, limpe o filtro enxaguando-o com água corrente ou limpando-o com o aspirador. Se o filtro se

obstruir, o fluxo de ar no interior da máquina de secar roupa pode ficar seriamente comprometido: os tempos de secagem prolongam-se e o consumo de energia aumenta. Além disso, podem verificar-se danos na máquina de secar roupa.

O filtro encontra-se em frente ao vedante da máquina de secar (*consulte a figura*).

Remoção do filtro:

1. Puxe para cima a pega de plástico do filtro (*consulte a figura*).

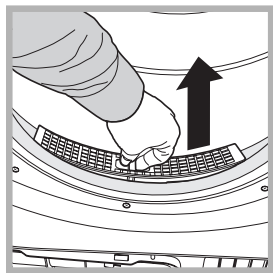

2. Remova os resíduos de lã do filtro e volte a colocá-lo correctamente. Certifique-se de que o filtro fica bem encaixado, rente ao vedante da máquina.

! Não utilize a máquina de secar roupa sem antes

ter recolocado o filtro no respectivo lugar.

## Controlo do tambor no fim de cada ciclo

Rode manualmente o tambor para retirar as peças de roupa mais pequenas (lenços) que possam ter ficado no interior da máquina.

## Limpeza do tambor

! Para a limpeza do tambor, não utilize detergentes abrasivos, lã de aço ou agentes de limpeza para aço inoxidável.

Pode formar-se uma película colorida no tambor de aço inoxidável, fenómeno que pode ser causado por uma combinação de água e/ou de agentes de limpeza, como o amaciador de lavagem. Esta película colorida não afecta o desempenho da máquina de secar roupa.

## Esvaziamento do recipiente de recolha da água no fim de cada ciclo

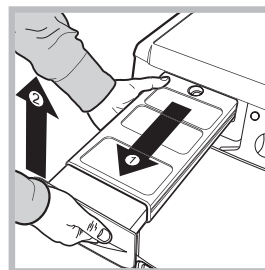

Retire o recipiente da máquina e esvazie-o num lavatório ou noutro recipiente de descarga adequado e, em seguida, reposicione-o correctamente. Verifique sempre o recipiente de recolha e esvazie-o antes do início de um novo programa de secagem.

- O não esvaziamento do recipiente de recolha da água

pode causar:

- A paragem do aquecimento da máquina (o que faria com que a roupa continuasse húmida no fim do ciclo de secagem).

- O indicador luminoso "Esvaziar recipiente" ilumina-se para avisar que o recipiente está cheio.

## Carregamento do sistema de recolha da água

Quando a máquina de secar roupa é nova, o recipiente de recolha da água não efectua a recolha enquanto o sistema não estiver carregado. Esta operação pode precisar de 1 ou 2 ciclos de secagem. Uma vez efectuado o carregamento, o sistema recolhe a água em todos os ciclos.

## Limpeza da unidade de condensação

• Retire periodicamente (todos os meses) a unidade de condensação e limpe eventuais depósitos de algodão das placas, enxaguando-a com água fria da torneira a correr pela parte posterior do condensador.

Remoção do condensador:

1. Desligue a máquina da rede eléctrica e abra a porta.

2. Abra a tampa do condensador (*consulte a figura*), desbloqueie os três fechos rodando-os 90° no sentido contrário ao dos ponteiros do relógio e extraia o condensador, puxando-o pela pega.

3. Limpe a superfície dos vedantes e reposicione a unidade com as setas voltadas para cima, certificando-se de que os fechos estão bem fixos.

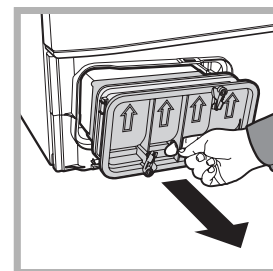
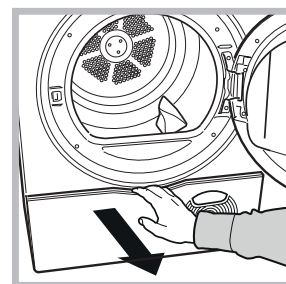

## Limpeza da máquina de secar roupa

- As partes externas de metal e de plástico e as partes de borracha podem ser limpas com um pano húmido.
- Periodicamente (cada 6 meses), limpe com o aspirador a grelha de admissão de ar dianteira e os respiradouros da parte posterior da máquina para remover eventuais depósitos de algodão, resíduos de lã e poeira. Além disso, remova os depósitos de algodão da parte da frente do condensador e das áreas do filtro, utilizando ocasionalmente o aspirador.

! Não utilize solventes nem abrasivos.

! Solicite um controlo regular da máquina de secar roupa por pessoal técnico autorizado para garantir a segurança dos componentes eléctricos e mecânicos (*consulte Assistência*).

## Conselhos rápidos

! Deve limpar o filtro, e o unidade de condensação depois de cada secagem.

! Relembramos que deve esvaziar o recipiente de recolha da água após cada carga.

! Desta forma, obterá sempre o melhor desempenho!

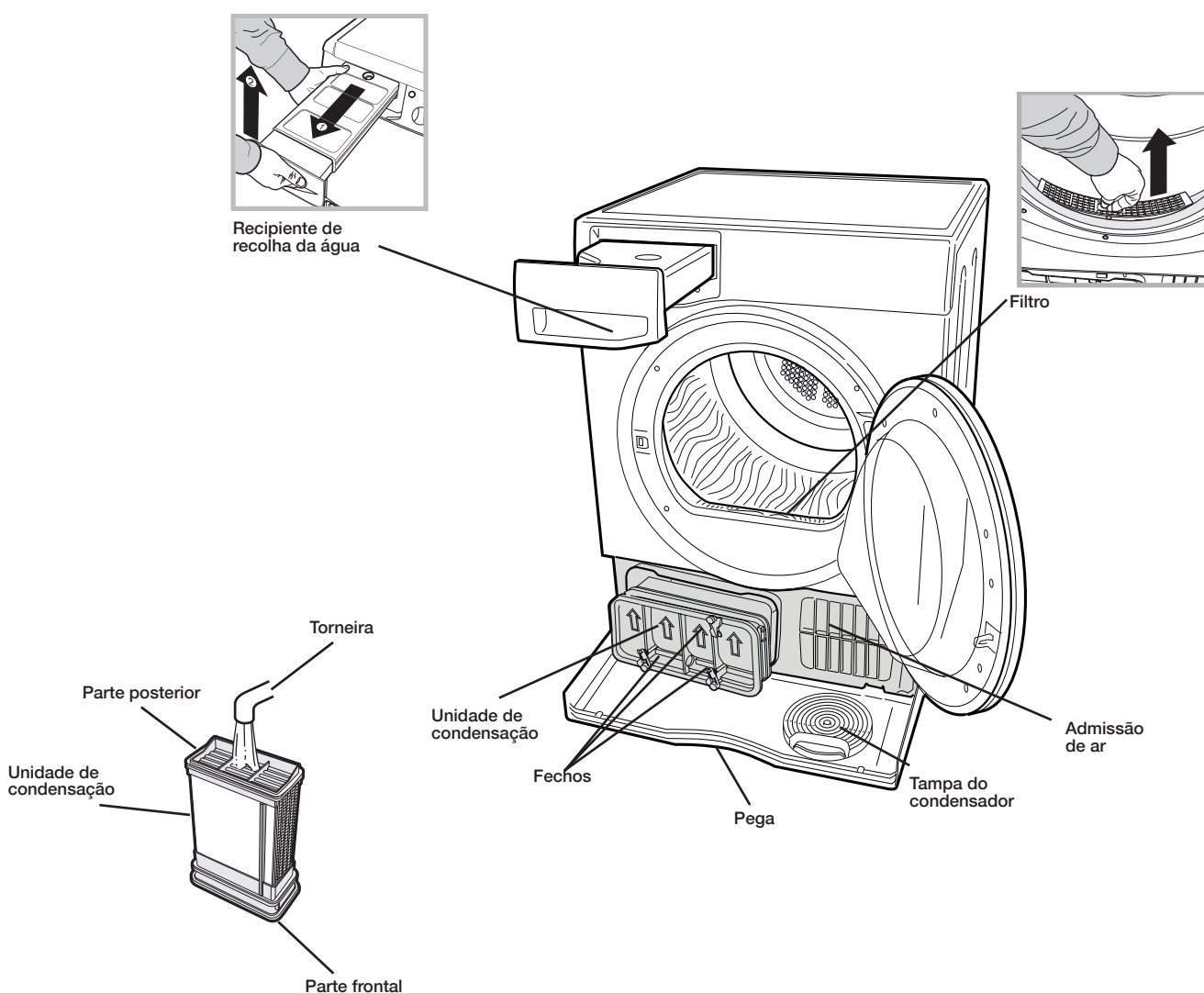

# Descrição da máquina de secar roupa

PT

## Abertura da porta

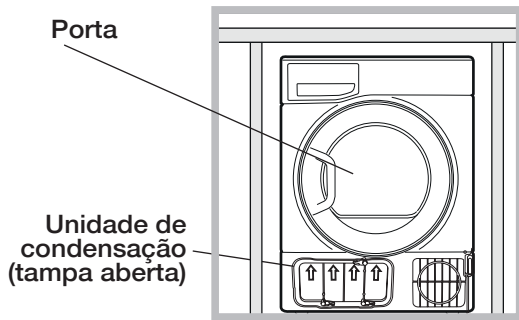

## Características

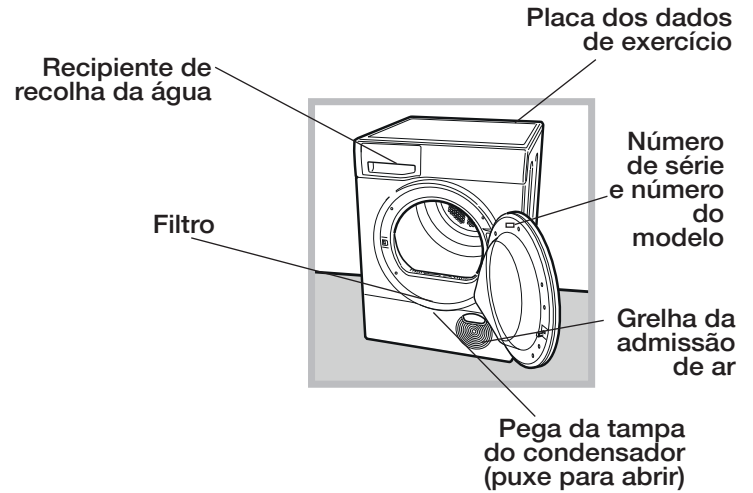

## Painel de comandos

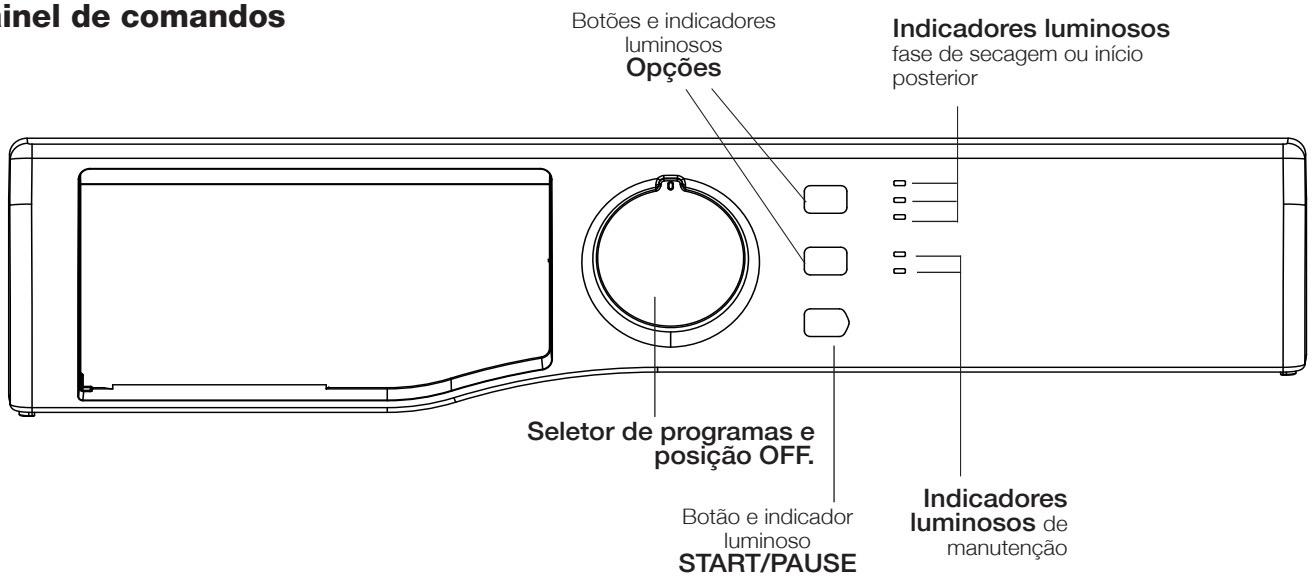

### Selector de Programas

Consente configurar o programa: rode até que o indicador fique direccionado para o programa pretendido. A posição OFF desliga a máquina de secar (*consulte Início e Escolha do programa*).

### Botões opções

Permite escolher as opções disponíveis para o programa seleccionado. Os indicadores luminosos acendem-se para indicar que a opção foi seleccionada (*consulte Programas e opções*).

### Botão e indicador luminoso START/PAUSE

Quando o indicador luminoso verde pisca lentamente, prima o botão para iniciar o programa. Quando o ciclo tiver sido iniciado, o indicador luminoso de sinalização mantém-se sempre aceso. Para colocar o programa em pausa, prima novamente o botão; o indicador luminoso fica de cor laranja e começa novamente a piscar.

Para reiniciar o programa do ponto em que havia sido interrompido, prima novamente o botão (*veja Início e Escolha do programa*).

### Indicadores luminosos

#### Indicadores luminosos de manutenção

Os indicadores luminosos fornecem informações importantes. Vejamos o que significam:

Antes de cada programa, as Luzes indicadoras de **Limpeza do Filtro**  e **Esvaziar Reservatório**  sinalizam que é fundamental limpar o filtro e esvaziar o reservatório da água antes de utilizar a máquina de secar (vide Limpeza e Manutenção).

Se o reservatório da água se encher durante a execução do programa, as luzes indicadoras acendem-se. O reservatório da água deve ser esvaziado antes de se carregar na tecla **START/PAUSE** para retomar o ciclo do ponto no qual tinha sido interrompido.

O indicador luminoso Limpeza do condensador  lembra que é fundamental limpar o condensador em intervalos regulares (*consulte Manutenção*).

#### Indicadores luminosos “Fases de secagem”

O Indicador luminoso  indica que está em acto a fase de secagem.

O Indicador luminoso  indica que está em acto a fase de arrefecimento.

O Indicador luminoso **END** indica o fim do programa.

#### Indicadores luminosos “Início posterior”

Se tiver sido activada a função “Início posterior” (*veja “Programas e opções”*) depois de ter iniciado o programa, começará a lampear o indicador luminoso relativo ao atraso seleccionado.

 3h

 6h

 9h

Com o passar do tempo será mostrado a atraso restante, mediante o respectivo indicador luminoso aceso intermitente:

 3h

 6h

 9h

Depois de ter passado o tempo de atraso seleccionado, começará o programa estabelecido.

# Como efectuar uma secagem

PT

## Início e escolha do programa

1. Introduza a ficha da máquina de secar roupa na tomada de alimentação eléctrica.
2. Selecione a roupa em função do tipo de roupa (*consulte Roupa*).
3. Abra a porta e certifique-se de que o filtro está limpo e em posição, e que o recipiente de recolha da água está vazio e posicionado correctamente (*consulte Manutenção*).
4. Carregue a máquina tendo o cuidado de não deixar nenhuma peça de roupa entre a porta e o respectivo vedante. Feche a porta.
5. Ligue a máquina de secar colocando o seletor numa posição diferente de **OFF**.
6. Rode o botão de selecção dos Programas até quando o indicador estiver no programa correspondente ao tipo de tecido que se pretende secar, verificando a tabela dos programas (*consulte Programas e opções*) e as indicações para cada tipo de tecido (*consulte Roupa Branca*).  
**!** Atenção: se, depois de ter premido o botão de START/PAUSE, alterar a posição do selector dos programas, a nova posição **NÃO** altera o programa seleccionado. Para alterar o programa, prima o botão START/PAUSE para colocar o programa em pausa (o indicador luminoso fica laranja intermitente), escolha o novo programa e as respectivas opções. Prima o botão de START/PAUSE para iniciar o novo programa.
7. Se necessário, defina o tempo de retardamento e as outras opções (*consulte Programas e opções*).
8. Para iniciar, prima o botão START/PAUSE.  
Durante o programa de secagem, é possível controlar a roupa e retirar as peças que já estão secas, deixando as outras no interior da máquina. Depois de ter voltado a fechar a porta, prima START/PAUSE para recolocar a máquina em funcionamento.
9. Durante os últimos minutos dos programas de secagem, antes do fim do programa, é iniciada a fase final de SECAGEM A FRIO (os tecidos são arrefecidos); é necessário deixar sempre terminar esta fase.
10. A ligação do indicador luminoso **END** indica que o programa terminou. Para que saiba que o programa foi concluído, o indicador sonoro irá soar 3 vezes. Abra a porta, retire a roupa, limpe o filtro e volte a colocá-lo no respectivo lugar. Esvazie o recipiente de recolha da água e volte a colocá-lo no respectivo lugar (*consulte Manutenção*).

Se a roupa não for retirada no fim do ciclo, a **Opção antivinco**, quando prevista pelo programa seleccionado, permitirá a rotação do tambor de tanto em tanto num período de até 10 horas a fim de reduzir a formação de vincos. Esta fase para, quando se abre a porta ou se coloca o seletor em **OFF**.

11. Coloque o seletor dos programas em OFF para desligar a máquina de secar.
12. Desligue a máquina de secar roupa da rede eléctrica.

### Opção antivinco automática

Trata-se de uma opção automática que permite um tratamento antivinco antes e depois do programa de secagem. A rotação a intervalos do tambor antes do início do ciclo de secagem, seleccionando a opção de partida retardada, evita a formação de vincos. Em certos programas, o tambor roda a intervalos no fim do ciclo de secagem. A fase para, quando se abre a porta ou se coloca o seletor em **OFF**.

### Modalidade de Stand by

Esta máquina de secar roupa, em conformidade com as novas normas sobre a economia energética, dispõe de um sistema de desligação automática (stand by) que entra em função aproximadamente 30 minutos depois, no caso de inutilização. Prima continuamente o botão **ON/OFF** até que a secadora volte a acender.



## Tabela dos programas

	Programa	Carga máx. (kg)	Opções compatíveis	Duração do ciclo*
<b>Algodão</b>				
1	Algodão Secagem	Máx	Início retardado	150'
2	Algodão Normal**	Máx	Início retardado - Secagem delicada	130'
3	Engomar fácil	Máx	Início retardado - Secagem delicada	110'
<b>Delicados</b>				
4	Sintéticos	4	Início retardado	100'
5	Sintéticos Engomar fácil	4	Início retardado	60'
6	Seda	0.5	-	85'
<b>Especiais</b>				
7	Antialérgico	8	Início retardado	180'
8	Camisas	3	Início retardado - Secagem delicada	75'
9	Jeans	3	Início retardado	110'
10	Bebé	2	Início retardado	100'
<b>O meu tempo</b>				
	15' - 40' - 60' - 90' minutos.	-	Início retardado - Secagem delicada	
<b>Extra</b>				
	Arejar	-	-	20'

\* **Importante:** A duração dos programas depende da quantidade de peças, do tipo de tecido, da velocidade de centrifugação selecionada e de qualquer outra função adicional selecionada.

\*\* Algodão Normal é o programa mais eficiente em termos de consumo de energia (UE 392/2012). Para atingir a máxima eficiência, selecione a opção de temperatura mais alta (Configuração standard/predefinida inicial).

## Programas

### Algodão

**Algodão Secagem:** As peças são secadas no máximo nível possível, mesmo acima do nível da opção **Algodão Normal**.

**Algodão Normal:** No fim da secagem, as peças podem ser usadas imediatamente após a sua remoção da máquina de secar.

**Algodão Engomar fácil:** o nível de secagem das peças permite reduzir a engomagem ao mínimo.

### Sintéticos

Indicado para uma secagem delicada dos tecidos sintéticos.

### Sintéticos Engomar fácil

Este é um programa para itens sintéticos ou misturas sintéticas/algodão, com um nível de humidade que reduz o máximo possível a engomagem.

### Seda

Este programa foi concebido para secar sedas delicadas. Geralmente, as peças de roupa secas com este programa estão prontas a vestir, mas, em algumas peças mais pesadas, as extremidades podem estar ligeiramente húmidas. Se isto acontecer, retire a roupa, abra-a e, em seguida, execute novamente o programa por um curto período de tempo.

### Antialérgico

Este programa possui o "Selo de Aprovação" da Allergy UK que reflecte a redução e eliminação eficaz de alergénios da roupa com o ciclo especial Antialérgico. Com este programa e graças a uma temperatura constante alcançada durante um período de tempo prolongado, os efeitos da maioria dos alergénios (incluindo os ácaros domésticos) são neutralizados. Pode ser utilizado com uma carga molhada total para. É necessário limpar o filtro para garantir o correto funcionamento do ciclo da função antialérgica.

## Camisas

Este programa foi concebido para camisas de algodão. Pode ser utilizado para cargas até 3 kg (aproximadamente 10 camisas).

### Camisas Opção de Secagem delicada

Este programa foi concebido para camisas feitas a partir de materiais sintéticos ou de uma mistura de materiais sintéticos e naturais, como poliéster e algodão. Pode ser utilizado para cargas até 3 kg (aproximadamente 14 camisas).

Geralmente, as peças de roupa secas com a definição de Secagem para armário estão prontas a vestir. As extremidades ou costuras poderão estar ligeiramente húmidas. Se isto acontecer, vire as camisas do avesso e execute novamente o programa por um curto período de tempo.

## Jeans

Este é um programa para jeans de algodão denim. Antes de secar os jeans revire os bolsos. Não misture peças escuras e claras. Pode ser usado também para outro tipo de peça do mesmo material (casacos, jaquetas, etc). As peças que são secadas com este programa, normalmente já podem ser vestidas, embora ainda fiquem um pouco húmidas nas costuras e nas bordas. Neste caso, vire as peças e efetue novamente o programa por um breve período.

Importante: Não se recomenda este programa com jeans que tenham faixas elásticas, metais ou bordados.

## Programa Bebê

Este programa foi concebido para secar as peças de roupa pequenas e delicadas e a roupa de cama do seu bebé (Algodão e Veludo) e para secar as suas peças de roupa delicadas.

NÃO seque peças de roupa como babetes ou fraldas com coberturas de plástico.

Pode ser utilizado para cargas até 2 kg.

Geralmente, as cargas secas utilizando este programa estão prontas a vestir, mas em algumas peças as extremidades podem estar ligeiramente húmidas. Se isto acontecer, tente abrir ou virar as peças de roupa do avesso e execute novamente o programa por um curto período de tempo.

### Secagem temporizada (15' - 40' - 60' - 90')

Este programa pode ser utilizado quando se deseja programar o tempo e a temperatura de secagem.

O ciclo ROTAÇÃO A FRIO entra em funcionamento durante os últimos minutos do programa.

**15'**: O programa perfeito para remover rapidamente a humidade dos tecidos. Por exemplo: robe de banho, toalhas de banho e panos de cozinha, após o uso.

**40''**: um ciclo temporizado rápido, ideal para secar peças centrifugadas à alta velocidade na máquina de lavar, por exemplo, as camisas usadas durante a semana.

**60'**: um ciclo temporizado, ideal para secar peças centrifugadas à alta velocidade na máquina de lavar; por exemplo, peças de lençol.

**90'**: um ciclo temporizado, ideal para secar uma quantidade maior de peças (vide tabela abaixo)

## Arejar

Programa breve adaptado para arejar as fibras e as roupas através da emissão de ar frio. Dura aproximadamente **20** minutos.

! Este não é um programa de secagem, pelo que não deve ser utilizado com peças ainda molhadas.

É permitida a utilização com qualquer quantidade de carga, embora a máxima eficácia seja obtida com cargas menores.

Tecidos	Carga				
	1 kg	2 kg	3 kg	4-5 kg	6 kg
Algodão	40 or 60 minutos	40 or 60 minutos	60 or 90 minutos	90 minutos	-
Sintéticos Secagem delicada	40 or 60 minutos	40 or 60 minutos	60 or 90 minutos	-	-
Acrílicos – Secagem delicada	40 minutos	60 minutos	-	-	-



## Opções

As opções consentem personalizar o programa seleccionado conforme as próprias exigências.

### Início posterior

O início de alguns programas (*consulte Programas e opções*) pode ser retardado até **9** horas. Pressione várias vezes o botão até alcançar o tempo de atraso de desejado. Antes de definir um início retardado, certifique-se de que o recipiente de recolha da água está vazio e que o filtro está limpo.

### Bloqueio para crianças

Evita que as seleções do programa sejam modificadas. Após ter seleccionado o programa e as opções disponíveis, mantenha premidos, por 3 segundos, os dois botões (vide “Descrição da máquina de secar”). Ao carregar nos dois botões, a máquina emitirá um beep prolongado e as luzes indicadoras das teclas de opções piscarão lentamente por 2 vezes. Depois, as luzes indicadoras das opções, antes seleccionadas, permanecerão acesas, e não poderão ser modificadas.

Se tentar modificar as configurações com o KEY LOCK inserido, a máquina emitirá um sinal acústico (3 beeps breves) e visuais (3 piscas rápidas) a fim de avisar que não é possível modificar o programa ou as opções em curso.

Para desativar a opção KEY LOCK, carregue por três segundos as teclas das opções. É possível seleccionar o KEY LOCK com todos os programas.

A posição OFF desliga a máquina de secar.

### Secagem delicada

Uma opção pensada para secar peças delicadas.

Pressionando este botão, a respetiva luz indicadora acende-se e a secagem ocorre à baixa temperatura.

Ativando a função “**Secagem delicada**”, a duração do ciclo aumenta.

! Nem todas as opções estão disponíveis para todos os programas (*consulte Programas e opções*).

## Abertura da porta

Se abrir a porta (ou premir o botão START/PAUSE) durante o funcionamento de um programa, a máquina de secar roupa pára com as seguintes consequências.

- O indicador luminoso START/PAUSE pisca de cor laranja.
  - Durante o Início retardado, o retardamento continua a ser contado. É necessário premir o botão de START/PAUSE para retomar o programa de início retardado. Um dos indicadores luminosos do “Início posterior” fica intermitente para indicar a actual definição de retardamento.
  - É necessário premir o botão de START/PAUSE para retomar o programa. Os indicadores luminosos de avanço mostram o estado actual e o indicador luminoso START/PAUSE pára de piscar e fica verde.
  - Quando se ativa a fase automática antivinco no fim do ciclo, significa que o programa de secagem terminou. Se premir o botão START/PAUSE, é reiniciado um novo programa desde o início.
  - Girando o selector de Programas, selecciona-se um novo programa e o indicador luminoso START/PAUSE fica verde intermitente. É possível utilizar este procedimento para seleccionar o programa Secagem a frio para arrefecer as peças de roupa se se considerar que estão suficientemente secas.
- Prima o botão de START/PAUSE para iniciar o novo programa.

**Nota:** Em caso de corte de energia, desligue a corrente ou retire a tomada. Rodando o seletor para o programa desejado, a máquina de secar liga-se (para iniciar o programa, pressione START/PAUSA). A posição OFF desliga a máquina de secar.

# Roupa

PT

## Triagem da roupa

- Verifique os símbolos que constam das etiquetas das diversas peças para se certificar de que podem ser submetidas a secagem em tambor.
- Efectue a triagem da roupa consoante o tipo de tecido.
- Esvazie os bolsos e verifique os botões.
- Feche os fechos de correr e outros fechos e ate os cintos e os laços sem apertar demasiado.
- Torça as peças de roupa para eliminar a maior quantidade de água possível.

! Não carregue a máquina de secar roupa com peças de roupa completamente cheias de água.

### Dimensões máximas de carga

Não exceda a capacidade máxima do tambor.

Os valores seguintes referem-se ao peso das peças secas:

Fibras naturais: máximo 7 kg

Fibras sintéticas: máximo 4 kg

! Para evitar uma diminuição no desempenho da máquina de secar roupa, não a sobrecarregue.

## Etiquetas de manutenção

Verifique as etiquetas das peças de roupa, especialmente quando é a primeira vez que as coloca na máquina de secar roupa. São indicados a seguir os símbolos mais comuns:

- Pode colocar-se na máquina de secar.
- Não colocar na máquina de secar
- Secar a alta temperatura.
- Secar a baixa temperatura.

## Tempos de secagem

Os tempos são aproximativos e podem variar consoante:

- A quantidade de água retida nas peças após a centrifugação: as toalhas e as peças delicadas retêm muita água.
- Tecidos: as peças de roupa do mesmo tecido, mas com trama e espessura diferentes, podem apresentar tempos de secagem distintos.
- A quantidade de roupa: peças únicas e cargas pequenas podem demorar mais tempo a secar.
- A secagem: se tiver de passar a ferro as peças de roupa, pode retirá-las da máquina quando ainda estão um pouco húmidas. Por seu turno, as peças de roupa que são para secar completamente podem ficar na máquina durante mais tempo.
- A temperatura definida.
- A temperatura da divisão: quanto mais baixa for a temperatura da divisão em que se encontra a máquina de secar roupa, mais tempo será necessário para secar as peças de roupa.
- O volume: algumas peças volumosas requerem uma atenção especial durante o processo de secagem. É aconselhável retirar essas peças, sacudi-las e colocá-las novamente na máquina: esta operação deve ser repetida várias vezes durante o ciclo de secagem.

! Não seque demasiado as peças de roupa. Todos os tecidos contêm humidade natural que permite conservar a suavidade e a leveza.

Os tempos fornecidos referem-se aos programas automáticos de Secagem armário.

Os pesos referem-se às peças secas.

## Tempos de secagem automática

Algodón						
Tempo de secagem após um ciclo de lavagem de 800-1000 rtm - com nível de humidade inicial de 60%						
1 kg	2 kg	3 kg	4 kg	5 kg	6 kg	7 kg
30 - 40 minutos	40 - 55 minutos	55 - 70 minutos	70 - 80 minutos	80 - 90 minutos	95 - 120 minutos	120 - 140 minutos
Sintéticos Secagem delicada						
Tempo de secagem após um ciclo de lavagem com velocidades mais baixas - com nível de humidade inicial de 40%						
1 kg	2 kg		3 kg		4 kg	
30 - 40 minutos	40 - 50 minutos		50 - 70 minutos		70 - 90 minutos	
Acrílico Secagem delicada						
Tempo de secagem após um ciclo de lavagem com velocidades mais baixas - com nível de humidade inicial de 40%						
1 kg			2 kg			
40 - 80 minutos			60 - 100 minutos			

Se lhe parecer que a máquina de secar roupa não está a funcionar correctamente, antes de contactar o Centro de Assistência (*consulte Assistência*), consulte atentamente as seguintes sugestões para a resolução dos problemas.

## A máquina de secar roupa não arranca.

- A ficha não ficou bem encaixada na tomada eléctrica para que possa fazer contacto.
- Ocorreu um corte de corrente.
- O fusível está queimado. Tente ligar outro electrodoméstico na mesma tomada.
- Se utilizar uma extensão, tente inserir a ficha da máquina de secar roupa directamente na tomada.
- A porta não foi fechada correctamente.
- O programa não foi definido correctamente (*consulte Como efectuar uma secagem*).
- Não foi pressionado o botão START/PAUSE (*consulte Como efectuar uma secagem*).
- Nas máquinas dotadas da função de bloqueio das teclas, verifique se a opção não está ativada (*consulte Programas e opções*).

## O ciclo de secagem não se inicia.

- Foi definido um tempo de retardamento (*consulte Programas e opções*).
- Foi premido o botão de START/PAUSE; Antes de iniciar a máquina de secar roupa, é necessário aguardar um breve período de atraso. Aguarde o início da secagem, não volte a premir o botão de START/PAUSE: caso contrário, a máquina passa para o modo de pausa e não inicia a secagem.

## Os tempos de secagem são longos.

- O filtro não foi limpo (*consulte Manutenção*).
- O recipiente de recolha da água deve ser esvaziado? O indicador luminoso “Esvaziar recipiente” fica intermitente (*consulte Manutenção*).
- O condensador deve ser limpo (*consulte Manutenção*).
- A temperatura definida não é adequada ao tipo de tecido que se pretende secar (*consulte Programas e opções*).
- Não foi seleccionado o tempo de secagem correcto para esta carga (*consulte Roupa*).
- A grelha de admissão de ar ou os respiradouros da parte posterior estão obstruídos (*consulte Instalação e Manutenção*).
- As peças de roupa estão demasiado molhadas (*consulte Roupa*).
- A máquina de secar roupa está sobrecarregada (*consulte Roupa*).

## O indicador luminoso “Esvaziar recipiente” fica intermitente.

- É provável que o recipiente de recolha da água não tenha sido esvaziado no início do programa. Não espere pelo sinal de esvaziamento da água (Indicador sonoro irá soar 3 vezes o indicador luminoso “Esvaziar recipiente” está a ficar intermitente). Verifique sempre o recipiente e esvazie-o antes do início de um novo programa de secagem (*consulte Descrição da máquina de secar roupa*).

## O programa termina e as peças de roupa estão mais húmidas que o previsto.

- ! Por razões de segurança, os programas da máquina de secar roupa têm uma duração máxima de 4 horas. Se um programa automático não tiver detectado a humidade final necessária dentro deste intervalo, a máquina de secar conclui o programa e pára. Verifique os pontos supramencionados e repita o programa. Se as peças de roupa continuarem húmidas, contacte o Centro de Assistência (*consulte Assistência*).

## A máquina de enxugar é ruidosa nos primeiros minutos de funcionamento.

- Isto é normal, sobretudo se a máquina de enxugar ficou inutilizada por algum tempo. Se o ruído persistir durante todo o ciclo, contacte o centro de assistência técnica.

## As luzes do painel de controlo da máquina de secar estão desligadas, apesar de a máquina estar ligada.

A máquina de secar entrou no modo de stand-by para poupar energia. Isto ocorre quando a máquina é deixada acesa ou quando ocorre uma falha de energia. Ocorre após 30 minutos:

- se deixar a máquina de secar acesa sem iniciar um programa;
- depois de terminar o programa de secagem.

Rodando o seletor para o programa desejado, a máquina de secar retomará a funcionar (para iniciar o programa, pressione **START/PAUSA**). A posição **OFF** desliga a máquina de secar.

# Assistência

PT

## Antes de contactar o Centro de Assistência:

- Siga o guia de resolução de problemas para tentar resolver a avaria pessoalmente (*consulte Problemas e soluções*).
- Caso contrário, desligue a máquina e contacte o Centro de Assistência mais próximo de si.

## Dados para comunicar ao Centro de Assistência:

- Nome, endereço e código postal;
  - número de telefone;
  - tipo de avaria;
  - data de aquisição;
  - modelo do aparelho (Mod.);
  - número de série (S/N) da máquina de secar roupa.
- Estas informações encontram-se na etiqueta de dados situada na parte posterior do óculo.

## Informações sobre a reciclagem e a eliminação

No âmbito do nosso constante empenhamento em defesa do meio ambiente, reservamo-nos o direito de utilizar componentes reciclados de qualidade para reduzir os custos do cliente e minimizar o desperdício de materiais.

- Eliminação dos materiais de embalagem: siga as normas locais para que a embalagem possa ser reciclada.
- Para reduzir o risco de acidentes com crianças, retire a porta e a ficha, e corte o cabo de alimentação rente ao aparelho. Elimine estes componentes separadamente para ter a certeza de que o electrodoméstico não volta a ser ligado a uma tomada de corrente eléctrica.

## Eliminação



A directiva Europeia 2012/19/CE relativa aos resíduos de equipamentos eléctricos e electrónicos (REEE) prevê que os electrodomésticos não devem ser eliminados no normal fluxo dos resíduos sólidos urbanos. Os aparelhos que deixaram de ser utilizados devem ser recolhidos separadamente para otimizar a taxa de recuperação e reciclagem dos materiais que os compõem e impedir potenciais danos à saúde e ao meio ambiente.

O símbolo do contentor de lixo barrado com uma cruz está presente em todos os produtos para lembrar o dever de recolha selectiva. Para mais informações sobre o correcto desmantelamento dos electrodomésticos, contacte o serviço público especializado ou os revendedores.

## Peças de reposição

Esta máquina de secar roupa é uma máquina complexa. Tentar repará-la pessoalmente ou por pessoal não qualificado pode colocar em risco a integridade física das pessoas, danificar a máquina e anular a garantia que cobre as peças de reposição.

Em caso de problemas com o uso desta máquina, contacte sempre um técnico autorizado.



**Este electrodoméstico está em conformidade com as seguintes directivas CE:**

- 2006/95/CE (Directivas de baixa tensão);
- 2004/108/CE (Compatibilidade electromagnética).

## СУШИЛЬНАЯ МАШИНА ДЛЯ БЕЛЬЯ

RU

RU

Русский

TCS 73B

[www.hotpoint.eu](http://www.hotpoint.eu)

 Этот символ напоминает Вам о необходимости консультации данного технического руководства.

! Храните настоящие инструкции рядом с машиной для их быстрой консультации. Всегда храните инструкции рядом с сушильной машиной. В случае продажи или передачи изделия другим лицам не забудьте передать вместе с ней настоящие инструкции с тем, чтобы новый владелец изделия мог ознакомиться с предупреждениями и рекомендациями по эксплуатации сушильной машины.

! Внимательно прочитайте настоящие инструкции: на следующих страницах приводятся важные сведения по монтажу и рекомендации по эксплуатации данного бытового электроприбора.

### Содержание

#### Установка, 50

Место установки сушильной машины  
Вентиляция  
Электрическое подключение  
Подготовительные работы  
Условия хранения и транспортировки

#### Предупреждения, 52

Общие требования безопасности  
Энергосбережение и охрана окружающей среды

#### Уход и обслуживание, 54

Отключение электропитания  
Чистка фильтра после каждого цикла  
Проверка барабана после каждого цикла  
Слив бачка для сбора воды в конце каждого цикла  
Чистка конденсатора  
Чистка сушильной машины

#### Описание сушильной машины, 56

Характеристики  
Консоль управления

#### Порядок выполнения цикла сушки, 58

Выбор и запуск программы

#### Программы и дополнительные функции, 59

Таблица программ  
Программы Специальная/Спортивная одежда/Частичная  
Опции  
Открывание двери

#### Типы белья, 62

Подготовка белья  
Этикетки на белье  
Продолжительность сушки

#### Неисправности и методы их устранения, 63

#### Сервисное обслуживание, 64

Запасные части  
Сведения о сдаче в утиль и переработке



# Установка

RU

## Место установки сушильной машины

• Открытое пламя может повредить сушильную машину, поэтому ее следует устанавливать вдали от газовых плит, варочных панелей, печей или батарей отопления.

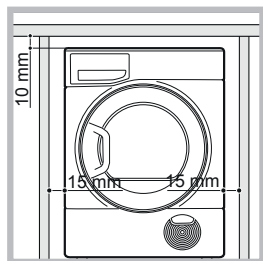

Если бытовой электроприбор устанавливается под кухонной столешницей, необходимо оставить зазор 10 мм между верхней панелью электроприбора и другими предметами, расположенными над ним, и зазор 15 мм между боковыми панелями электроприбора и стенами или прилегающими кухонными элементами. Таким образом обеспечивается надлежащая вентиляция. Прибор должен быть установлен задней поверхностью, обращенной к стене

### Вентиляция

• При работающей машине должна быть обеспечена надлежащая вентиляция. Сушильная машина должна устанавливаться в сухом помещении с хорошей вентиляцией. Циркуляция воздуха вокруг сушильной машины необходима для обеспечения конденсации воды, оставшейся после стирки; сушильная машина работает неэффективно в закрытом пространстве или внутри закрытой ниши.

! При использовании сушильной машины в небольшом или холодном помещении может образоваться конденсат.

! Не рекомендуется устанавливать сушильную машину в шкаф; никогда не устанавливайте электроприбор за дверью, запираемой на ключ, за раздвижной дверью или за дверью с петлями, расположенными со стороны, противоположной люку сушильной машины.

### Слив воды

Если машина расположена рядом со сливным трубопроводом, конденсат можно сливать прямо в него, без использования емкости для слива воды. В этом случае нет необходимости сливать емкость для слива воды после каждого цикла.

Если сушильная машина устанавливается сверху или рядом со стиральной машиной, для обеих машин можно использовать один слив. Достаточно

отсоединить шланг, показанный на схеме **A**, и подсоединить его к сливу.

Если шланг не достает до слива, можно отдельно приобрести и подсоединить шланг нужной длины такого же диаметра.

Для установки нового шланга достаточно заменить старый, следуя инструкциям, показанным на схеме **B**, вставив его в том же положении.

! Слив должен располагаться на 1 м ниже основания сушильной машины.

! После установки сушильной машины проверьте, чтобы сливной шланг не был согнут или перекручен.



Схема A



Схема B

## Электрическое подключение

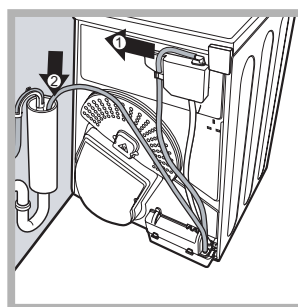
Перед тем как вставить штепсельную вилку машины в сетевую розетку, проверьте следующее:

- Ваши руки должны быть сухими.
- Сетевая розетка должна быть заземлена.
- Сетевая розетка должна быть рассчитана на максимальную мощность машины, указанную на паспортной табличке (см. *Описание сушильной машины*).
- Напряжение электропитания должно быть в пределах, указанных на паспортной табличке (см. *Описание сушильной машины*).
- Сетевая розетка должна быть совместима со штепсельной вилкой сушильной машины. В противном случае необходимо заменить сетевую розетку или штепсельную вилку.

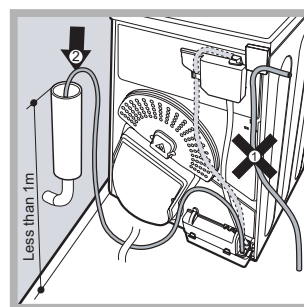
! НЕ ИСПОЛЬЗУЙТЕ УДЛИНИТЕЛИ.

! Запрещается устанавливать сушильную машину на улице даже под навесом. Воздействие на данный электроприбор дождя или грозы может быть чрезвычайно опасным.



! После установки сушильной машины сетевой кабель или штепсельная вилка должны оставаться доступными.

! Сетевой кабель не должен быть согнут или заземлен.

! Если заменяемая вилка встроена в сетевой кабель, необходимо предусмотреть ее правильную утилизацию. Исключите возможность повторного использования этой вилки во избежание ударов током.

! Регулярно проверять состояние сетевого шнура. В случае повреждения сетевого шнура поручить его замену производителю, техническому сервису производителя или квалифицированному электрику во избежание опасности. (см. *Сервисное обслуживание*). Вы можете приобрести новый или более длинный сетевой кабель в уполномоченных магазинах.

! Производитель снимает с себя какую-либо ответственность в случае несоблюдения вышеуказанных правил.

! В случае сомнений касательно вышеизложенных инструкций обратитесь к квалифицированному электрику.

### Подготовительные работы

После установки сушильной машины, перед началом ее эксплуатации необходимо протереть внутри барабана для удаления возможных загрязнений, скопившихся в процессе транспортировки.

### Условия хранения и транспортировки

- Упакованная сушильная машина должна храниться при относительной влажности воздуха не более чем 80 % в помещении при естественной вентиляции
- Если сушильная машина не используется в течение длительного времени, и хранится в неоттапливаемом помещении, то необходимо полностью устранить всю воду из сушильной машины.
- Транспортировка сушильной машины осуществляется с фиксацией в вертикальном положении, любым закрытым автотранспортом во избежание любых повреждений, движений или падений внутри автомобиля.
- Во время транспортировки запрещено подвергать сушильную машину ударам.

### Максимальный объем загрузки: 7 кг

Технические данные	
Изделие:	Сушильный автомат с фронтальной загрузкой
Торговая марка:	 Hotpoint
Торговый знак изготовителя:	ARISTON
Модель	TCS 73B GP(EU)
Изготовитель:	Indesit Company
Страна-изготовитель:	Великобритании
Максимальная загрузка белья	7 кг
Номинальное значение напряжения электропитания или диапазон напряжения	220-240 V ~
Условное обозначение рода электрического тока или номинальная частота переменного тока	50 Hz
Поглощаемая мощность	2300-2700 W
Класс энергопотребления	B
Среднее потребление электроэнергии	503 кВтч/год
Класс защиты от поражения электрическим током	Класс защиты I
В случае необходимости получения информации по сертификатам соответствия или получения копий сертификатов соответствия на данную технику, Вы можете отправить запрос по электронному адресу <a href="mailto:cert.rus@indesit.com">cert.rus@indesit.com</a> . 	
<b>Дату производства данной техники можно получить из серийного номера, расположенного под штрих-кодом (S/N XXXXXXXXX), следующим образом</b>	- 1-ая цифра в S/N соответствует последней цифре года, - 2-ая и 3-я цифры в S/N - порядковому номеру месяца года, - 4-ая и 5-ая цифры в S/N - дню
Производитель оставляет за собой право без предупреждения вносить изменения в конструкцию и комплектацию, не ухудшающие эффективность работы оборудования. Некоторые параметры, приведенные в этой инструкции, являются приблизительными. Производитель не несет ответственности за незначительные отклонения от указанных величин. Изготовитель не несет ответственности за возможные неточности в этой брошюре из-за печати или копирования ошибок.	
Производитель:	Indesit Company S.p.A. Виале А. Мерлони 47, 60044, Фабриано (АН), Италия
Импортер:	ООО «Индезит РУС»
С вопросами (в России) обращайтесь по адресу:	Россия, 127018, Москва, ул. Двинцев, дом 12, корп. 1, Бизнес-Центр «Двинцев», здание «В»

# Предупреждения

RU

**!** Данная стиральная машина изготовлена в соответствии с действующими международными нормами по безопасности. В целях вашей безопасности необходимо внимательно прочитать данные рекомендации.

## Общие требования безопасности

- Данная сушильная машина не должна использоваться лицами (включая детей от 8 лет и старше) с ограниченными физическими сенсорными или умственными способностями или не обладающими достаточным опытом или знанием о работе подобного прибора, без наблюдения или обучения пользованию оборудованием со стороны лица, несущего ответственность за их безопасность.
- Данная сушильная машина спроектирована для бытового использования, а не профессионального.
- Не дотрагиваться к оборудованию, если вы без обуви или с мокрыми руками (ногами).
- Отсоединить оборудование от сети электропитания за штепсельную вилку, а не за провод.
- После использования выключить сушильную машину и отсоединить ее от электрической сети. Люк должен быть закрытым для безопасности детей.
- Не оставлять детей без присмотра взрослых рядом с машиной.
- Никогда не поручайте детям чистку и обслуживание изделия без контроля взрослых.
- Не разрешайте детям младше 3 лет приближаться к сушильной машине без постоянного контроля.
- Сушильная машина должна быть установлена согласно требованиям и иметь хорошую вентиляцию. Воздухозаборник в передней части машины и отдушины в задней не должны быть засорены или заблокированы (см. Установка).
- Не устанавливайте машину на ковровом покрытии, поскольку ворс может препятствовать потоку воздуха через основание сушильной машины.
- Перед загрузкой убедитесь, что машина пуста.
-  Задняя панель машины может сильно нагреваться: не прикасаться к ней при работающей машине.
- Не пользоваться машиной, если фильтр, емкость для сбора воды и конденсатор неправильно установлены (см. Обслуживание).
- Не перегружать сушильную машину (см. Белье относительно максимальной загрузки).
- Не загружать в машину мокрое белье.
- При стирке белья следовать всем инструкциям на этикетке (см. Белье).
- Не загружать изделия больших размеров, особенно объемные.
- Не сушить изделия из акриловых тканей при высокой температуре.
- Не выключать машину, если в ней находится еще горячее белье.
- Чистить фильтр после каждого использования машины (см. Обслуживание).
- Опорожнять емкость для сбора воды после каждого использования машины (см. Обслуживание).
- Регулярно чистить блок конденсатора (см. Обслуживание).
- Избегать собирания шерстяной пыли вокруг сушильной машины.
- Не взбираться на верхнюю панель машины. Это может повредить машину.
- Соблюдать характеристики электрического оборудования и нормы его использования (см. Установка).
- Покупать только оригинальные запасные части (см. Техническое обслуживание).

## Для минимизации риска возгорания сушильной машины должны быть соблюдены следующие условия:

- Сушите только вещи которые были постираны с использованием порошка и воды, прошли циклы полоскания и отжима. Сушка вещей, которые НЕ были постираны, может стать причиной пожара.
- Не сушите одежду, которая была обработана химическими продуктами.
- Не сушите одежду с пятнами или пропитанную растительным или другим маслом для готовки. Одежда, пропитанная маслом, может



самовоспламеняться, особенно при контакте с источниками тепла, такими как сушильная машина. В машине вещи нагреваются, в результате чего начинается реакция окисления с выделением тепла. Если тепло не отводится, вещи могут нагреться до температуры достаточной для воспламенения. Хранение промасленных вещей также может стать причиной пожара. Если сушка промасленных вещей или вещей загрязненных средствами по уходу за волосами неизбежна, то необходимо сначала постирать их с большим количеством моющих средств - это уменьшит, но не устраним опасность. Вещи не должны выниматься из сушилки и складываться в нагретом состоянии.

- Не сушите одежду, которая раньше была очищена с использованием бензина, растворителей и других легковоспламеняющихся и взрывоопасных веществ. Легковоспламеняющиеся вещества, часто используемые в домашних условиях, в том числе растительное масло, ацетон, денатурированный спирт, керосин, пятновыводители, скипидар, воск и его удалители. Необходимо чтобы эти вещи были постираны в горячей воде с дополнительным количеством моющего средства перед сушкой в сушильной машине
- Не сушите вещи содержащие поролон (также известный как латексная пена), или вещи из подобных резиновых текстурированных материалов. Такие материалы склонны к самовоспламенению при нагревании.
- Смягчители тканей и подобные средства не должны использоваться во избежание возникновения статического электричества, за исключением средств специально рекомендованных производителем.
- Не сушите белье, содержащее металлическое армирование, например бюстгалтеры. Это может привести к повреждению сушильной машины.
- Не сушите резиновые, пластмассовые изделия, такие как шапочки для душа или непромокаемые чехлы, вещи содержащие полиэтилен или бумагу.

- Не сушите вещи с резиновым покрытием, поролоновыми прокладками, подушки, галоши и теннисные туфли с резиновым покрытием.
- Выньте все предметы из карманов, такие как зажигалки и спички.

**! ВНИМАНИЕ:** никогда не останавливать машину до завершения цикла сушки, только если белье быстро достается из машины и развешивается, чтобы рассеялось тепло.

### Энергосбережение и охрана окружающей среды

- Перед сушкой белье необходимо встряхнуть, чтобы оно удерживало как можно меньше влаги (если белье стирается в стиральной машине, включить центрифугу). Таким образом, вы экономите электроэнергию во время сушки.
- Полная загрузка машины также поможет вам сэкономить электроэнергию: для отдельных изделий и небольшой загрузки может потребоваться больше времени.
- Чистить фильтр в конце каждого цикла сушки, что сократит ваши затраты на электроэнергию (см. Обслуживание).

# Уход и обслуживание

RU

## Отключение электропитания

! Если сушильная машина не используется, а также в процессе ее чистки и технического обслуживания отключите ее от сети электропитания.

## Чистка фильтра после каждого цикла

Фильтр является важной деталью сушильной машины: он служит для сбора шерстяной пыли и ворса, скапливающихся в процессе сушки. В конце сушки помойте фильтр под струей воды или прочистите пылесосом. В случае засорения фильтра циркуляция воздуха

внутри сушильной машины нарушается: увеличивается продолжительность сушки с большим потреблением электроэнергии. А также может это может привести к неисправности всей сушильной машины. Фильтр располагается спереди уплотнения сушильной машины (см. схему).

Снятие фильтра:

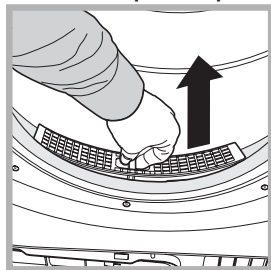

1. Потяните вверх пластиковую ручку фильтра (см. схему).
2. Очистите фильтр от шерстяной пыли и ворса, после чего правильно установите его на место. Убедитесь, что фильтр правильно установлен

на место, в край с уплотнением сушильной машины.

! Не пользуйтесь машиной, если фильтр не установлен в свое гнездо.

## Проверка барабана после каждого цикла

Поверните барабан вручную, чтобы вынуть из него небольшие изделия (носовые платки), которые могли остаться в машине.

## Чистка барабана

! Для чистки барабана не используйте абразивные материалы, металлические губы или чистящие средства для нержавеющей стали.

Они могут образовывать цветной налет на барабане из нержавеющей стали при вступлении в реакцию с водой и/или чистящими средствами, такими как, например, ополаскиватель. Этот цветной налет никак не влияет на эксплуатационные качества сушильной машины.

## Слив бачка для сбора воды в конце каждого цикла

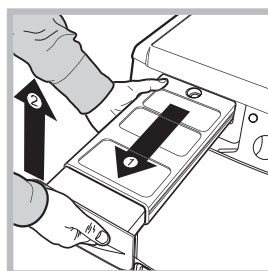

Выньте бачок из сушильной машины и слейте из него воду в раковину или в другой подходящий слив, затем правильно установите его на место. Всегда проверяйте бачок для сбора воды и сливайте его перед запуском нового цикла сушки.

- Если Вы не будете сливать воду из бачка после каждого цикла сушки, это может привести к:
  - отключению нагрева сушильной машины (таким образом в конце цикла сушки белье может оставаться влажным).
  - Включению индикатора «Слить бачок», предупреждающего пользователя о том, что бачок полон.

## Загрузка системы сбора воды

Если сушильная машина новая, вода не будет сливаться в бачок до тех пор, пока система не будет загружена. Для этого может потребоваться 1 или 2 цикла сушки. После загрузки системы вода сливается в бачок в каждый цикл.

## Чистка конденсатора

- Регулярно (ежемесячно) снимайте конденсатор и прочищайте возможные налеты ворса с пластинок, ополаскивая их под краном холодной водой, подставив под струю заднюю часть конденсатора.
- Снятие конденсатора:
1. Отсоедините сушильную машину от сети электропитания и откройте люк.
  2. Откройте крышку конденсатора (см. схему), разблокируйте три крепления, повернув их на 90° против часовой стрелки, затем выньте конденсатор, потянув за ручку.
  3. Протрите поверхность

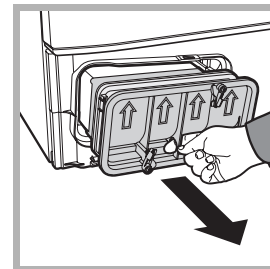
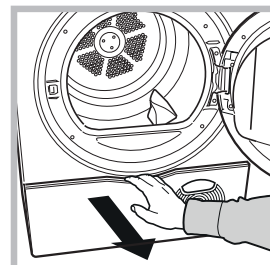

уплотнений и установите конденсатор на место так, чтобы стрелки были направлены вверх, проверив, чтобы крепления были прочно зафиксированы.

### Чистка сушильной машины

- Внешние части машины из металла и пластика и резиновые детали можно протереть влажной тряпкой.
- Регулярно (каждые пол-года) чистите пылесосом переднюю воздухозаборную решетку, вантузные отверстия в задней части сушильной машины для удаления возможных налетов ворса и пыли. Кроме того удаляйте налеты ворса с передней части конденсатора и в зоне фильтра, используя при необходимости пылесос.

! Не используйте растворители или абразивные чистящие средства.

! Регулярно вызывайте уполномоченного техника для проверки сушильной машины для обеспечения безопасности ее механических и электрических

компонентов (см. Сервисное обслуживание).

### Краткие рекомендации

! Не забывайте прочищать фильтр дверцы и фильтр конденсатора после каждой сушки.

! Не забывайте опорожнять контейнер сбора конденсата после каждого цикла.

! Таким образом Вы получите максимальную эффективность изделия!

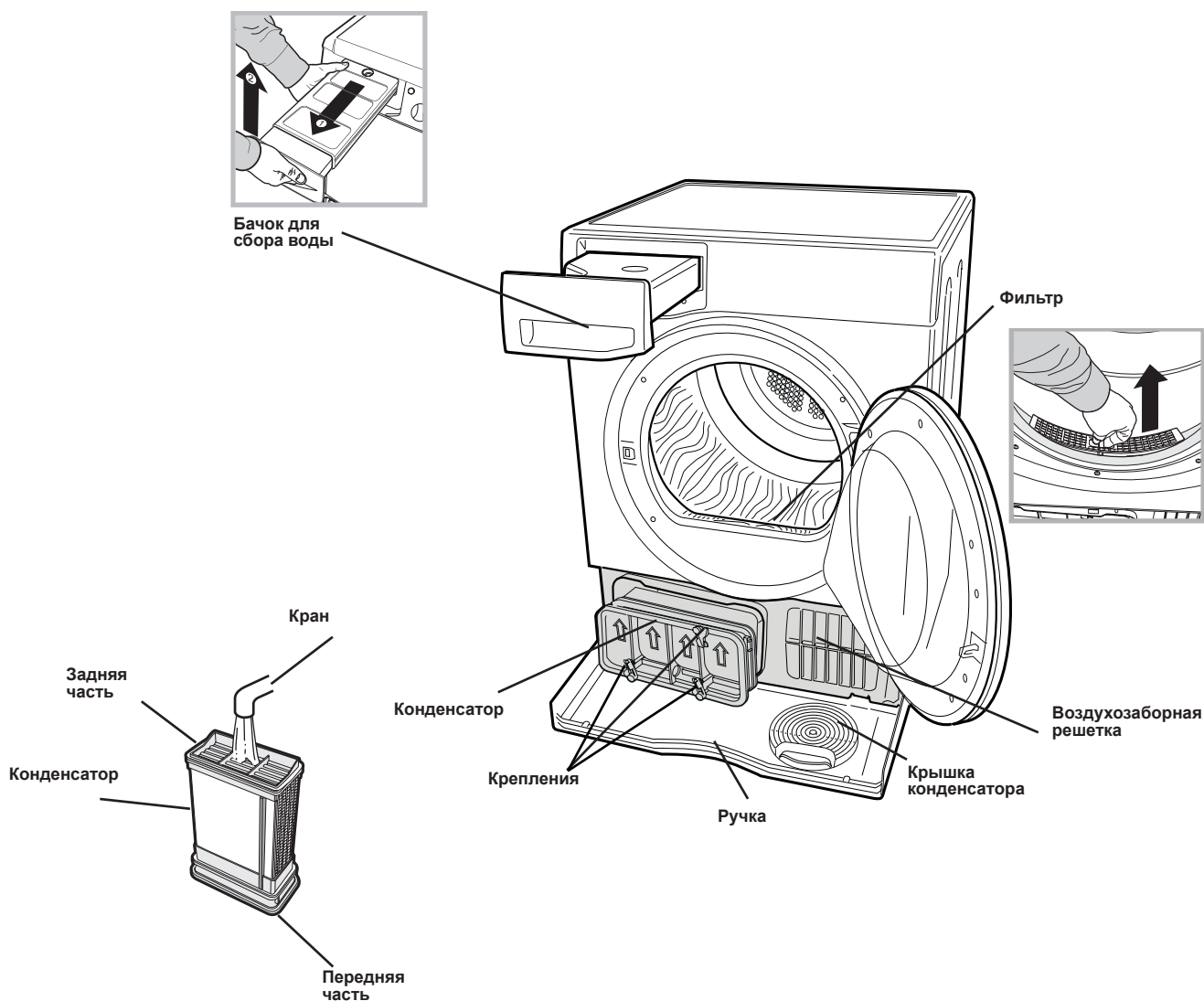

# Описание сушильной машины

## Порядок открывания люка

## Характеристики

RU

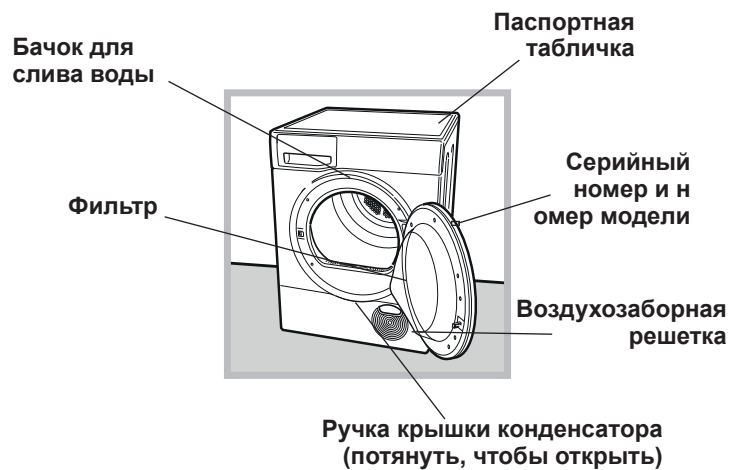
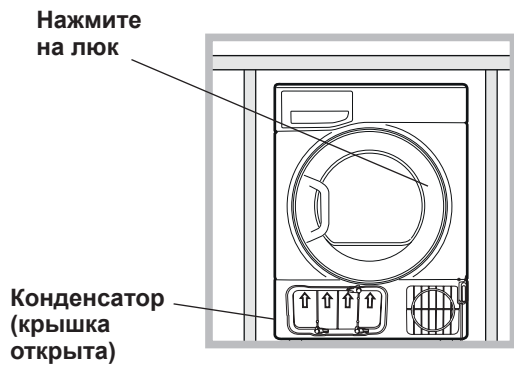

## Консоль управления

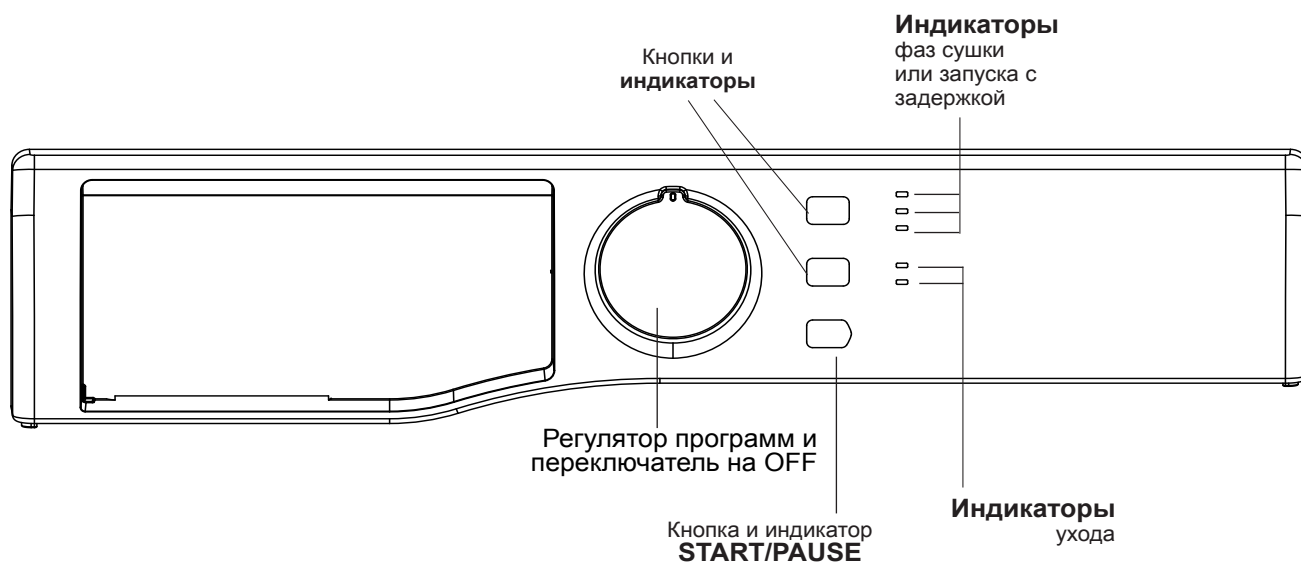

### Рукоятка Программы

Позволяет выбрать программу: поверните ее до тех пор, пока индикатор не окажется напротив нужной программы. Позиция OFF выключает сушилку. (См. *Запуск и Выбор программы*).

### Кнопки дополнительных функций

Позволяют выбрать дополнительные функции, совместимые с выбранной программой. Соответствующие индикаторы загораются, показывая, что данная функция была активирована (См. *Программы и дополнительные функции*).

### Кнопка и индикатор START/PAUSE



Когда зеленый индикатор редко мигает, нажмите кнопку для запуска программы. Когда цикл включен, индикатор горит постоянно. Для остановки программы в режиме пауза вновь нажмите эту кнопку; индикатор загорится оранжевым цветом и вновь замигает.

Для возобновления программы с момента, в который она была прервана, вновь нажмите кнопку (см. *Запуск и Выбор программы*).

### Индикаторы

#### Индикаторы ухода

Индикаторы сообщают пользователю важные сведения. Значение индикаторов:

Начало каждой программы, Индикаторы чистки фильтров  (CLEAN FILTER) и Опорожнения ванночки  (EMPTY WATER) напоминают, что нужно очистить фильтр и слить ванночку для воды перед использованием сушилки (см *Уход и техническое обслуживание*).

Если ванночка для воды заполняется во время выполнения программы, индикатор загорается. Ванночка для воды подлежит сливу до нажатия кнопки START/PAUSE для перезагрузки цикла с момента, когда он был прерван.

Индикатор «конденсатор засорен»  следует помнить о важности регулярной чистки конденсатора (см. *Уход*).

#### Индикаторы «Фазы сушки»



Индикатор  показывает, что выполняется фаза сушки.

Индикатор  показывает, что выполняется фаза охлаждения.



Индикатор **END** показывает завершение программы.

#### Индикаторы “запуска с задержкой”

Если была включена функция “запуска с задержкой”, после запуска программы замигает светодиод, соответствующий выбранной задержке:

-  3h
-  6h
-  9h

По мере отсчета времени будет показываться остающееся время вместе с миганием соответствующего индикатора:

-  3h
-  6h
-  9h

По прошествии заданной задержки мигающий светодиод погаснет, и запустится выбранная программа.

# Порядок выполнения цикла сушки

RU

## Выбор и запуск программы

1. Вставьте штепсельную вилку сушильной машины в сетевую розетку.
  2. Выбрать программу стирки в зависимости от типа ткани (см. раздел “Стирка”).
  3. Откройте люк и проверьте, чтобы фильтр был на месте и не был засорен, и чтобы бачок сбора воды был пуст и правильно установлен (см. Уход).
  4. Загрузите машину, следя, чтобы белье не застряло между люком и уплотнением. Закройте люк.
  5. Поверните рукоятку Программы до тех пор, пока индикатор не установится напротив программы, соответствующей типу белья для сушки, проверив по таблице программ (см. Программы и дополнительные функции) и инструкции для каждого типа ткани (см. Типы белья).  
! Внимание: если после нажатия кнопки START/PAUSE положение рукоятки программ изменится, ее новое положение НЕ изменяет выбранную программу. Для изменения программы нажмите кнопку START/PAUSE для прерывания программы (индикатор мигает оранжевым цветом). Выберите новую программу и соответствующие дополнительные функции. Нажмите кнопку START/PAUSE для запуска новой программы.
  6. Порядок настройки времени запуска с задержкой и других дополнительных функций (см. Программы и дополнительные функции).
  7. Для начала нажмите кнопку START/PAUSE.  
В процессе цикла сушки можно проверить белье и вынуть уже сухие вещи, оставив досушиваться остальные. Закрыв люк машины, нажмите кнопку START/PAUSE для возобновления цикла сушки.
  8. В последние минуты до завершения цикла сушки включается последняя фаза ОХЛАЖДЕНИЕ ХОЛОДНЫМ ВОЗДУХОМ (белье охлаждается). Важно всегда довести эту фазу до конца.
  9. Включение индикатора **END** означает, что программа завершена. Прозвучит 3 раза звуковой сигнал и включится световой индикатор. Откройте люк машины, выгрузите белье, прочистите фильтр и установите его на место. Слейте воду из бачка и установите его на место (см. Уход).
- Если белье не вынуть в конце цикла, автоматическая функция АНТИСМИНАНИЕ (для программ, где есть эта функция) барабан продолжает вращаться с перерывами в течение до 10 часов, сводя к минимуму образование складок
10. Установите регулятор программ на **OFF**, чтобы выключить машину.
  11. Отсоедините сушильную машину от сети электропитания.

## Автоматическая настройка функции Антисминания

Это автоматическая функция, которая отвечает за антисминание белья как до, так и после программы сушки. Периодическое вращение барабана до начала цикла сушки при выборе задержки пуска, предотвращает формирование складок. С некоторыми программами барабан тоже периодически вращается в конце цикла сушки. Фаза останавливается при открывании дверцы или поворотом регулятора на OFF.

## Режим ожидания

Настоящая стиральная СУШИЛЬНАЯ машина отвечает требованиям новых нормативов по экономии электроэнергии, укомплектована системой автоматического отключения (режим сохранения энергии), включающейся через 30 минут простоя машины. Установите регулятор на нужную программу, сушилка включается снова (чтобы запустить программу, нажмите кнопку **START / PAUSE**). Позиция OFF выключает сушилку.



Таблица программ

Программа	Макс. нагрузка (кг)	Совместимые опции	Продолжительность цикла*
<b>Хлопок</b>			
1 Хлопок Экстра сушка	макс	Запуск с задержкой	150'
2 Лопок Стандарт**	макс	Запуск с задержкой - Бережная сушка	130'
3 Хлопок быстрая глажка	макс	Запуск с задержкой - Бережная сушка	110'
<b>Деликатные</b>			
4 Синтетика	4	Запуск с задержкой	100'
5 Синтетика Легкая глажка	4	Запуск с задержкой	60'
6 Шелк	0.5	-	85'
<b>Особый уход</b>			
7 Противоаллергенный	8	Запуск с задержкой	180'
8 Рубашки	3	Запуск с задержкой - Бережная сушка	75'
9 Джинсы	3	Запуск с задержкой	110'
10 Программа Детское	2	Запуск с задержкой	100'
<b>Хронометрированная сушка</b>			
15' - 40' - 60' - 90' минут.	-	Запуск с задержкой - Бережная сушка	
<b>Extra</b>			
 Освежение	-	-	20'

\* **примечание:** Продолжительность этих программ будет зависеть от загрузки, вида ткани, скорость отжима вашей стиральной машины и выбранных дополнительных опций. \*\*  Лопок Стандарт является наиболее оптимальной в плане расхода энергии (EU 392/2012). Для достижения максимальной эффективности выбрать самый высокий вариант температуры (Пусковая конфигурация Стандарт/По умолчанию).

## Программы Специальная/Спортивная одежда/Частичная

### Хлопок

**Хлопок Экстра сушка:** Высушивает бельё до максимально возможного уровня сухости. Даже более сухое, чем при применении функции "Хлопок Стандарт".

**Лопок Стандарт:** Высушивает бельё до такого уровня, который позволяет сразу убрать в шкаф вашу одежду прямо из сушилки.

**Хлопок быстрая глажка:** Высушивает бельё до такого уровня сухости, при котором глажка практически не нужна.

### Синтетика

Высушивает бельё до максимально возможного уровня сухости.

### Синтетика Легкая глажка

Рекомендуется для бережной сушки синтетических или смешанных синтетических/хлопковых с таким уровнем сухости, при котором глажка практически не нужна.

### Шелк

Это программа для сушки тонкого шелка. Бельё, высушенное с помощью этой программы, как правило, - "В шкаф", но на некоторых тяжелых видах одежды края могут быть слегка влажными. При необходимости выньте бельё, распрямите его, а затем запустите программу снова на короткое время.



### Противоаллергенный

Эта программа имеет “Знак одобрения” Великобритании против аллергии, которая отражает реальное уменьшение и устранение аллергенов из одежды со специальным циклом против аллергии. С помощью этой программы, благодаря постоянной температуре в течение продолжительного периода времени, воздействие наиболее распространенных аллергенов (в том числе домашних клещей) нейтрализуется.

Может быть использована на полный объем белья в случае сушки и обработки, или на 4 кг сухого белья только для обработки вашего белья.

Фильтр подлежит очистке для того, чтобы обеспечить правильную работу функции цикла защиты от аллергии.

### Рубашки

Это программа для рубашек из хлопка. Её можно использовать для объемов загрузки до 3 кг (примерно 10 рубашек).

### Рубашки и опция Fibre Care

Это программа для рубашек, изготовленных из синтетических материалов или смеси натуральных и синтетических материалов, таких как полиэстер и хлопок. Её можно использовать для объемов загрузки до 3 кг (примерно 14 рубашек).

Бельё, высушенное с помощью этой программы, как правило, “В шкаф”, края или рубцы могут быть слегка влажными. Если это так, попробуйте вывернуть рубашки наизнанку и запустить программу еще раз на короткое время.

### Джинсы

Это программа для джинсов из денима. Перед сушкой джинсов выверните передние карманы наизнанку.

Не смешивайте темные и светлые предметы одежды.

Ее также можно применять с другими изделиями, изготовленными из того же материала, например, куртки.

Бельё, высушенное с помощью этой программы, как правило, “В шкаф”, края или рубцы могут быть слегка влажными.

При необходимости

попробуйте вывернуть джинсы наизнанку и запустить программу еще раз на короткое время.

! Мы не рекомендуем вам использовать эту программу, если ваши джинсы имеют эластичный пояс, гвозди или вышивку.

### Программа Детское

Это программа для сушки небольших деликатных вещей вашего ребенка и постельного белья (хлопок и синель) и для сушки деликатных тканей.

НЕ СУШИТЕ такие вещи как нагрудники и подгузники с пластиковым покрытием.

Её можно использовать для объемов загрузки до 2 кг.

Бельё, высушенное с помощью этой программы, как правило, - “В шкаф”, но на некоторых тяжелых видах одежды края могут быть слегка влажными. Если это так, попробуйте вывернуть вещи наизнанку и запустить программу еще раз на короткое время.

### Хронометрированный цикл сушки (15' - 40' - 60' - 90")

Эти программы могут быть использованы, если вы хотите установить время сушки и температуру.

Цикл COOL TUMBLE работает в течение последних минут программы.

**15'** идеально подходит для удаления сырости из чайных полотенец и халатов, использованных только один раз.

**40'**: это быстрая по времени программа, идеально подходит для сушки одежды центрифугированием при высокой скорости в стиральной машине, например, рубашки, используемые в течение рабочей недели.

**60'**: это хронометрированная программа, идеально подходит для сушки одежды центрифугированием при высокой скорости в стиральной машине, например, смена постельного белья.

**90'**: хронометрированная программа, идеально подходит для сушки большого количества одежды (см. таблицу ниже)

### Освежение

Короткая программа, подходит для освежения волокон и одежды. Она длится около 20 минут.

! Поскольку это не программа сушки, нельзя использовать ее для влажной одежды.

Её можно использовать с любым количеством белья, но она более эффективна для небольших объемов.

Ткань	Load				
	1 кг	2 кг	3 кг	4 - 5 кг	6 кг
Хлопок –	40 или 60 минут	40 или 60 минут	60 или 90 минут	90 минут	-
Синтетика – fibre care	40 или 60 минут	40 или 60 минут	60 или 90 минут	-	-
Акрил – fibre care	40 минут	60 минут	-	-	-

## Опции

Опции позволяют персонализировать выбранные программы в соответствии с собственными потребностями.

### Запуск с задержкой

Запуск некоторых программ (см. Программы и опции) может быть отложен до 9 часов. Нажмите кнопку несколько раз, чтобы ввести желаемое время задержки. Перед установкой пуска с задержкой убедитесь, что контейнер для воды пуст и что фильтр чистый. Прежде чем начнется программа сушки, барабан сделает несколько оборотов, чтобы предотвратить образование складок.

### Fibre Care – Бережная сушка

Fibre Care - специальная опция, предназначенная для бережной сушки деликатных тканей.

Нажмите эту кнопку для регулировки низких температур; индикатор рядом с кнопкой загорится. Активация этой опции позволит увеличить продолжительность циклов.

### Key Lock – Блокировка от детей

Исключает возможность изменения настройки программы. После выбора программы и доступных опций нажмите и удерживайте две дополнительные кнопки в течение 3 секунд (см. “Описание сушилки”)

Раздастся длительный звуковой сигнал, если кнопка нажата, светодиоды на кнопках опций медленно мигнут два раза. Светодиоды на ранее выбранных опциях продолжают гореть, но другие изменения невозможны.

Если вы попытаетесь изменить настройки при включенной функции KEY LOCK, прозвучат 3 коротких звуковых сигнала, и 3 быстрых вспышки предупредят о невозможности изменить программу или текущие параметры.

Удерживайте кнопки опций в течение трех секунд, чтобы отключить опцию KEY LOCK. KEY LOCK можно выбрать для всех программ. Позиция OFF выключает сушилку.

! Не все опции доступны на всех программах (см. Программы и опции).

## Открывание двери

Если дверца открыта (или нажата кнопка START/PAUSE) в момент работы программы, сушилка останавливается и может произойти следующее:

- Кнопка START/PAUSE начнет мигать оранжевым цветом.
- При включении функции запуска с задержкой отсчет времени продолжается. Нажмите кнопку START/PAUSE для возобновления программы “Пуск с задержкой”. Один из индикаторов “Пуска с задержкой” мигает, показывая, что время задержки введено.
- Нажмите кнопку START/PAUSE для возобновления программы. Индикатор хода загорается, показывая, что текущую фазу, индикатор START/PAUSE перестанет мигать и загорится зеленым цветом.
- Включенная фаза post care означает, что программа сушки закончилась. При нажатии на кнопку START/PAUSE новая программа запускается снова.
- При повороте ручки выбора программы выбирается новая программа, индикатор START/PAUSE мигает зеленым цветом. Эта процедура может быть использована для выбора программы COOL TUMBLE для охлаждения одежды, если она кажется уже достаточно сухой.

Нажмите кнопку START/PAUSE, чтобы начать новую программу.

**Примечание:** Если возникло прекращение подачи электроэнергии, выключите питание и выньте вилку. При восстановлении питания подключите в машине. Поверните ручку на нужную программу, чтобы возобновить работу сушилки (чтобы запустить программу, нажмите кнопку START/PAUSE). Позиция OFF выключает сушилку.

# Типы белья

RU

## Подготовка белья

- Проверьте символы на этикетках всех вещей, так как не все вещи подходят для автоматической сушки.
- Разделите белье по типу ткани.
- Выньте из карманов все предметы и проверьте пуговицы.
- Закройте все застёжки на молнии и застегните крючки. Застегните ремни и завяжите шнуровку, но не стягивайте сильно.
- Отожмите белье для удаления из него как можно большего количества воды.

! Не загружайте в машину неотжатое белье.

Максимальный объем загрузки

Не перегружайте машину.

Приведенные ниже значения соответствуют весу сухого белья:

Натуральные ткани: максимум 7 кг

Синтетические ткани: максимум 4 кг

! Не перегружайте машину: это может привести к ухудшению результата сушки.

## Этикетки на белье

Проверьте этикетки на вещах, особенно перед их первой автоматической сушкой. Ниже приводятся самые распространенные символы:

- Пригодно для автоматической сушки.
- не пригодно для автоматической сушки
- Сушить при высокой температуре.
- Сушить при низкой температуре

## Продолжительность сушки

Указанная продолжительность приводится в качестве примера и может варьировать в зависимости от:

- Количества воды, оставшейся в белье после отжима: в полотенцах и деликатных вещах остается много влаги.
- Ткани: для изделий из одной и той же ткани, но с разным утком и разной толщины может потребоваться разное время сушки.
- Количества белья: для отдельных изделий и небольшой загрузки может потребоваться больше времени.
- Сушка: если вещи требуют глажки, их можно выгрузить из машины еще частично влажными. Вещи, которые должны быть полностью сухими, могут быть оставлены в машине дольше.
- Заданная температура.
- Температура помещения: чем ниже температура помещения, в котором находится сушильная машина, тем больше времени требуется для сушки.
- Объем: некоторые объемные изделия требуют особого внимания в процессе сушки. Рекомендуется достать из машины эти изделия, встряхнуть их и заново положить в сушильную машину: эту операцию необходимо повторить несколько раз в процессе сушки.

! Не пересушивайте белье.

В любых тканях остается натуральная влажность, необходимая для сохранения мягкости и объема вещей.

Указанная продолжительность относится к автоматическим программам «После сушки в шкафу». Указанный вес относится к сухому белью.

## Продолжительность автоматической сушки

Хлопок						
Время высыхания после циклов стирок в 800-1000 оборотов в минуту - с начальной влажностью 60%						
1 кг	2 кг	3 кг	4 кг	5 кг	6 кг	7 кг
30 - 40 минут	40 - 55 минут	55 - 70 минут	70 - 80 минут	80 - 90 минут	95 - 120 минут	120 - 140 минут
Синтетика Fibre Care						
Время сушки после циклов стирки на низких скоростях - с начальной влажностью 40%						
1 кг	2 кг	3 кг		4 кг		
30 - 40 минут	40 - 50 минут	50 - 70 минут		70 - 90 минут		
Акрил Fibre Care						
Время сушки после циклов стирки на низких скоростях - с начальной влажностью 40%						
1 кг			2 кг			
40 - 80 минут			60 - 100 минут			

Если Вам кажется, что машина неисправна, прежде чем обратиться в Центр сервисного обслуживания (см. *Сервисное обслуживание*), внимательно ознакомьтесь со следующими рекомендациями по устранению неисправностей.

## Сушильная машина не включается.

- Штепсельная вилка плохо вставлена в сетевую розетку.
- Отключилось электропитание.
- Перегорел плавкий предохранитель. Попробуйте подсоединить к этой сетевой розетке другой бытовой электроприбор.
- В случае использования удлинителя попробуйте вставить штепсельную вилку сушильной машины непосредственно в сетевую розетку.
- Люк машины плохо закрыт.
- Программа задана неправильно (см. *Порядок выполнения сушки*).
- Не была нажата кнопка START/PAUSE (см. *Порядок выполнения сушки*).
- На машинах, оснащенных функцией блокировки кнопок, убедиться, что опция не установлена (см. *Программы и дополнительные функции*).

## Цикл сушки не запускается.

- Был запрограммирован запуск цикла с задержкой (см. *Программы и дополнительные функции*).
- Была нажата кнопка START/PAUSE; перед запуском цикла сушки необходимо дождаться истечения заданного времени задержки. Дождитесь запуска цикла сушки, не нажимайте вновь кнопку START/PAUSE: в противном случае сушильная машина переключится в режим паузы, и цикл сушки не начнется.

## Слишком длительные циклы сушки.

- Не был прочищен фильтр (см. *Уход*).
- Требуется слить воду из бачка? Индикатор «Слив бачка» мигает (см. *Уход*).
- Необходимо прочистить конденсатор (см. *Уход*).
- Заданная температура не подходит для данного типа белья (см. *Программы и дополнительные функции*).
- Была выбрана неправильная продолжительность сушки для данного типа белья (см. *Типы белья*).
- Воздухозаборная решетка и вантузные отверстия сзади закрыты (см. *Установка и Уход*).
- Белье слишком влажное (см. *Типы белья*).
- Сушильная машина перегружена (см. *Типы белья*).

## Индикатор «Слить бачок» мигает.

- Возможно, бачок для сбора воды не был слит перед началом нового цикла сушки. Не дожидаясь сигнала о сливе бачка (Прозвучит 3 раза звуковой сигнал и Индикатор «Слить бачок» мигает), регулярно проверяйте бачок и сливайте из него воду перед началом каждого цикла сушки (см. *Описание сушильной машины*).

## Программа завершается, но белье остается более влажным, чем требовалось.

! В целях безопасности максимальная продолжительность программ сушки не превышает 4 часов. Если автоматическая программа не обнаруживает требуемой окончательной влажности в течение этого времени, сушильная машина завершает цикл сушки и останавливается. Проверьте вышеописанные пункты и повторите программы; если белье все еще остается влажным, обратитесь в Центр Сервисного обслуживания (см. *Сервисное обслуживание*).

## Шумная работа сушильной машины в первые минуты после запуска цикла.

- Это нормально, особенно если сушильная машина используется после длительного простоя. Если машина работает шумно на протяжении всего цикла, обратитесь в Центр сервисного обслуживания.

## Индикаторы на консоли управления сушки выключены, даже если сушка включена.

Сушка переключается в режим энергосбережения. Это происходит, если Вы забыли сушку включенной или в случае отключения энергоснабжения. Это происходит через 30 минут:

- если Вы оставили сушку включенной, не запустив программу;
- по завершении программы сушки.

Установите регулятор на нужную программу, сушилка включается снова (чтобы запустить программу, нажмите кнопку START / PAUSE). Позиция OFF выключает сушилку.

# Сервисное обслуживание

RU

## Перед тем как обратиться в Центр Сервисного обслуживания:

- Внимательно прочитайте инструкции по устранению неисправностей и попробуйте решить проблему самостоятельно (см. *Неисправности и методы их устранения*).
- Если это не удастся, отключите машину и вызовите техника из ближайшего Центра сервисного обслуживания.

## Данные, которые необходимо сообщить в Центр сервисного обслуживания:

- Ваше имя, адрес и почтовый индекс;
  - Ваш номер телефона;
  - тип неисправности;
  - дату приобретения машины;
  - модель машины (Мод.);
  - серийный номер ("S/N") сушильной машины.
- Эти данные указаны на этикетке, расположенной с внутренней стороны люка.

## Запасные части

Данная сушильная машина является сложным бытовым электроприбором. Попытка ее ремонта собственными силами или силами неквалифицированных лиц подвергает опасности людей, может привести к повреждению машины и аннулированию гарантии на запасные части. В случае неисправности машины всегда обращайтесь только к уполномоченным техникам.

### Сервис Indesit – это сервис, на который Вы можете положиться.

Indesit гордится тем, что предоставляет высококачественный сервис своим клиентам.

Чтобы быть ближе к потребителям, мы создали широкую сеть авторизованных сервисных центров!

270 центров и 3000 высококвалифицированных специалистов работают для Вас!

Наши клиенты могут быть уверены, что сотрудники сервисной службы обладают самыми полными знаниями о продукции марки Indesit, поскольку они регулярно проходят обучение и обладают огромным опытом.

Ежегодно в колл-центр Indesit поступает более 500 000 звонков. Политика компании - провести для каждого покупателя индивидуальную консультацию и предоставить качественное послепродажное обслуживание.

По всем вопросам Вы можете обратиться по телефону нашей бесплатной горячей линии:

**8 800 333 3887\***

\* Звонок бесплатный со всех телефонов на всей территории РФ.

Время работы колл-центра по Московскому времени: понедельник-четверг с 7.00 до 18.00, пятница с 7.00 до 17.00, суббота с 9.00 до 17.00.

## Сведения о сдаче в утиль и переработке

В постоянной заботе об охране окружающей среды мы применяем для производства наших изделий качественные повторно используемые комплектующие для сокращения стоимости изделия для покупателей и для экономного использования сырья.

- Уничтожение упаковочных материалов: соблюдайте местные нормативы по уничтожению упаковочных материалов.
- Во избежание несчастных случаев с детьми снимите люк и обрежьте сетевой кабель у основания. Выбросьте эти детали во избежание подключения электроприбора к сети электропитания.

## Утилизация старых бытовых электроприборов

 Согласно Европейской Директиве 2012/19/CE касательно утилизации электронных и электрических электроприборов (RAEE) электроприборы не должны выбрасываться вместе с обычным городским мусором. Выведенные из строя приборы должны собираться отдельно для оптимизации их утилизации и переработки составляющих их материалов, а также для безопасности окружающей среды и здоровья. Символ «зачеркнутая мусорная корзина», имеющийся на всех приборах, служит напоминанием об их отдельной утилизации.

За более подробной информацией о правильной утилизации бытовых электроприборов пользователи могут обратиться в специальную государственную организацию или в магазин.



Данный бытовой электроприбор отвечает требованиям следующих директив ЕЭС:

- 2006/95/CE (Низкое напряжение);
- 2004/108/CE (Электромагнитная совместимость).

## КЕПТІРГІШ

KZ

KZ

Қазақша

## TCS 73B

[www.hotpoint.eu](http://www.hotpoint.eu)

 Бұл таңба осы пайдаланушы нұсқаулығын оқуды еске салады.

! Қажет болған кезде дереу қарап шығу мүмкін болуы үшін бұл нұсқаулықты жақын жерде ұстаңыз. Бұл нұсқаулықты әрдайым кептіргіш жанында сақтаңыз және құрылғыны сатқан немесе берген кезде оны жаңа иелерге беріңіз, солайша олар мұндағы ескертулер мен ұсыныстармен танысады.

! Осы нұсқаулықты мұқият оқып шығыңыз: төмендегі беттерде орнатуға қатысты маңызды ақпарат пен құрылғы жұмысына байланысты пайдалы ұсыныстар қамтылған.

## Мазмұны

### Орнату, 66

Кептіргіш орнатылатын орын  
Желдету  
Электр қосылымдары  
Бастапқы ақпарат  
Сақтау және көлікпен тасымалдау талаптары

### Ескертулер, 68

Жалпы қауіпсіздік  
Қуатты үнемдеу және қоршаған ортаны құрметтеу

### Күтім көрсету және техникалық қызмет көрсету, 70

Токты ажырату  
Әрбір циклдан кейін сүзгіні тазалау  
Әрбір циклдан кейін барабанды тексеру  
Әрбір циклдан кейін су ыдысын босату  
Конденсор бөлігін тазалау  
Кептіргішті тазалау

### Кептіргіш сипаттамасы, 72

Мүмкіндіктер  
Басқару тақтасы

### Кептіру циклын орындау жолы, 74

Бастау және бағдарламаны таңдау

### Бағдарламалар және опциялар, 75

Бағдарламалар кестесі  
Арнайы бағдарламалар  
Опциялар  
Есікті ашу

### Кірлер, 78

Кірлерді сұрыптау  
Күтім жапсырмалары  
Кептіру уақыттары

### Ақаулықтарды жою, 79

### Көмек, 80

Қосалқы бөлшектер  
Қайта өңдеу және қоқысқа тастау жөнінде ақпарат





# Орнату

KZ

## Кептіргіш орнатылатын орын

• Кептіргішті газ плиталарынан, пештерден, батареялардан немесе тамақ пісіру панельдерінен аулақ жерге орнатыңыз, себебі жалын оны зақымдауы мүмкін. Кептіргіш үстелдің үстіңгі тақтайының астына орнатылатын болса, кептіргіш үстіңгі панельмен одан жоғары орналасқан кез келген нысандар арасында 10 мм аралық және құрылғының бүйірлері мен қабырғалар немесе жиһаздар арасында 15 мм аралық болатынын қамтамасыз етіңіз. Бұл тиісті ауа айналымының болуын қамтамасыз етеді. Құрылғыны артын қабырғаға тигізіп орнату керек.

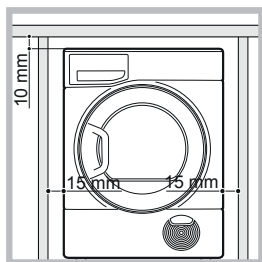

## Желдету

• Кептіргіш жұмыс істеп тұрған кезде бөлме тиісті түрде желдетілуі қажет. Кептіргіш ылғалдылығы жоқ және тиісті ауа айналымы бар бөлмеде орнатылғанына көз жеткізіңіз. Кептіру барысында судың конденсациялануына мүмкіндік беру үшін кептіргіш айналасындағы ауа ағыны өте маңызды; кептіргіш жабық жерде немесе шкаф ішінде орнатылса, ол дұрыс жұмыс істемейді.

! Кептіргіш кіші немесе суық бөлмеде қолданылса, біраз конденсация түзілуі мүмкін.

! Кептіргішті шкаф ішіне орнату жөн емес, алайда оны құлыпталатын есік, сырғыйтын есік немесе топсасы кептіргіш есігінің топсасына қарама-қарсы жақта орналасқан есік артына ешқашан орнатуға болмайды.

## Су ағызу

Кептіргіш канализация құбырына жақын орнатылса, суды осы құбырға қосуға болады. Бұл су ыдысын босатып отыру қажеттілігін жояды. Кептіргіш кір жуғыш машина үстінде немесе оның жанында орнатылған болса, бір канализация құбырын ортақ пайдалануға болады. Канализация құбырының биіктігі кептіргіштің түбінен 3 дюймнен (1 метрден) аспауы керек. Бар түтікті А суретінде көрсетілген жерден ағытып алыңыз, ұзындығы қолайлы түтікті бекітіп, В суретінде көрсетілген қосыңыз.

! Кептіргіш тұрақты орнына қойылған кезде түтік

қысылып қалмауына немесе онда түйіндер пайда болмауына көз жеткізіңіз.

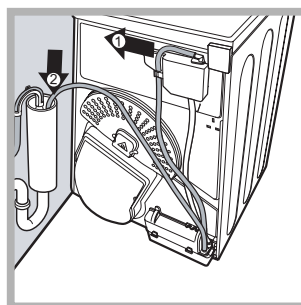

А суреті

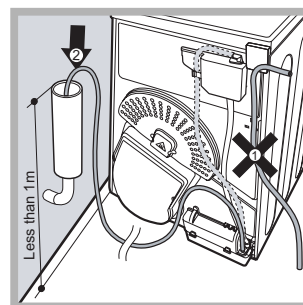

В суреті

## Электр қосылымдары

Құрылғыны розеткаға қоспас бұрын төмендегі жағдайларды тексеріңіз:

- Қолыңыз құрғақ екеніне көз жеткізіңіз.
- Розетка жерге тұйықталған болуы тиіс.
- Розетка техникалық деректер тақтасында көрсетілген құрылғының ең көп қуат шығысына төтеп бере алуы тиіс (Кептіргіш сипаттамасын қараңыз).
- Ток желісінің кернеуі техникалық деректер тақтасында көрсетілген мәндер ауқымында жатуы тиіс (Кептіргіш сипаттамасын қараңыз).
- Розетка құрылғының айырымен үйлесімді болуы тиіс. Олай болмаса, розетканы немесе айырды ауыстыру керек.

## ! ҰЗАРТҚЫШ СЫМДАРДЫ ПАЙДАЛАНБАҢЫЗ.

! Жабық жер болса да, кептіргішті сыртта орнатпау қажет. Бұл құрылғыны жауын мен найзағай астында қалдыру өте қауіпті болуы мүмкін.

! Кептіргішті орнату аяқталғаннан кейін ток сымы мен айыры қол жететін жерде болуы керек.

! Ток сымын майыстыруға немесе оған қысым түсіруге болмайды.

! Ауыстырылатын айыр балқытып орнатылған түрлі болса, оны қауіпсіз түрде тастау керек. Оны розеткаға қосуға болатын жерде қалдырып КЕТПЕҢІЗ, себебі ток соғу қаупі бар.}

! Кабельді жүйелі түрде тексеріп отыру



қажет. Ток кабелі зақымдалған болса, қауіптің алдын алу үшін оны өндіруші, оның қызмет көрсету бойынша өкілі немесе сондай біліктілігі бар мамандар ауыстыруы тиіс. (Көмек алу тарауын қараңыз). Өкілетті сатушылар жаңа немесе одан да ұзын ток сымдарын қосымша бағада жеткізеді.

**!** Осы нұсқаулар орындалмаса, өндіруші барлық жауапкершіліктен бас тартады.

**!** Жоғарыдағы көрсетілімдер туралы күмән бар болса, білікті электр маманға хабарласыңыз.

### Бастапқы ақпарат

Кептіргіш орнатылғаннан кейін, оны қолданбас бұрын барабанының ішін тазалап, тасымалдау кезінде жиналған кез келген кірді жойыңыз.

### Сақтау және көлікпен тасымалдау талаптары

- Орамаланған құрғату машинасы табиғи желдетілген кезде үй-жайда 80 %-дан аса ауаның ылғалдығы кезінде сақталуы тиіс.
- Егер құрғату машинасы ұзақ уақыттың ішінде қолданылмаса және от жағылмайтын үй-жайда сақталса, онда құрғату машинасынан барлық суды жою қажет.
- Құрғату машинасын көлікпен тасымалдау тік тұрған жағдайда бекітумен, кез келген жабық автокөлікте кез келген зақымдалулардан, автомобильдің қозғалыс немесе ішіне құлаудан аулақ болуымен жүргізіледі
- Көлікпен тасымалдау уақытында құрғату машинасын соққыға ұшыратуға тыйым салынады.

### Ең көп жүк өлшемдері: 7 kg

Техникалық ақпарат	
Өнім	Кептіргіш
Сауда белгісі	
Өндірушінің сауда белгісі	ARISTON
Модель	TCS 73B GP (EU)
Өндіруші	Indesit Company
Өндіру елі (шыққан жері)	Ұлыбританияда жасалған
Ең көп жүк	7 кг
Кернеу мен кернеу ауқымының номиналды мәні	220-240 В ~
Ток немесе ток жиілігінің шартты белгісі	50 Гц
Тұтынылатын қуат	2300-2700 Вт
Қуат тұтыну класы	B
Тұтынылатын қуаттың орташа мәні	503 кВт/жыл
Ток соғудан қорғау класы	I қорғау класы
Келесі электрондық пошта мекенжайына өтінім жіберіп, куәландыру туралы ақпарат немесе сәйкестік сертификаттарының көшірмесін алуға болады: cert.rus@ indesit.com.	  
Өндіру күнін сериялық нөмірден (С/н XXXXXXXXX * XXXXXXXXXX) келесі жолмен табуға болады:	- С/н 1-саны өндіру жылының соңғы саны, - С/н 2- және 3-саны өндіру айының реттік нөмірі, - С/н 4- және 5-саны өндіру күнінің реттік нөмірі.
<p>Өндіруші құрылғының өнімділігіне әсер етпейтін дизайн мен өнім параметрлеріне қатысты алдын ала ескертусіз өзгеріс енгізу құқығын сақтайды. Осы нұсқаулықта берілген кейбір параметрлер шамаланып көрсетілген. Өндіруші осы мәндерден сәл ауытқуға жауапты болмайды. Бұл кітапшадағы басып шығару немесе көшіру қателеріне жауапты болмаймыз.</p>	
Өндіруші:	Viale A. Merloni 47, 60044, Fabriano (AN), Италия
Импорртаушы:	ООО "Indesit RUS"
Кез келген сұрақтарыңыз болса, оларды төмендегі мекенжайға хатпен жолдаңыз:	01.01.2011 бұрын: Ресей, 129223, Мәскеу, Мир даңғылы, ВВЦ, пав. 46; 01.01.2011 кейін: Ресей, 127018, Мәскеу, Двинцев к-сі, 12-1

! Бұл құрылғы халықаралық қауіпсіздік стандарттарына сай өңделіп шығарылған. Бұл ескертулер қауіпсіздік үшін берілген, сондықтан оларды мұқият орындау қажет.

## Жалпы қауіпсіздік

- Бұл құрылғыны қауіпсіз түрде қолдану бойынша кеңес не нұсқау берілген және ықтимал қауіп-қатерлерді түсінетін жағдайда, оны 8-ге толған балалар мен дене, сезіну немесе ой қабілеті төмен немесе тәжірибесі мен білімі жеткіліксіз адамдар қолдана алады.
- Бұл кептіргіш үйде пайдаланылуға арналған, кәсіби пайдалануға арналмаған.
- Құрылғыны жалаң аяқ немесе қол-аяғыңыз ылғал болғанда ұстамаңыз.
- Құрылғыны кабелінен емес, айырынан ұстап тарту арқылы розеткадан ағытыңыз.
- Кептіргішті пайдаланғаннан кейін оны өшіріп, розеткадан ағытыңыз. Балалар есікті ойыншық ретінде қолданбауы үшін оны жауып қойыңыз.
- Балалар кептіргішпен ойнамауы үшін оларды бақылау керек.
- Балаларға бақылаусыз құрылғыны тазалауға және оған қызмет көрсетуге болмайды.
- Әрдайым бақылап отырмаған жағдайда, 3-ке толмаған балаларды құрылғыдан аулақ ұстау керек.
- Құрылғы дұрыс орнатылуы тиіс және оның тиісті вентиляциясы болуы керек. Кептіргіштің алдыңғы жағындағы ауаның кіріс саңылауларын ешқашан жауып қоюға болмайды («Орнату» тарауын қараңыз).
- Кептіргішті кілемге қойып пайдаланушы болмаңыз, себебі кілем кептіргішке ауаның астыңғы жақтан кіруіне кедергі жасайды.
- Кірлерді салмас бұрын кептіргіш бос екенін тексеріңіз.
-  Кептіргіштің артқы жағы қатты қызып кетуі мүмкін. Жұмыс істеп тұрғанда оған тиюші болмаңыз.
- Сүзгі, су ыдысы және конденсатор орындарына мықтап қойылғанша кептіргішті пайдаланбаңыз («Техникалық қызмет көрсету» тарауын қараңыз).
- Кептіргішке тым көп кір салмаңыз (Ең көп жүктерді «Кірлер» тарауынан қараңыз).
- Суы тамып тұрған заттарды кептіргішке салмаңыз.
- Киім жапсырмаларындағы нұсқауларды мұқият тексеріңіз («Кірлер» тарауын қараңыз).
- Үлкен, өте көлемді заттарды кептіргіште кептірмеңіз.
- Акрилат талшықтарын жоғары температураларда кептірмеңіз.
- Кептіргіш ішінде жылы заттар болғанда кептіргішті өшірмеңіз.
- Әрбір қолданудан кейін сүзгіні тазалаңыз («Жөндеу» тарауын қараңыз).
- Әрбір қолданудан кейін су ыдысын босатыңыз («Техникалық қызмет көрсету» тарауын қараңыз).
- Конденсатор бөлігін мерзімді түрде тазалап отырыңыз («Техникалық қызмет көрсету» тарауын қараңыз).
- Кептіргіш айналасында талшықтардың жиналуына жол бермеңіз.
- Кептіргіштің үстіне шықпаңыз. Ол зақымдалуға әкелуі мүмкін.
- Электр стандарттар мен талаптарды әрдайым орындаңыз («Орнату» тарауын қараңыз).
- Әрдайым түпнұсқалы қосалқы бөлшектер мен керек-жарақтарды сатып алыңыз («Қызмет көрсету» тарауын қараңыз).

## Кептіргіште өрт шығу қаупін азайту үшін төмендегі шарттарды сақтау қажет:

- Заттар жуғыш затпен және сумен жуылған, шайылған және сығу циклы арқылы өткізілген болса ғана заттарды кептіргіште кептіріңіз. Сумен ЖУЫЛМАҒАН заттарды кептіру өрт шығу қаупін төндіреді.
- Химиялық өнімдермен өңделген киімдерді кептірмеңіз.
- Май тамған немесе төгілген заттарды кептіргіште кептірмеңіз, себебі олар өрт шығу қаупін төндіреді. Май жұққан заттар, әсіресе кептіргіш сияқты қызу көздерінің әсерінен күтпеген кезде тұтануы мүмкін. Заттар қызып, майдың тотығу реакциясына себеп болады, ал тотығу реакциясы қызу

түзеді. Қызу ыдырап кетпесе, заттар тұтану температурасына дейін қызып кетуі мүмкін. Май жұққан заттарды қабаттастыру, үйіп қою немесе сақтау салдарынан қызу ыдырамай, өрт шығу қаупі төнеді. Май тамған маталарды немесе шаш күтіміне арналған өнімдер жұққан маталарды кептіргіште кептіру қажет болса, оларды алдымен қосымша жуғыш зат қосып жуу керек. Сөйтіп, өрт шығу қаупі азаяды, бірақ мүлдем жоғалмайды. Ыстық күйде оларды кептіргіштен шығарып, үйіп не қабаттастырып қоюға болмайды.

- Бензинмен, химиялық тазарту ерітінділерімен я басқа тұтанғыш не жарылғыш заттармен тазаланған, жуылған, олардың ішіне салынып қойған немесе олар тиген заттарды кептіргіште кептіруге болмайды. Тұрмыстық жағдайда қолданылатын өте тұтанғыш заттарға май, ацетон, ішуге жарамайтын спирт, керосин, дақ кетіргіштер, скипидар, балауыз және балауыз кетіргіштер кіреді. Бұлар жұққан заттарды кептіргішке салмас бұрын көбірек жуғыш зат салып, ыстық суда жуыңыз.
- Поролон (латекс көбігінен жасалған материал деп те аталады) немесе оған ұқсас материалдардан жасалған заттарды кептіргіште кептірмеңіз. Пеноматериалдар қызған кезде өзінен өзі тұтануы мүмкін.
- Статикалық зарядтарды кетіру үшін кептіргіште жұмсартқыш я оған ұқсас өнімдерді, өндірушісі мұндай мақсатта қолдануға болатынын анық көрсетпеген болса, қолданбаңыз.
- Металл заттар салынған ішкі киімдерді, мысалы металл сымдары бар бюстгальтерлерді кептіргіште кептіруге болмайды. Кептіру кезінде металл бөліктер босап кетіп, кептіргішке зақым келуі мүмкін.
- Душ қалпақтары немесе сәбилердің су өткізбейтін жабындары сияқты резеңке немесе пластмассалық заттарды, полиэтилен немесе қағазды кептіргіште кептіруге болмайды.
- Резеңке төселген заттарды, көбік резеңке төсемдері бар киімдерді, жастықтарды, галоштарды және резеңкемен қапталған спорттық аяқ киімдерді кептірмеңіз.

- Қалталардан барлық заттарды алып тастаңыз, мысалы шақпақтар немесе сіріңке.

**! ЕСКЕРТУ:** Барлық заттар жылдам алынып, қызу шашылып кететіндей таратылмаса, кептіру циклы аяқталмағанша кептіргішті тоқтатушы болмаңыз.

### Қуатты үнемдеу және қоршаған ортаны қүрметтеу

- Кептіруден бұрын артық суды шығару үшін барлық заттарды жақсылап сығыңыз (кір жуғыш машинаны қолдансаңыз, жылдамдығы жоғары сығу циклын таңдаңыз). Мұның нәтижесінде, кептіру барысында уақыт пен қуат үнемделеді.
- Өрдайым толық жүк салып кептіріңіз – бұл қуатты үнемдейді: бір зат немесе аз жүк кебу үшін ұзақ уақытты қажет етуі мүмкін.
- Қуатты тұтыну шығындарын азайту үшін әрбір қолданудан кейін сүзгіні тазалаңыз («Жөндеу» тарауын қараңыз).

# Күтім көрсету және техникалық қызмет көрсету

KZ

## Токты ажырату

! Пайдаланбаған кезде, оны тазалаған кезде және техникалық қызмет көрсету жұмыстарын атқарған кезде кептіргішті розеткадан ағытып қойыңыз.

## Әрбір циклдан кейін сүзгіні тазалау

Сүзгі – кептіргіштің негізгі құрамдас бөлігі: оның функциясы – кептіру кезінде түзілетін талшықтар мен түйіршіктерді жинау. Кептіру аяқталғаннан кейін сүзгіні су ағыны астында шаю арқылы немесе шаңсорғышпен тазалаңыз. Сүзгі бітеліп қалса, кептіргіш

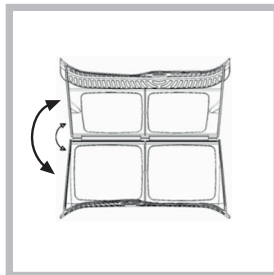

ішіндегі ауа ағыны өте нашарлайды: кептіру уақыттары ұзарып, көбірек қуат қолданылады. Оған қоса, кептіргіш зақымдалуы мүмкін. Сүзгі кептіргіштің тығыздағышының алдында орналасады (Суретті қараңыз). Сүзгіні алып тастау:

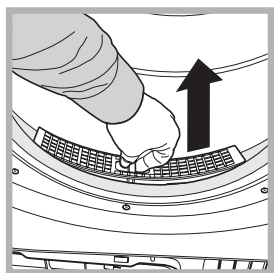

1. Сүзгінің пластикалық тұтқасын жоғары қарай тартыңыз (Суретті қараңыз).
2. Сүзгідегі түйіршіктерді тазалап, оны орнына дұрыстап қойыңыз.

Сүзгі кептіргіш тығыздағышымен жабылып, орнына қойылғанына көз жеткізіңіз.

! Сүзгі тұтқышына қайта қойылмаған болса, кептіргішті пайдаланбаңыз.

## Әрбір циклдан кейін барабанды тексеру

Кептіргіш ішінде қалып қою мүмкін кіші заттарды (кіші орамалдар) алу үшін барабанды қолмен айналдырыңыз.

## Барабанды тазалау

! Барабанды тазалау үшін абразивті заттарды, болат жүнін немесе тот баспайтын болатты тазартқыш заттарды қолданбаңыз. Тот баспайтын болат барабанда түрлі-түсті үлдір пайда болуы мүмкін: ол су және/немесе кондиционер сияқты жуудан қалған тазартқыш заттардың қосылуынан түзілуі мүмкін. Бұл түрлі-түсті үлдір кептіргіштің тиімділігіне әсер етпейді.

## Әрбір циклдан кейін су ыдысын босату

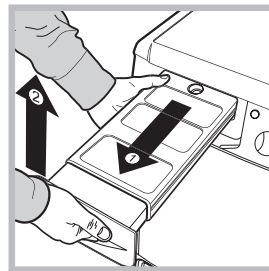

Су ыдысын шығарып алып, оны шұңғылшаға немесе басқа канализацияға ағызу жеріне босатыңыз, одан кейін орнына дұрыстап қойыңыз. Жаңа кептіру бағдарламасын бастамас бұрын, әрдайым су ыдысын тексеріп, босатып отырыңыз.

Су ыдысын босату төмендегі жағдайларға әкелуі мүмкін:

- Кептіргіш қызбайды (сондықтан кептіру циклы аяқталғанда кірлер әлі дымқыл болуы мүмкін).
- Су ыдысы толы екенін білдіру үшін «Су ыдысын босату» жарық диоды жанады.

## Су ыдысының толуы

Кептіргіш алғаш рет пайдаланылған кезде су ыдысқа дереу ақпайды, себебі су сорғы арқылы өтуі тиіс. Бұл автоматты түрде орындалады және оған бірнеше минут қажет, бұл мерзім барысында кептіру үдерісінің тиімділігіне әсер етілмейді.

## Конденсор бөлігін тазалау

• Конденсор бөлігін мерзімді түрде (ай сайын) шығарып алып, конденсордың артқы жағынан суық сумен шаю арқылы, тілімшелерін түйіршік қалдықтарынан тазалап отырыңыз.

Конденсорды шығарып алу:

1. Кептіргішті розеткадан ағытып, есікті ашыңыз.
2. Конденсор қақпағын ашыңыз (Суретті қараңыз), сағат тіліне қарама-қарсы бағытта 90°-қа бұру арқылы үш ілмекті босатыңыз, одан кейін конденсорды шығарып алу үшін қысқыштан тартыңыз.
3. Тығыздағыштардың бетін тазалап, ілмектері мықтап жабылғанына көз жеткізіп, көрсеткілерді жоғары қаратып бөлікті орнына салыңыз.

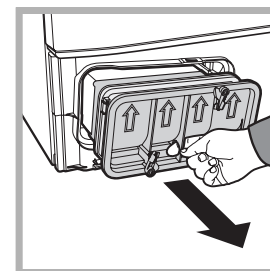
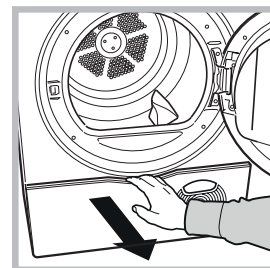

## Кептіргішті тазалау

- Метал мен пластиктен жасалған сыртқы жақтарын және резеңке бөлшектерін дымқыл шүберекпен тазалауға болады.
  - Жиналып қалған кез келген түйіршіктерді, талшықтарды немесе шаңды тазалап алу үшін мерзімді түрде (6 ай сайын) алдыңғы ауа кіргізу торын шаңсорғышпен тазалаңыз. Оған қоса, андасанда шаңсорғышпен конденсордың алдыңғы жағын және сүзгі аумағын талшық қалдықтарынан тазалаңыз.
- ! Еріткіштерді немесе абразивті заттарды қолданбаңыз.
- ! Электр және механикалық бөліктер қауіпсіз түрде жұмыс істейтінін қамтамасыз ету үшін кептіргішті мерзімді түрде өкілетті техникалық мамандарға тексертіңіз («Көмек» тарауын қараңыз).

## Қысқа кеңестер

- ! Есік сүзгісі мен конденсатор сүзгісін жүктеген сайын тазалауды ұмытпаңыз.
- ! Жүктеген сайын су ыдысын босатуды ұмытпаңыз.
- ! Мұның арқасында құрылғыңыздың ЖОҒАРЫ өнімділігі қамтамасыз етіледі.

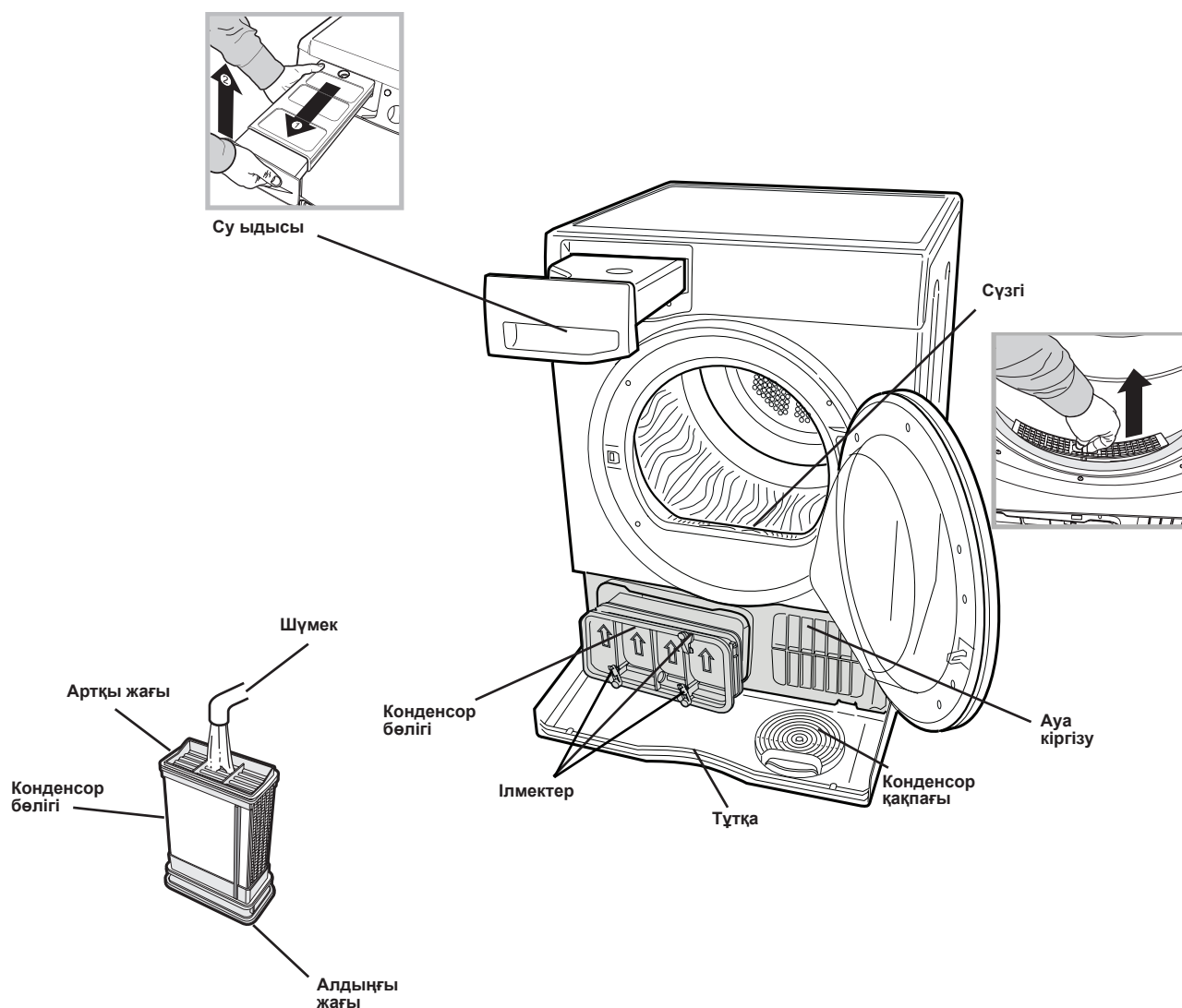

# Кептіргіш сипаттамасы

KZ

## Есікті ашу

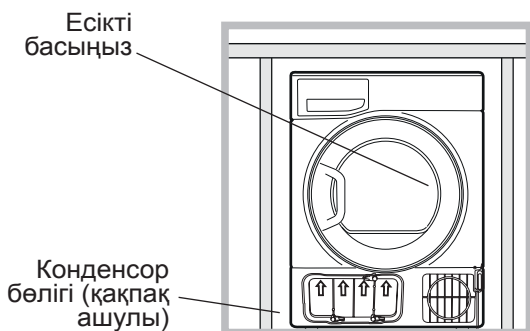

## Мүмкіндіктер

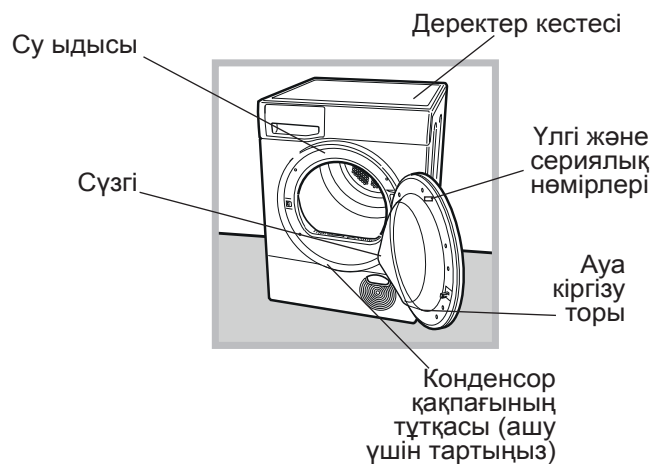

## Басқару тақтасы

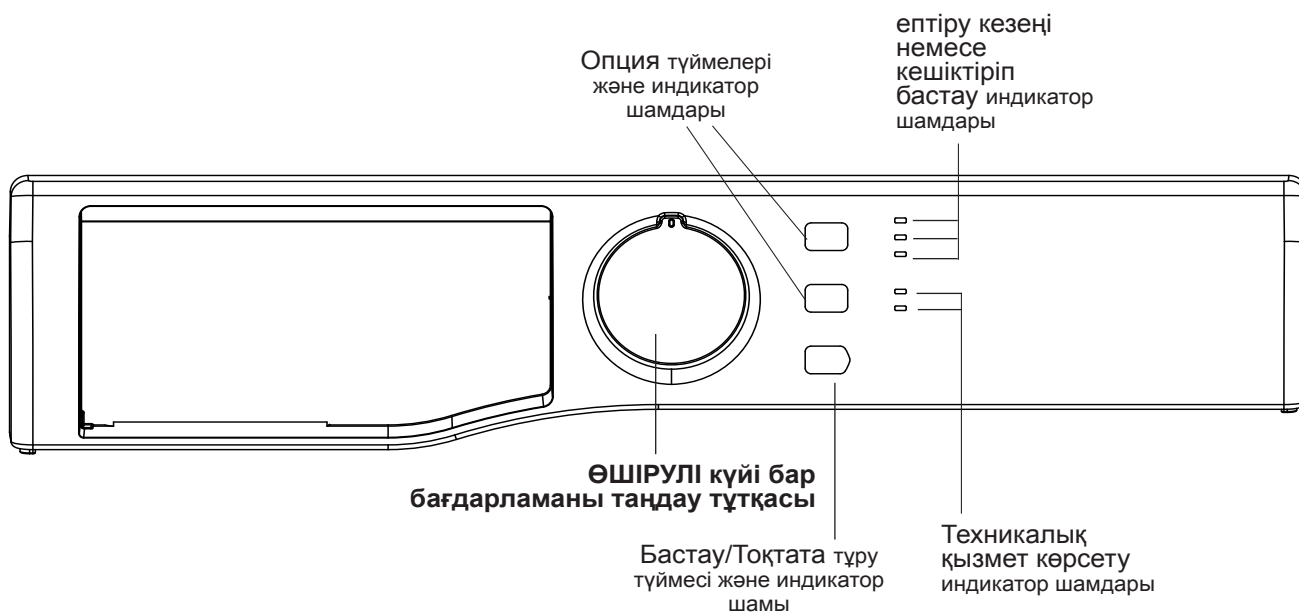



### Бағдарламаны таңдау тұтқасы

Бағдарламаны орнатуға мүмкіндік береді: индикатор қажетті бағдарламаға қарағанша бұрыңыз. ӨШІРУ күйі кептіргішті өшіреді. («Бастау және бағдарламаны таңдау» тарауын қараңыз).

### Опция түймелері

Таңдалған бағдарлама үшін бар опцияларды таңдауға мүмкіндік береді. Опция таңдалған кезде қатысты индикатор шамдары жанады («Бағдарламалар және опциялар» тарауын қараңыз).

### БАСТАУ/ТОҚТАТА ТҰРУ түймесі және индикатор шамы



Жасыл шам баяу жыпылықтап тұрғанда, бағдарламаны бастау үшін түймені басыңыз. Цикл орындалып жатқан кезде индикатор шамы жанып тұрады. Бағдарламаны тоқтатып қою үшін түймені тағы бір рет басыңыз; индикатор шамы қызғылт сары түспен жыпылықтай бастайды.

Бағдарламаны тоқтатылған жерінен жалғастыру үшін түймені тағы бір рет басыңыз («Бастау және бағдарламаны таңдау» тарауын қараңыз).

### Индикатор шамдары

«Техникалық қызмет көрсету» индикатор шамдары.

Индикатор шамдары маңызды ақпаратты береді. Олар төмендегілерді білдіреді:

Әр бағдарлама алдында,  **CLEAN FILTER (СҮЗГІНІ ТАЗАЛАУ)** және  **EMPTY WATER (СУДЫ АҒЫЗУ)** сигналдары барабан кептіргішін пайдалану алдында сүзгіні тазалау және су контейнерін босату қажеттілігі туралы сигнал береді («Күтім және техникалық қызмет көрсету» бөлімін қараңыз).

Егер бағдарламаның орындалу барысында су контейнері толса, жарық диоды жанады. Циклді үзілген жерінен жалғастыру үшін су контейнері **ІСКЕ ҚОСУ/КІДІРТУ** түймесін баспас бұрын босатылуы керек.

«Конденсор бөлігін тазалау» индикатор шамы  конденсорды мерзімді түрде тазалап отыру өте маңызды екенін білдіреді («Күтім көрсету және техникалық қызмет көрсету» тарауын қараңыз).

### «Кептіру кезеңдері» индикатор шамдары

 индикатор шамы кептіру кезеңі орындалып жатқанын білдіреді.

 индикатор шамы салқындату кезеңі орындалып жатқанын білдіреді.

СОҢЫ (**END**) индикатор шамы бағдарлама аяқталғанын білдіреді.

### «Кешіктіріп бастау» индикатор шамы

«Кешіктіріп бастау» опциясы іске қосылған болса («Бағдарламалар және опциялар» тарауын қараңыз), бағдарлама басталғаннан кейін, таңдалған уақытта сәйкес келетін индикатор шамы жыпылықтай бастайды:

 3h

 6h

 9h

Уақыт өте, қалған кешіктіру уақыты көрсетіледі және тиісті индикатор шамы жыпылықтайды:

 3h

 6h

 9h

Орнатылған кешіктіру уақыты аяқталған соң, жыпылықтап тұрған жарық диоды өшеді және орнатылған бағдарлама басталады.



# Кептіру циклын орындау жолы

KZ

## Бастау және бағдарламаны таңдау

1. Кептіргішті розеткаға қосыңыз.
  2. Киімдеріңізді материал түрі бойынша сұрыптаңыз («Кімдер» бөлімін қараңыз).
  3. Есікті ашыңыз және сүзгі таза әрі мықтап орнына бекітілгеніне, сондай-ақ, су ыдысы бос әрі орнында екеніне көз жеткізіңіз («Күтім көрсету және техникалық қызмет көрсету» тарауын қараңыз).
  4. Кірлерді құрылғыға салып, есік пен тиісті тығыздағыштың арасында ешбір зат қалып қоймағанына көз жеткізіңіз. Есікті жабыңыз.
  5. Бағдарламалар кестесін және матаның әр түріне арналған нұсқауларды қарап шыққаннан кейін («Кірлер» тарауын қараңыз), Бағдарламаны таңдау тұтқасын кептірілетін кірдің түріне сәйкес келетін бағдарламаға бұрыңыз («Бағдарламалар және опциялар» тарауын қараңыз).  
! Ескерту: БАСТАУ/ТОҚТАТА ТҰРУ түймесі басылғаннан кейін бағдарламаны таңдау тұтқасының позициясы өзгерсе, таңдалған бағдарлама өзгермейді. Бағдарламаны өзгерту үшін, БАСТАУ/ТОҚТАТА ТҰРУ түймесін басып, бағдарламаны тоқтатып қойыңыз (индикатор шамы қызғылт сары түспен жыпылықтайды), одан кейін жаңа бағдарлама мен қатысты опцияларды таңдаңыз. Жаңа бағдарламаны бастау үшін БАСТАУ/ТОҚТАТА ТҰРУ түймесін басыңыз.
  6. Қажет болса, кешіктіріп бастау уақытын және кез келген басқа опцияларды орнатыңыз («Бағдарламалар және опциялар» тарауын қараңыз).
  7. Кептіру циклын бастау үшін БАСТАУ/ТОҚТАТА ТҰРУ түймесін басыңыз.  
Кептіру бағдарламасы орындалып жатқан кезде кірлерді тексеруге және кез келген кепкен киімдерді шығарып алуға болады, ал қалған заттар әрі қарай кептіріле береді. Есікті жапқаннан кейін құрылғының жұмысын жалғастыру үшін БАСТАУ/ТОҚТАТА ТҰРУ түймесін басыңыз.
  8. Соңғы САЛҚЫН КЕПТІРУ кезеңі (яғни, маталарды салқындату) кептіру бағдарламасының соңғы бірнеше минутында іске қосылады; әрқашан бұл кезеңнің аяқталуын күтіңіз.
  9. СОҢЫ (END) индикатор шамы жанса, демек бағдарлама аяқталды. Бағдарламаның аяқталғанын білдіру үшін 3 рет сигнал беріледі. Есікті ашып, кірлерді шығарып алыңыз, одан кейін сүзгіні тазалап, оны орнына қойыңыз. Су ыдысын босатып, оны орнына қойыңыз («Күтім көрсету және техникалық қызмет көрсету» тарауын қараңыз).
- Егер киім циклдің соңында шығарылса, осы мүмкіндігі бар бағдарламаларда, **POST CREASE CARE (СОҢЫНДАҒЫ БҮРМЕ КҮТІМІ)** әрекеті бүрмелеуді барынша азайту үшін барабанды 10 сағатқа дейін айналдыра береді.
10. Құрылғыны өшіру үшін бағдарлама тұтқасын ӨШІРУЛІ күйіне орнатыңыз.
  11. Кептіргішті розеткадан ағытыңыз.

## Автоматты бастапқы-кейінгі бүрме күтімі

Бұл автоматты функция кептіру бағдарламасының алдында және одан кейін бүрме күтімін қамтамасыз етеді. Кептіру циклін бастау алдында барабанды жиі айналдыру арқылы, кідірілген іске қосу таңдалғанда, бүрмелердің пайда болуы болдырылмайды. Кейбір бағдарламаларда барабан кептіру циклінің соңында да дүркін-дүркін айналады. Есік ашылғанда немесе тұтқа ӨШІРУЛІ күйіне орнатылғанда фаза тоқтатылады.

## Күту режимі

Осы кептіргіш, жаңа қуатты үнемдеу ережелеріне сәйкес, ешбір әрекет байқалмаса, шамамен 30 минуттан кейін қосылатын автоматты күту жүйесімен жабдықталған. Кептіргіш әрекетін қайта іске қосу үшін тұтқаны қалаулы позицияға бұраңыз (бағдарламаны іске қосу үшін ІСКЕ ҚОСУ/КІДІРТУ түймесін басыңыз). ӨШІРУ күйі кептіргішті өшіреді.

## Бағдарламалар кестесі

	Бағдарлама	Макс.жүк (кг)	Үйлесімді опциялар	Цикл ұзақтығы*
<b>Мақта</b>				
1	Киюге дайын	макс.	Кідіріс таймері	150'
2	Стандартты Мақта Бағдарламасы**	макс.	Кідіріс таймері – фибра күтімі	130'
3	Оңай үтіктеу	макс.	Кідіріс таймері – фибра күтімі	110'
<b>Ерекше күтімді қажет ететін маталар</b>				
4	Синтетика	4	Кідіріс таймері	100'
5	Синтетиканы оңай үтіктеу	4	Кідіріс таймері	60'
6	Жібек	0.5	-	85'
<b>Эксклюзивті күтім</b>				
7	Аллергияға қарсы	8	Кідіріс таймері	180'
8	Көйлектер	3	Кідіріс таймері – фибра күтімі	75'
9	Джинсылар	3	Кідіріс таймері	110'
10	Нәресте киімінің циклі	2	Кідіріс таймері	100'
<b>Уақыты орнатылған кептіру</b>				
	15' - 40' - 60' - 90' minutes.	-	Кідіріс таймері – фибра күтімі	
<b>Экстра</b>				
	Жаңарту	-	-	20'

\* **ескертеме:** Бұл бағдарламалардың ұзақтығы жүк көлеміне, текстиль түрлеріне, жуғыш құралдың айналдыру жылдамдығына және басқа да таңдалған опцияларға байланысты болады. \*\*  Энергияны пайдалану шарттары (EU 392/2012) бойынша Стандартты мақта бағдарламасы ең тиімді бағдарлама болып табылады. Максималды тиімді жұмыс істеу үшін, ең жоғарғы температура опциясын таңдаңыз (Стандартты/Әдепкі бастау конфигурациясы).

## Арнайы бағдарламалар

### Мақта

**Киюге дайын:** Киімдеріңізді мүмкіндігінше максималды деңгейде кептіреді. Стандартты мақта режиміндегіден де құрғақ болады.

**Стандартты Мақта Бағдарламасы:** Киімдеріңізді кептіргіштен бірден алуға болатындай кептіреді.

**Оңай үтіктеу:** Киімдеріңіздің үтіктеу қажеттігін барынша азайтатын деңгейде кептіреді.

### Синтетика

Синтетикалық материалдарды ерекше күтіммен кептіру үшін ұсынылады.

### Синтетиканы оңай үтіктеу

Бұл - үтіктеу қажеттігін барынша төмендететін синтетикалық немесе синтетика/мақта аралас киімдерге арналған бағдарлама.

### Жібек

Бұл - ерекше күтімді қажет ететін жібек маталарды кептіруге арналған бағдарлама. Бұл бағдарламалада кептірілген киімдер әдетте пайдалануға дайын болады, бірақ кейбір салмағы ауыр киімдердің жиектері дымқыл болуы мүмкін. Бұндай жағдайда, киімдерді шығарып алып, оларды жайыңыз, содан кейін бағдарламаны аз уақытқа қайта іске қосыңыз.

### Аллергияға қарсы

Бұл бағдарлама Біріккен Корольдіктің аллергия жөніндегі департаменті тарапынан мақұлданған, ол арнайы аллергияға қарсы циклі арқылы киімдердегі аллергендердің азаюына және жойылуына тиімді әсер етеді. Ұзақ уақыт аралығындағы тұрақты температураның арқасында бұл бағдарламаның көмегімен жиі кездесетін аллергендердің (шаң кенелерін қосқанда) әсерлері зарарсыздандырылады.

Кептіру және өңдеу үшін толық көлемді жүкті немесе киімдеріңізді жай ғана өңдеу үшін, 4 кг-дық құрғақ жүкті пайдалануға болады.

Циклдің аллергияға қарсы функциясы дұрыс жұмыс істеуі үшін, сүзгіні тазалау керек.

### Көйлектер

Бұл - мақтадан жасалған көйлектерге арналған бағдарлама. Оны 3 кг-ға дейінгі (шамамен 10 көйлек) киімдерге пайдалануға болады.

### Көйлектер мен фибра күтімі опциясы

Бұл - синтетикалық материалдардан жасалған немесе полиэстер және мақта сияқты табиғи және синтетикалық материалдардан жасалған көйлектерге арналған бағдарлама. Оны 3 кг-ға дейінгі (шамамен 14 көйлек) киімдерге пайдалануға болады.

Осы бағдарламаның көмегімен кептірілген киімдер әдетте киюге дайын болады, дегенмен жиектері немесе тігістері аздап дымқыл болуы мүмкін. Ондай жағдайда көйлектердің ішін сыртқа қаратып, бағдарламаны аз ғана уақытқа қайта қосыңыз.

### Джинсылар

Бұл – «деним» мақтадан жасалған джинсыларға арналған бағдарлама. Джинсыларыңызды кептірмес бұрын, қалталарын сыртқа шығарыңыз.

Қою және ашық түсті киімдерді бірге салмаңыз.

Оны бірдей материалдан тігілген күрте сияқты киімдерде қолдануға да болады.

Осы бағдарламаның көмегімен кептірілген киімдер әдетте киюге дайын болады, дегенмен жиектері немесе тігістері аздап дымқыл болуы мүмкін. Бұндай жағдайда,

джинсылардың ішін сыртқа қаратып, бағдарламаны аз ғана уақытқа қайта қосыңыз.

! Джинсыңызда созылғыш белдіктер, кнопкалар немесе сәндік бұйымдар болса, бұл бағдарламаны пайдаланбаған дұрыс.

### Нәресте бағдарламасы

Бұл – нәрестенің киімдері мен жаялықтары (мақта және шашақ жіп) сияқты кішкентай, ерекше күтімді қажет ететін материалдарды және сіздің деликатты киімдеріңізді кептіруге арналған бағдарлама.

Пластик жабындары бар көкірекшелер немесе жөргектер сияқты заттарды КЕПТІРМЕҢІЗ.

Оны 2 кг-ға дейінгі киімдерге пайдалануға болады.

Бұл бағдарламада кептірілген киімдер әдетте киюге дайын болады, бірақ кейбір салмағы ауыр киімдердің жиектері дымқыл болуы мүмкін. Ондай жағдайда киімдердің ішін сыртқа қаратып, бағдарламаны аз ғана уақытқа қайта қосыңыз.

### Уақыты орнатылған кептіру циклі (15' - 40' - 60' - 90")

Бұл бағдарламаларды кептіру уақыты мен температурасын орнату керек болғанда пайдалануға болады.

Бағдарламаның соңғы минуттарында СУЫҚ АЙНАЛДЫРУ циклі орындалады.

**15'**: минуттық бағдарлама - бір рет қолданылған асжаулықтағы және шомылу халатындағы ылғалды кетірудің таптырмас жолы.

**40'**: бұл жылдам бағдарлама кір жуу машинасында жоғары жылдамдықпен айналған киімдерді, мысалы, жұмыс аптасында пайдаланылған көйлектерді кептіруге оңтайлы болып табылады.

**60'**: уақыт бойынша бағдарлама кір жуу машинасында жоғары жылдамдықпен айналған киімдерді, мысалы, төсек-орын тысын кептіруге оңтайлы болып табылады.

**90'**: уақыт бойынша бағдарлама киімдердің үлкен мөлшерін кептіруге оңтайлы болып табылады (төмендегі кестені қараңыз)

### Жаңарту

Фибра материалдары мен киімдерді жаңартуға арналған қысқа уақыттық бағдарлама. Ол шамамен 20 минутқа созылады.

! Бұл кептіру бағдарламасы болмағандықтан, әлі кеппеген киімдерге қолданылмайды.

Оны кез келген салмақта қолдануға болады, дегенмен салмағы аз жүктерде тиімділігі артады.

Мата	Жүктеме				
	1 кг	2 кг	3 кг	4 - 5 кг	6 кг
Мақта –	40 or 60 минут	40 or 60 минут	60 or 90 минут	90 минут	-
Синтетика – fibre care	40 or 60 минут	40 or 60 минут	60 or 90 минут	-	-
Акрилонитрил – fibre care	40 минут	60 минут	-	-	-

## Опциялар

Опциялар әркімнің өз қажеттілігіне қарай таңдалған бағдарламаны реттеуіне мүмкіндік береді.

### Кідіріс таймері

Кейбір бағдарламалардың (Бағдарламалар мен опциялар бөлімін қараңыз) басталуы 9 сағатқа дейін кідіруі мүмкін. Қажетті кідіріс уақытын енгізу үшін, түймені қайта-қайта басыңыз. Кідіретін басталу уақытын орнату үшін, су контейнерінің бос екендігіне және сүзгінің таза екендігіне көз жеткізіңіз. Қыртыстардың пайда болуына жол бермеу үшін, кептіру бағдарламасы басталмас бұрын, барабан әртүрлі бағытта айналып тұрады.

### Фибра күтімі

Фибра күтімі – ерекше күтімді қажет ететін киімдерді мұқият кептіруге арналған арнайы опция. Бұл түймені төмен температура параметрін таңдау үшін басыңыз; түйме жанындағы шам қосылады. Бұл опцияны белсендіру циклдердің ұзақтығын арттырады.

### Пернені құлыптау

Бағдарлама параметрлерінің өзгеруіне жол бермейді. Бағдарлама мен қолжетімді опцияларды таңдаған соң, екі опция түймесін 3 секунд басыңыз («Кептіргіш сипаттамасы» бөлімін қараңыз)

Түймелер басылғанда ұзақ дыбыстық сигнал естіледі және опция түймелеріндегі жарық диодтары баяу екі рет жыпылықтайды. Алдында таңдалған опциялардағы жарық диодтары жанып тұрады, бірақ оларды одан әрі өзгерту мүмкін болмайды.

Егер ПЕРНЕ ҚҰЛПЫ белсендірілген күйде параметрлерді өзгертуге әрекеттенсеңіз, 3 қысқа дыбыстық сигнал естіледі және жарық диоды 3 рет жылдам жыпылықтап, бұдан былай бағдарламаны немесе опцияларды өзгерту мүмкін емес екендігі туралы ескертеді.

ПЕРНЕ ҚҰЛПЫ опциясын ажырату үшін опция түймелерін үш секунд басып тұрыңыз. ПЕРНЕ ҚҰЛПЫН барлық бағдарламалармен таңдауға болады. ӨШІРУ күйі кептіргішті өшіреді.

! Барлық бағдарламаларда барлық опциялар жұмыс істемеуі мүмкін (Бағдарламалар мен опциялар бөлімін қараңыз).

## Есікті ашу

Бағдарлама жұмыс істеп тұрғанда есік ашық болса (немесе ІСКЕ ҚОСУ/КІДІРТУ түймелері басылса), кептіргіш тоқтап, төменде көрсетілген жағдайлар орын алуы мүмкін:

- ІСКЕ ҚОСУ/КІДІРТУ түймелері сарғылт түсте жанады.
  - Кідіретін басталу уақыты жүріп жатқанда, кідірістің кері санағы жалғасады. «Кідіріс таймері» бағдарламасын жалғастыру үшін, ІСКЕ ҚОСУ/КІДІРТУ түймесін басу керек. Кідіретін уақыт енгізілгені туралы белгі беретін «Кідіріс таймері» индикатор жарығының бірі жыпылықтайды.
  - Бағдарламаны жалғастыру үшін, ІСКЕ ҚОСУ/КІДІРТУ түймесін басу керек. Прогресс индикаторының жарықтары орындалып жатқан саты туралы белгі береді, ІСКЕ ҚОСУ/КІДІРТУ индикатор жарығы жыпылықтауын тоқтатып, жасыл түске айналады.
  - Кейінгі күтім фазасы белсенді болғанда, бұл кептіру бағдарламасы аяқталғанын білдіреді. ІСКЕ ҚОСУ/КІДІРТУ түймесін басқанда жаңа бағдарлама басынан бастап қайта белсендіріледі.
  - Бағдарламаны таңдау тетігін бұрау арқылы, жаңа бағдарлама таңдалады және ІСКЕ ҚОСУ/КІДІРТУ индикатор жарығы жасыл түсте жыпылықтайды. Киімдер жеткілікті түрде кептірілгені байқалса, киімдерді суыту мақсатында СУЫҚ АЙНАЛДЫРУ бағдарламасын таңдау үшін, осы процедураны пайдалануға болады.
- Жаңа бағдарламаны іске қосу үшін, ІСКЕ ҚОСУ/КІДІРТУ түймесін басыңыз.

**Ескертпе:** Егер жарық сөніп қалса, қуатын өшіріңіз немесе ашаны розеткадан шығарыңыз. Жарық берілген кезде, машинаны қайта қосыңыз. Кептіргіш жұмысын қайта іске қосу үшін тұтқаны қажетті позицияға бұраңыз (бағдарламаны іске қосу үшін ІСКЕ ҚОСУ/КІДІРТУ түймесін басыңыз). ӨШІРУ күйі кептіргішті өшіреді.

## Кірлерді сұрыптау

- Киімдерді қауіпсіз түрде кептіргіште кептіруге болатынын тексеру үшін әртүрлі киімдердің күтім жапсырмаларындағы таңбаларды қараңыз.
- Кірлерді мата түріне қарай сұрыптаңыз.
- Қалталарды босатып, босап кеткен түймелерді тексеріңіз.
- Ілгектер мен ілмектерді жабыңыз және белдіктер мен бауларды қатты мықтамай байлаңыз.
- Мүмкін болғанша көп суды шығару үшін киімдерді сығыңыз.

! Кептіргішке суы тамып тұрған киімдерді салмаңыз.

Ең көп жүк өлшемдері  
 Барабанға шамадан тыс жүк салмаңыз.  
 Төмендегі мәндер құрғақ киімдердің салмағын білдіреді:  
 Табиғи талшықтар: ең көбі 7 кг  
 Синтетикалық талшықтар: ең көбі 4 кг

! Кептіргішке тым көп жүк салмаңыз, себебі бұл кептіру тиімділігін азайтуы мүмкін.

## Күтім жапсырмалары

Күтім жапсырмаларын әрдайым тексеріңіз, әсіресе киімдерді кептіргішке алғаш рет салған кезде. Төменде ең жиі қолданылатын таңбалар берілген:

- Кептіргіште кептіруге болады.
- Кептіргіште кептіруге болмайды.
- Кептіргіште кептіруге болады – жоғары қызу.
- Кептіргіште кептіруге болады – төмен қызу.

## Кептіру уақыттары

Кептіру уақыттары шамамен берілген және төмендегі жағдайларға байланысты әртүрлі болуы мүмкін:

- Сығу циклынан кейін заттарда қалған су мөлшері: орамалдар мен нәзік бұйымдар көп су ұстап қалады.
- Мата: бір матадан жасалған, бірақ текстурасы мен қалыңдығы әртүрлі заттар әртүрлі уақытта кебуі мүмкін.
- Кірлердің мөлшері: бір зат және аз жүк кебу үшін ұзақ уақытты қажет етуі мүмкін.
- Кептіру: заттар үтіктелетін болса, әлі де сәл дымқыл болған кезде оларды кептіргіштен шығарып алуға болады. Толығымен кептірілуі қажет заттарды ұзағырақ кептіруге болады.
- Қызу параметрі.
- Бөлме температурасы: бөлме температурасы неғұрлым төмен болса, кептіру үшін соғұрлым көбірек уақыт кетеді.
- Көлем: кейбір көлемді заттар кептіру үдерісі барысында арнайы күтімді қажет етеді. Бұл заттарды кептіргіштен шығарып алып, сілкіп, қайта салуды ұсынамыз: кептіру циклы барысында мұны бірнеше рет қайталаңыз.

! Заттарды тым кептіріп жібермеңіз.  
 Барлық талшықтарда біраз табиғи ылғалдылық болады, ол заттарды жұмсақ әрі көлемді ұстауға көмектеседі.

Кептіру уақыттары автоматты «Шафқа қойылатындай құрғақ» бағдарламалары үшін берілген.  
 Салмақ құрғақ заттар үшін берілген.

## Автоматты кептіру уақыттары

Мақта						
800-1000 айн/мин жуу циклінен кейінгі кептіру уақыттары – бастапқы ылғалдылық деңгейі - 60%						
1 кг	2 кг	3 кг	4 кг	5 кг	6 кг	7 кг
30 - 40 минут	40 - 55 минут	55 - 70 минут	70 - 80 минут	80 - 90 минут	95 - 120 минут	120 - 140 минут
Синтетика Фибра күтімі						
Төмен жылдамдықтағы жуу циклінен кейінгі кептіру уақыттары – бастапқы ылғалдылық деңгейді - 40%						
1 кг	2 кг	3 кг		4 кг		
30 - 40 минут	40 - 50 минут	50 - 70 минут		70 - 90 минут		
Акрилонитрил Фибра күтімі						
Төмен жылдамдықтағы жуу циклінен кейінгі кептіру уақыттары – бастапқы ылғалдылық деңгейді - 40%						
1 кг			2 кг			
40 - 80 минут			60 - 100 минут			

Кептіргіш дұрыс жұмыс істемей тұр деп ойласаңыз, Техникалық көмек көрсету орталығына хабарласпас бұрын мына ақаулықтарды жоюға қатысты ұсыныстарды қарап шығыңыз («Көмек» тарауын қараңыз).

## Кептіргіш қосылмайды.

- Айыр түйісетіндей розеткаға толығымен кіргізілмеген.
- Ток өшкен.
- Сақтандырғыш жанып кеткен. Сол розеткаға басқа құрылғыны қосып көріңіз.
- Ұзартқыш сым пайдаланылған болса, кептіргіш айырын розеткаға тікелей қосып көріңіз.
- Есік дұрыс жабылмаған.
- Бағдарлама дұрыс орнатылмаған («Кептіру циклын орындау жолы» тарауын қараңыз).
- БАСТАУ/ТОҚТАТА ТҰРУ түймесі басылмаған («Кептіру циклын орындау жолы» тарауын қараңыз).
- Құлыптаулы функциямен жабдықталған құрылғыларда опцияның қосылмай тұрғанын тексеріңіз («Бағдарламалар және опциялар» тарауын қараңыз).

## Кептіру циклы басталмайды.

- Кешіктіріп бастау уақыты орнатылған («Бағдарламалар және опциялар» тарауын қараңыз).
- БАСТАУ/ТОҚТАТА ТҰРУ түймесі басылған; кептіргіш басталғанша қысқа кешігу орын алады. Кептірудің басталуын күтіңіз; БАСТАУ/ТОҚТАТА ТҰРУ түймесін қайтадан баспаңыз, әйтпесе кептіргіш тоқтап қалып, кептіру басталмайды.

## Кептіру уақыттары тым ұзақ.

- Сүзгі тазаланбаған («Күтім көрсету және техникалық қызмет көрсету» тарауын қараңыз).
- Су ыдысын босату керек пе? «Су ыдысын босату» индикатор шамы жыпылықтайды («Күтім көрсету және техникалық қызмет көрсету» тарауын қараңыз).
- Конденсорды тазалау қажет («Күтім көрсету және техникалық қызмет көрсету» тарауын қараңыз).
- Қызу параметрі кептірілетін мата түріне қолайлы емес («Бағдарламалар және опциялар» тарауын қараңыз).
- Жүк түрі үшін дұрыс емес кептіру уақыты таңдалған («Кірлер» тарауын қараңыз).
- Ауа кіргізу торы немесе артқы жақтағы саңылаулар бітеліп қалған («Орнату» және «Күтім көрсету және техникалық қызмет көрсету» тарауларын қараңыз).
- Заттар тым дымқыл («Кірлер» тарауын қараңыз).
- Кептіргішке тым көп зат салынған («Кірлер» тарауын қараңыз).

## «Су ыдысын босату» индикатор шамы жыпылықтайды

- Су бөтелкесі бағдарламаны бастамас бұрын босатылмаған. Жаңа кептіру бағдарламасын іске қоспас бұрын оны босатып қою керек (Кептіргіштің сипаттамасын қараңыз) - су ыдысын босатпас бұрын бөтелке толғанын білдіретін сигналдың берілгенін күтпеңіз (сигнал 5 секунд сайын беріледі және индикатор шамы жыпылықтайды).

## Бағдарлама аяқталады, бірақ заттар күтілгендей құрғақ болмайды.

! Қауіпсіздік мақсатында, кептіргіш бағдарламалары ең көбі 4 сағат орындалады. Егер автоматты бағдарлама қажетті соңғы дымқылдық деңгейін сезбесе, бұл уақытта кептіргіш бағдарламаны аяқтап, тоқтайды. Жоғарыдағы жағдайларды тексеріп, бағдарламаны қайтадан іске қосыңыз, егер кірлер әлі де тым дымқыл болса, Техникалық көмек көрсету орталығына хабарласыңыз («Көмек» тарауын қараңыз).

## Кептіргіш жұмыс істеп бастаған кезде бірнеше минут көп шуыл шығарады.

- Бұл қалыпты жағдай, әсіресе кептіргіш ұзақ уақыт қолданылмаған болса. Бүкіл кептіру циклы бойынша шуыл естіліп тұрса, Техникалық көмек көрсету орталығына хабарласыңыз.

## Кептіргіштің басқару тақтасындағы шамдар өшіп тұр, бірақ кептіргіш қосулы.

Қуатты үнемдеу үшін кептіргіш күту режиміне өткен. Кептіргішті қосып кеткен болсаңыз немесе ток өшкен болса, бұл орын алады. Ол 30 минуттан кейін орын алады:

- бағдарламаны бастамай, кептіргішті қалдырып кетсеңіз;
- кептіру бағдарламасы аяқталғаннан кейін.

Кептіргіш әрекетін қайта іске қосу үшін тұтқаны қалаулы позицияға бұраңыз (бағдарламаны іске қосу үшін **ІСКЕ ҚОСУ/КІДІРТУ** түймесін басыңыз). **ӨШІРУ** күйі кептіргішті өшіреді.





## Техникалық көмек көрсету орталығына хабарласпас бұрын:

- Ақаулықтарды өзіңіз шеше алатыныңызды не шеше алмайтыныңызды тексеру үшін ақаулықтарды жою нұсқаулығын қараңыз («Ақаулықтарды жою» тарауын қараңыз).
- Олай болмаса, кептіргішті өшіріп, сізге ең жақын Техникалық көмек көрсету орталығына хабарласыңыз.

## Техникалық көмек көрсету орталығына хабарласқан кезде мына деректерді беріңіз:

- атыңыз, мекенжайыңыз және пошталық индекс
- телефон нөмірі
- ақаулық түрі
- сатып алу күні
- құрылғының моделі (Мод.)
- кептіргіштің сериялық нөмірі (С/Н).

Бұл ақпаратты есіктің артында орналасқан техникалық деректер тақтасынан табуға болады.

## Қайта өңдеу және қоқысқа тастау жөнінде ақпарат

Қоршаған ортаны қорғау ынтымақтық біріккен бөлігі ретінде, тұтынушы шығындарын төмендету және материалдардың ысырап болуын барынша азайту үшін қайта өңделген сапалы құрамдас бөліктерді пайдалану құқығын қалдырамыз.

- Орама материалдарын қоқысқа тастау: орама материалдарын қайта өңдеуге мүмкіндік беру үшін жергілікті заңдарды орындаңыз.
- Балалардың жарақаттану қаупін барынша азайту үшін есік пен айырды алып тастаңыз, ток сымын қиып алып, құрылғымен бірге тастаңыз. Құрылғыны қайтадан розеткаға қосу мүмкін болмауын қамтамасыз ету үшін бұл бөлшектерді бөлек тастаңыз.



### Ескі үй құрылғыларын қоқысқа тастау

Электр және электроникалық құралдардың қалдықтарына (WEEE) қатысты 2012/19/ЕС Еуропа заңнамасына сәйкес үй құрылғылары қалыпты толық қалалық қалдық айналымын пайдаланып жойылмауы тиіс. Қоршаған орта мен халық денсаулығына тиетін зиянның алдын ала отырып, құрылғылардың ішіндегі материалдарды қайта пайдалану және қайта өңдеу құнын оңтайландыру мақсатында қолданылған құрылғылар бөлек жиналуы керек. Барлық өнімдердегі сызылған шеңбер ішіндегі қоқыс жәшігінің таңбасы өнім иесінің бөлек қоқыс жинауға қатысты міндетін еске салады. Үй құрылғыларын дұрыс қоқысқа тастау жөнінде ақпарат алу үшін иелер жергілікті басқару мекемелеріне немесе сатушыларына хабарласулы керек.



Бұл құрылғы төмендегі ЕЭО директиваларына сәйкес келеді:

- 2006/95/ЕС (Төмен кернеу директивасы)
- 2004/108/ЕС (Электр магниттік сәйкестік директивасы).

**Indesit Company S.p.A.**

Viale Aristide Merloni, 47

60044 Fabriano (AN)